

Нигде в МИРЕ... ЧЕТЫРЕ

Стихи и проза

В. Деньгин

Л. Самсонова

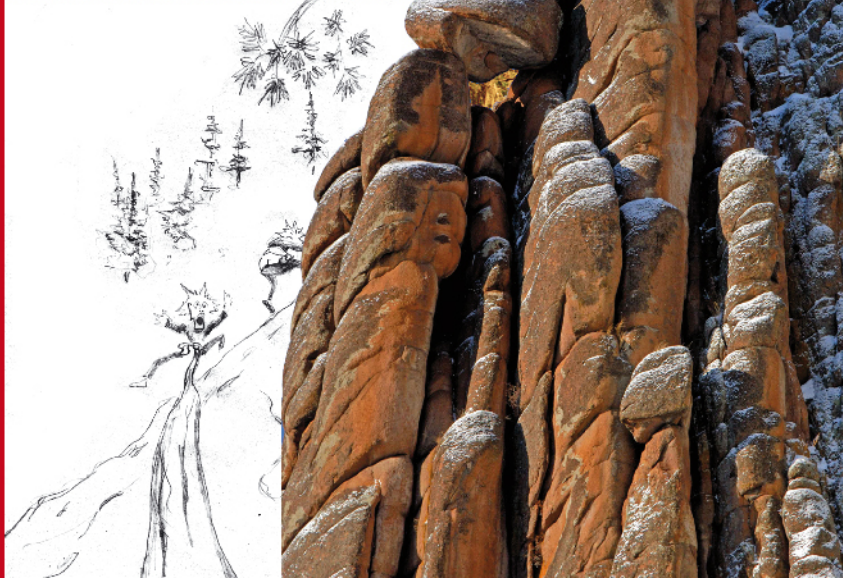
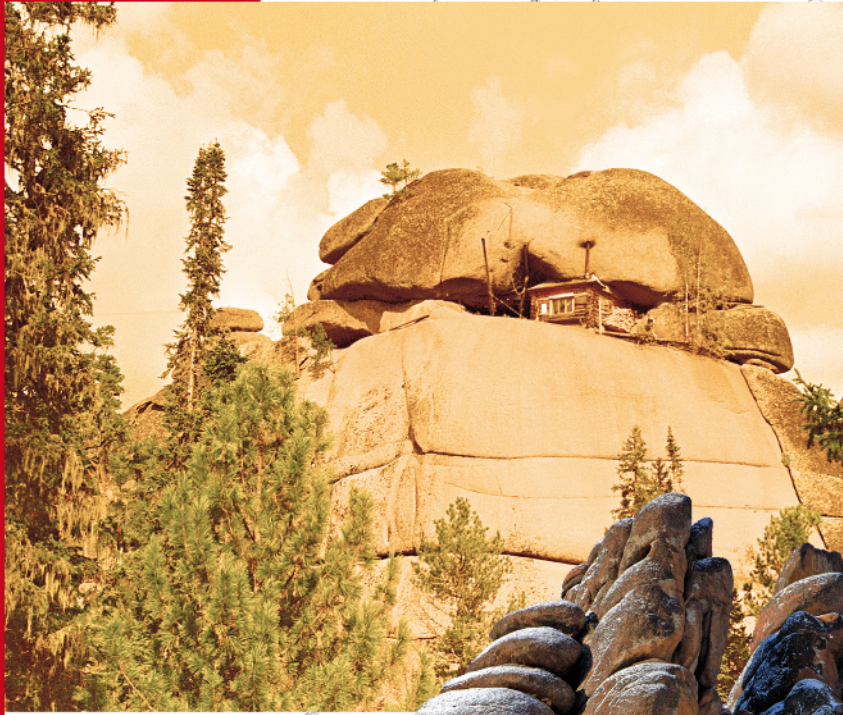

Нигде в МИРЕ... ЧЕТЫРЕ

Стихи и проза

В. Деньгин

Л. Самсонова



УДК 821.161.1
ББК 84(2=411.2)

Д34 Деньгин В. А., Самсонова Л. И.
Нигде в МИРЕ... ЧЕТЫРЕ: Стихи и проза / В. А. Деньгин,
Л. И. Самсонова. – Красноярск: Версо, 2015. – 240 с.

Эта книга, как и предыдущая, написана вдвоём с соавтором Л. И. Самсоновой, ходившей со мной в связке в горах Памира. Посвящаем её нашим внукам и правнукам, если они продолжат в будущем наши скальные, пещерные и горные маршруты. Пусть они пройдут выше и дальше нас.

© В. Деньгин,
Л. Самсонова,
2015

Ласкал бы взглядом и рукой
Я женщин всех, любви достойных...
Но сердце отдано одной –
Моей жене, увы, покойной...

*Посвящаю светлой памяти
моей Галки*

Немного о себе

Родился и вырос в Красноярске. Окончил политех,
инженер. В свободное от работы время – Столбы,
по молодости – горы, пещеры, до сих пор – горные
лыжи.



Поэту

Неунывающий пиит!
Твой голос в трубке телефонной
В 12 ночи так бодрит
Альтернативой жизни сонной!
И пусть несётся дней аллюр,
Затмит, конечно, у тебя
Блеск глаз весёлых сквозь прищур,
Блеск разрастаемого лба!
А как ты можешь завернуть
Изяцно мысль! Талант отменный –
Иметь на всех явлений суть
Нетривиальный угол зренья!
Да здравствуешь же ты всегда!
Везде, во всём. И слава Богу.
Пусть будет длинною дорога
И нескончаемы друзья!

_____ *Т. Витова*

Предисловие

По быстрорвущейся
верёвке, хватая
третьею рукой...

Друг моего детства и юности Вовка (Владимир Аркадьевич) Деньгин был талантлив, рыж и импульсивен. Помню, в детсаду он описывал альпийские подвиги своего дяди Вити (вместе с заслуженным мастером спорта СССР по альпинизму москвичкой Е. А. Казаковой взойшёл на высшую точку Алтая гору Белуха 4506 м). Войдя в раж, сверкая глазами и весь трясась, Вовка вдруг завопил: «И, спасая всех, дядя Витя быстро-быстро влез на стометровую стену по быстрорвущейся верёвке!»

Так было открыто явление БРВ. Поясню на примере.

Человек лезет на стену в 33 этажа, хватаясь руками за верёвку и упираясь в стену ногами. Но верёвка-то быстрорвущаяся!

Как только он подтянется на верёвке, она рвётся над ладонью. Надо успеть ухватиться выше, а она опять рвётся, и так далее. А ты гребь дальше и чаще, обрывая кусок за куском, все 100 метров!

Вовка задолго до Хрущёва сажал кукурузу. Так мы и познакомились: я рвал сладкие початки, а он воплями и топаньем ног пытался спасти урожай.

В 7-м классе Вовка бредил морем; ходил юнгой на катере. И сейчас старый друг бродит по Столбам в тельняшке (если

не голым). В те времена писал он «правильные» стихи. На всяких олимпиадах и даже на радио ехидный голосишко вещал о любви к природе и про хвастунишку Петю. А для друзей – ехиднейшие пародии. Вместо задорно-хорового «василёк, василёчек» вдруг звучало «кобелёк, кобелёчек».

Переломным стал 1959 год. Трёхдневный первомайский рейд по Центральным Столбам навсегда сделал нас столбистами.

В 1961-м активно осваивали Торгашинский провал. Пещерам посвящено много стихов и песен. Одно из первых написано Вовкой (с моей помощью) в гроте Ресторан прямо в пещерном журнале. Пародировались популярные «Геологи»:

Ты ушла в Ледяную пещеру,
Я пришёл на закате к Большой,
И я знаю, надежду помножив на веру,
Что мы встретимся там под землёй.
Шкуродёр и далёк, и долог.
И нельзя повернуть назад.
Держись, пещерник, крепись, пещерник.
Ты рыжему чёрту брат!

Так было всегда. Буквально вся умильная лирика на Столбах получала лёгкую правку и вторую жизнь. Затёртая лирика становилась развесёлым балаганом. Но не только балдежом славен наш герой.

На скале Позвонок Такмаковской гряды есть лаз Игольное ушко Деньгина – итог усилий скалолаза и спелеолога в одном лице.

В 1961-м он стал одним из основателей стоянки Грифы. Об этом пусть сам и расскажет. А ещё он жизнерадостный любитель женщин, и они его тоже обожают. Даже в песне поётся:

Идёт на Грифы Деньгин Вова,
С ним куча женщин – все коровы!

Помню нашего героя, как всегда обнажённого, в кольце поклонниц воспевающего гибель нашего плота на Юльевских шиверах Маны:

«И тут плот нанесло на скалу! Он встал вертикально, и всё с него посыпалось. Я хватаю одной рукой рюкзак, другой – топор, третьей – ружьё и...»

Следивший за пожирателем женского внимания галантный красавец Витя Абакумов не выдержал: «Стой, стой, не надо дальше! Давай про третью руку!»

Такую песню убил на взлёте! Сколько раз, вися на скале, да так, что кровь из-под ногтей, мечтал я о третьей руке, желательно с титановыми пальцами...

И пусть светит Вовка своим поклонницам, бредя тропую быстрорвущейся верёвки, хватая третьей рукой!

Леонид Петренко

Трижды на Митре

Первый раз я был на Митре с Колей Молтянским в начале июня. Залезли мы по ходу «Уголок» при ярком солнце, в одних рубашках. Сидим наверху, греемся, любуемся окрестностями. Вдруг подошла туча, и повалил снег. Стало холодно. Решаем переждать снег, а он не прекращается. Тогда мы решили спустаться, пока не задубели напрочь. Связались кушаком метров 8–10 длиной и договорились, кому в какую сторону прыгать в случае срыва. Метрах в трёх ниже полки, куда надо спуститься, росла кедрушка, на которой мы могли бы повиснуть с двух сторон на кушаке.

Первым спустился я на Колиной страховке. Мёрзлые руки держали плохо, но всё-таки держали. Встал я на полочке в ладонь шириной и приготовился ловить Кольку. Не дойдя до меня полметра, он сорвался и въехал мне ногами на плечи. Мы удержались на полке, а дальше было проще: прошли по полочке вправо и ушли с отвеса в безопасное место – на площадку. Оттуда до земли дошли уже пешком. Только спустились – снег кончился, вышло солнце, и через 5 минут мы отогрелись.

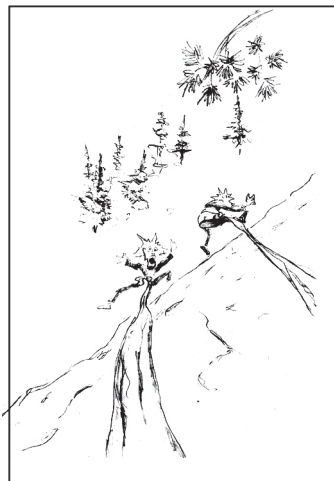

Следующим летом полез я на Митру один. Считал уже себя, как сейчас говорят, крутым скалолазом и лазил куда попало, не задумываясь о последствиях. Вдобавок лазал тогда в кирзовых сапогах: то ли галош не было, то ли считал, что в них лучше. И полез я с полки средним ходом – «Фестивальной» щелью. Щель проходила от полки доверху и была немного широковата для расклинки кистями рук. Завис я посреди щели, заклинив

в неё руки и носки ног. Чувствую, что начинают и ноги, и руки из щели выскальзывать. А наверху сидел Юра Михайлов с верёвкой. Видит, что я созреваю, и спрашивает:

– Верёвку надо?

Я говорю:

– Нет, не надо.

В ту пору считалось среди нас позором пользоваться верёвкой. А он опять:

– Верёвку надо?

Я ему:

– Нет, не надо.

Сам же думаю: «А что раньше выскочит? Рука или нога?» Тут он кидает мне верёвку, уже не спрашивая. У меня не помню, что вылетело, и я руками ухватился за неё. Вылез злой на себя.

Запомнился ещё один выход на Митру. Зимой полезли мы на неё с Евгением Ивановичем Коваленко. Взяли с собой девочку-альпинистку Юльку. Мороз был градусов 25 с ветром. Пройдя по полке к «Уголку», я забил в щель ледовый крюк–«морковку», принял Евгения Ивановича и выпустил его наверх по «Уголку». Он вышел наверх, а страховать не может: замёрз. Пока он наверху грелся, я тоже грелся: хлопал руками по стене, бил ногами в триконях в стенку, то правой, то левой. Всё это на полочке в ладонь шириной над 50-метровым отвесом. Кое-как Е. И. отогрелся, постраховал Юльку, я пропустил её наверх. Дошла очередь и до меня. Крюк я выбил махом, наверх тоже выскочил быстро, потому что промёрз основательно. Заложили мы двойную верёвку за берёзу наверху и быстро–быстро спустились по ходу «Сумасшедший». Верёвку выдернули и метров 200 бежали по пояс в снегу, чтобы согреться, пока от нас не повалил пар, как от лошадей.

Были и другие выходы на Митру, но эти три запомнились больше.

Пусть всегда будет солнце!

У столбистов есть обычай – встречать восход солнца на вершине Первого или Второго Столба. За своё, почти сорокалетнее, пребывание на Столбах приходилось встречать восход во все времена года, и ни один не был похож на другой. Расскажу о самом красивом из них.

Сидели мы летом на Первом Столбе и ждали появления солнца. И вот небо на востоке зарозовело, потом окрасилось в разные оттенки розового с лимонным цветом. А потом на полнеба проступили полосы всех цветов радуги, чётко отграниченные друг от друга. Это разделение продолжалось минуты 2–3, потом цвета радуги постепенно полиняли, сменившись ярко-жёлтым цветом, и из-за хребта стало подниматься огромное ярко-красное солнце. С окрестных вершин раздались восторженные вопли. Через несколько минут солнце поднялось над горизонтом, уменьшилось в размерах и приобрело обычный ярко-жёлтый цвет.

Обитатели Живого уголка

Жил когда-то в Живом уголке козёл Яшка. Столбисты научили его курить и пить вино. Особенно полюбил рогатый «шахтёрскую похлёбку» – размоченный в водке хлеб. И стал Яшка алкоголиком.

Козёл подходил к компании, расположившейся на поляне выпить–закусить, и требовательно мемекал. Знающие его сразу вливали ему порцию, потом вставляли ему в ноздрю зажжённую папиросу, и Яшка блаженствовал, захмелев и пуская дым. Если же попадались незнакомые и не обращали внимания,



Он был резов, но очень мил –
Курил табак, спиртное пил...
Хотя уж нет его в Нарыме,
Но помнят здесь его поныне.

Яшка свирепел и начинал гонять всех подряд по поляне, стараясь поддать рогом под зад. Это было зрелище! Окрестный народ обычно располагался на безопасном расстоянии и вволю наслаждался бесплатным спектаклем. Затем кто-нибудь просвещал пострадавших насчёт буйного поведения козла. После чего ему с извинениями подносили положенное. Яшка балдел, потом шёл спать. А те, кто с ним познакомился, долго ещё изумлялись и потирали травмированные места.

Был у Елены Александровны Крутовской пёс колли по имени Кай. Была у него дурная привычка: молча подойдёт к вошедшему в дом человеку и тыпнет за ногу. Вот так-то однажды и я пострадал: ногу-то отдёрнул, но брезентовые брюки оказались порваны. Брюки было жалко, но из уважения к хозяйке я этого пса пальцем не тронул. Однако недолго Кай оставался безнаказанным. Стоял он как-то на крыльце, куда поднималась Лиля Д. Не успел он её укусить, как она сама вцепилась зубами ему в нос. Он завизжал и кубарем скатился с крыльца, прямо мне навстречу. Был я в тех самых порванных брюках и в горных ботинках–триконях. Шарахнулся он в сторону, видно, сообразил, что ему, может, ещё и триконом влепят. Больше он к нам с Лилей не подходил.

Живёт в Уголке парочка полярных волков. Размером они побольше обычных серых, а по характеру такие же злобные (всё-таки волки, а не дворняжки). Как-то привёл я на Столбы группу школьников, человек 30. Разбежались они по Уголку смотреть зверей да птиц. Вдруг слышу шум. Бегу к клетке с полярными волками и что вижу? Здоровый балбес, лет шестнадцати, стоит на одной ноге, а вторую в одном носке на весу держит. А его новенькую кроссовку «Адидас» жуёт в углу клетки волк. Сбегал я за хозяйкой Живого уголка. Пришла она, зашла в клетку и вытащила из пасти волка жалкие ошмётки, никуда уже не годные. Оказывается, этот «ребёнок» забавлялся: пинал ногой металлическую сетку, которой была обита клетка. У волка, видно, кончилось терпение, он ухватил зубами кроссовку, и привет. Хорошо, хоть не за ногу тяпнул. Надел я парню на ногу его шапочку, сверху натянул верхонку и обвязал веревочкой. Так он и шёл шесть километров до автобуса по апрельской слякоти, под смех и шутки товарищей.

А с серым волком я дружил... Подойду поутру к клетке, просуну руку сквозь решётку и чешу волку пузо. Он развалится на боку и заурчит от удовольствия. У туристов глаза округлялись шире очков. А я похлопаю напоследок волка по животу и, зевая во весь рот, ухожу. Ведёт метеорологические наблюдения в Нарыме Аня, жена Коли–Зверобоя. У неё живёт большой пёс Каштан. Он спит в конуре на улице и сторожит дом, как ему положено. А по Столбам ходит Саша по кличке Цыган, который раньше имел обыкновение принимать сверх нормы. И вот идёт пьяный Цыган прямо в конуру, влезает туда и засыпает. Каштану это сперва не нравилось, он уходил, оставляя жилплощадь Саше. Потом привык. И вот спят они обычно нос к носу: Цыган дышит на Каштана перегаром, а тот нюхает и, говоря



За славной службы
Долгий срок
Носить достоин
Лавровый венок

по-современному, кайф ловит. Гости Ани, заглянув в конуру, видят свернувшихся клубочком друзей и толкуют: «Вот это парочка – Цыгаша и Кашташа».

В Живом уголке долго трудился конёк по имени Горбунок. С ним в паре работал Джеймс Георгиевич. Они были чем-то похожи друг на друга – оба беззаветные трудяги: Джеймс ни минуты не сидел без дела, и Горбунок вечно что-то возил на себе...

Как-то в июле ранним утром спустился я в Нарым: встречал рассвет на Втором Столбе. По всей поляне стояли палатки, из них доносился дружный храп туристов. Тут же щипал траву Горбунок, свободный на этот момент от работы. Недолго думая, сел я на него верхом и стал курсировать между рядами палаток, распевая во всю глотку. Однако пение моё никого не разбудило. Тогда я соскочил с Горбунка, расшнуровал вход ближайшей палатки и стал заталкивать его туда. Но Горбунок в палатку заходить не хотел. Тогда я пошёл на хитрость: взял кусок хлеба, посолил его. И тут Горбунок не устоял: влез в палатку и с аппетитом стал жевать над головами спящих. Я быстро застегнул вход. В палатке спали девчата. Они проснулись, увидели над собой жующую лошадиную морду и подняли страшный визг. Горбунок испугался, рванулся и потащил за собой палатку со всем содержимым. От шума проснулся весь лагерь. А я, полюбовавшись делом своих рук, пошёл спать в Беркутянку.

Калибровка на Позвонке

Если смотреть от Мохового ручья на южную стену Позвонка, видно катушку, переходящую в вертикальный двугранный угол, который под вершиной переходит в трёхгранный, образуемый нависающим карнизом. По этому двугранному углу лезли мы как-то по весне с товарищем вверх под карниз; я впереди, он пониже. Лазанье было несложное, но высота приличная. Дойдя до карниза, увидел я сквозную щель, в которую влез по пояс. Метра через два по длине щель выходила в квадратную «комнату» на вершине Позвонка. В этой «комнате» сидело десятка два школьников. Они там устроились перекусить и очень удивились, увидев в глубине щели мою физиономию. Моё положение в то время было незавидное: ноги висели над 60-метровым отвесом, туловище по пояс было в извилистой узкой щели. Назад хода не было, оставалось лезть вперед. Ещё в начале нашего выхода под карниз на катушке находились Боб и Лёня Петренко. Осознав моё положение, они кинулись в обход спасать меня, но застряли на стенке в Западном Цирке Позвонка. Товарищу, который находился подо мной, я предложил спуститься и потом отойти в сторону, чтобы я не сбил его, если вывалюсь нечаянно из щели. Он так и сделал. А мне школьники дали какую-то вожжу, которая у них заменяла верёвку. Правда, помочь она мне не могла, так как ход был извилистый и узкий. Пришлось протискиваться в щели самому. Помаленьку, по несколько сантиметров, я преодолел все извилины и выбрался в «комнату». Был сильно помятый, в царапинах и синяках. В нагрудном кармане штормовки был у меня коробок спичек, так он стёрся в порошок. К этому времени подошли застрявшие Боб и Лёнька, и мы стали делиться впечатлениями о пройденном, а уж впечатлений хватило всем...

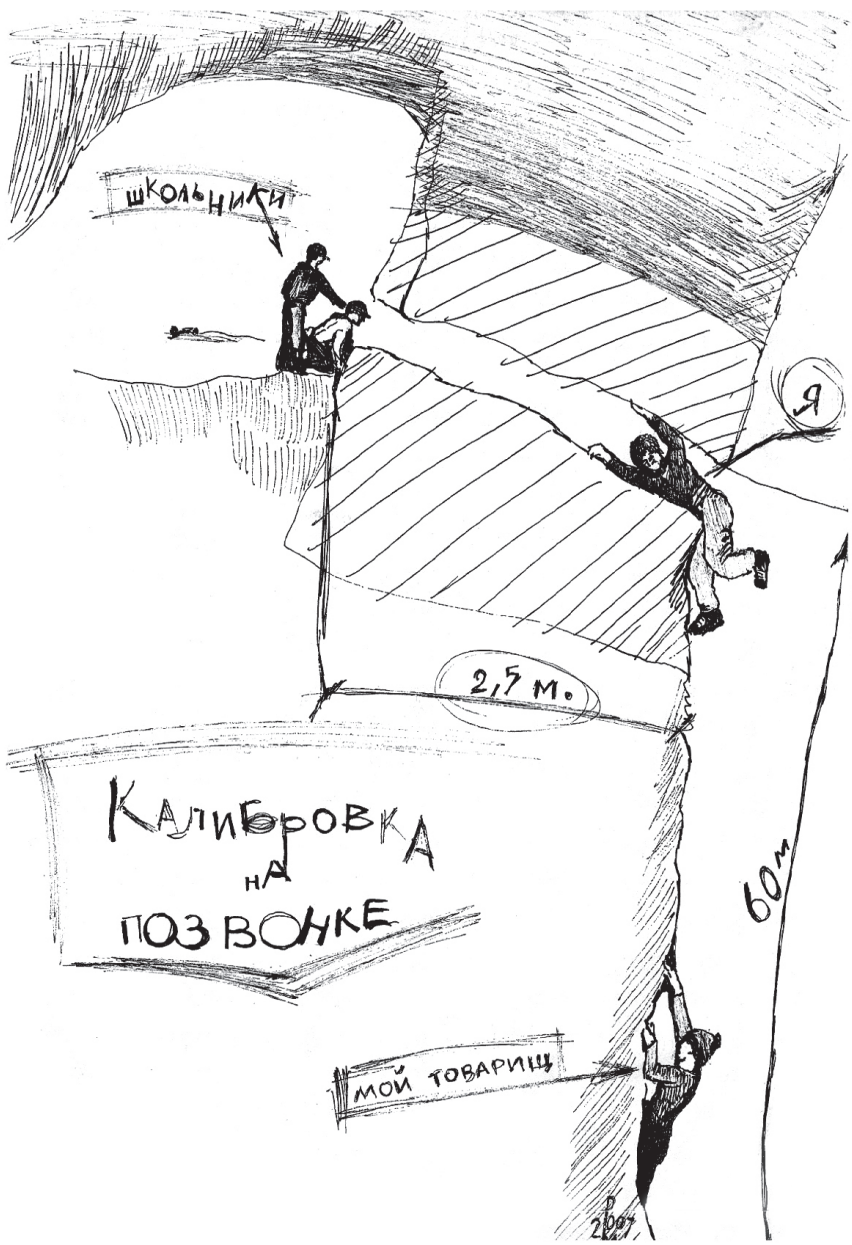

ШКОЛЬНИКИ

Я

2,7 м.

КАЛИБРОВКА
НА
ПОЗВОНКЕ

МОЙ ТОВАРИЩ

60 м

2007

Вот те рысь!

Жили мы как-то в марте–месяце на Столбах. У кого был отпуск, у кого каникулы, кто бичевал – компания была небольшая и дружная. Ночевали в «Бане–телевизорке», «Беркутянке» и в «Вигваме» по очереди. А в «Перушке» проводил отпуск умный человек с двумя высшими образованиями по фамилии Кунцевич, которого в начале мая зарубили лопатой в Нелидовке и зарыли в снегу под Манской стенкой. Но это совсем другая история. А в марте он пришёл к нам в «Баню» и предупредил, что между Первым и Вторым Столбом ходит рысь.

Вечером мы с Петром пошли в гости в «Перушку». Была полная луна, т. е. светло, как днём. Петька шёл впереди, я чуть сзади за ним, метрах в трёх. Проходили мы по тропе с южной стороны Первого Столба. У тропы растёт большая сосна с толстым горизонтальным суком, на котором лежал большой ком снега. И этот ком сорвался и упал прямо Петру за шиворот. Петька резко присел, обернулся, и я увидел его побледневшую физиономию и расширенные до предела глаза: видимо, он вообразил, что на него прыгнула рысь.

Когда я всё это осознал, мне стало очень смешно. От хохота я катался по сугробу, дрыгая ногами и взмахивая руками. Через несколько минут я с трудом остановился и вытер слёзы, выступившие от смеха. Петька был очень обижен и всю дорогу до «Перушки» бурчал что-то себе под нос, выражая недовольство моим неэтичным поведением. А я, вспоминая подробности нападения «рыси», время от времени фыркал, хотя изо всех сил старался сдержаться.

Изба «Грифы»

В конце мая – начале июня 1961 года студенты Красноярского машиностроительного техникума: Николай Молтянский, Владимир Тронин, Владимир Деньгин, Геннадий Злотников – после сдачи сессии ушли на неделю открывать для себя Дикие Столбы. Тогда и была обнаружена скала, на которой вскоре и возникла стоянка «Грифы».

Уже в августе первая по ходу ниша на скале была перекрыта бревенчатой стенкой, а внутри установлена железная печка. Правда, в этом помещении невозможно было выпрямиться в рост, но нас это не смущало. Мы активно осваивали скалы Диких Столбов. Появившийся в ноябре на Грифах Александр Пляскин, буквально набитый идеями, предложил построить избу во второй, большой нише, в которую вёл карниз шириной в ладонь над 40-метровым отвесом. За лето и осень 1962 года изба вместимостью от 20 до 50 (!) человек была построена, и 7 ноября отметили новоселье. В избе были громадные



двухэтажные нары, стоял стол, в углу печка, а на свободном пространстве могли танцевать вальс 2 пары! За избой рос раскидистый кедр, лет двухсот, не меньше. Его сук упирался в стену и при ветре издавал зловещий скрип, пугающий в ночной тишине гостей (хозяева привыкли). В это же время (62-63 гг.) начались наши альпинистские, пещерные, горнолыжные и другие похождения. В компанию вошли Геннадий Коваленко, Валерий Лаптенко, Виталий Фёдоров и другие, не менее яркие личности. К сожалению, первая изба простояла до апреля 1964 года. Она была сожжена лесниками заповедника. Больше всего было жаль огромный кедр. Он-то в чём виноват?

Потом было житьё в брезентовой палатке, когда волосы за ночь примерзали к изголовью. Потом были другие избы, также регулярно сжигаемые работниками заповедника. Но стоянка «Грифов» жила, а её обитатели выросли, совершенствовались в спортивном классе, растили себе смену. Сейчас на «Грифах» появляются уже внуки первопоселенцев стоянки.

Среди грифовцев немало мастеров спорта по альпинизму, по скалолазанию; чемпионы страны и международных соревнований; основатели дельтапланеризма в Красноярске; первооткрыватели глубоких пещер. По профессии в основном «технари»: инженеры, шофёр, электрик, есть даже доктор наук по кличке Лапоть. А на Столбах все они **СТОЛБИСТЫ**: готовы лезть куда угодно и в любое время, чтобы поглядеть на мир с высоты; готовы профессионально помочь любому на скалах, лыжне, в тайге...

«Грифы» – одна из поющих компаний: со своим репертуаром, со своими бардами и менестрелями. Вечера на «Грифах» – это песни до отбоя, когда поют все – с голосом, без голоса – но с душой, вложенной в песню без остатка. А после отбоя бурные дискуссии, будь то политика, экология или применение методов шаманов Севера в инженерной практике. Или Боб заведёт одну

из нескончаемых историй, под которую так хорошо засыпать. А когда утомлённые все заснут, под утро ввалится «путник запо-здальный», голодный и промокший, и начнет шарить по кастрю-лям, стараясь никого не разбудить, и, конечно, всех перебудит. Тут все начинают переваривать принесённую им информацию. Ему же на сон грядущий ставится несколько галош...

Не иссякает у «Грифов» спортивный задор, соревнователь-ность в любом деле: будь то скалолазание, заготовка дров, раз-бивание лбом куска комкового сахара или обливание водой на 30-градусном морозе.

Итак, в конце этого краткого экскурса в 37-летнюю исто-рию стоянки, скажем вслед за Хемингуэем: «Грифы» – это праздник, который всегда с тобой.

Люди и звери

Кого только не встретишь в тайге! И любопытных бурун-дуков, и белок, и тоненькую быструю хищницу ласку, и гор-ностаю, абсолютно белого, кроме чёрных глаз, кончика хвоста и носа. Как-то буквально из-под ног выпорхнул здоровенный глухарь и, тяжело хлопая крылья-ми, улетел. Встречали столбисты нос к носу и медведей. А однажды видели мы, как по склону, что на-против Грифов, прошло стадо ма-ралов голов в десять.

Завёлся на Грифах соболь. Сначала он жил один, потом при-вёл подругу, потом у них появи-лось двое детей. Жили они в щели напротив избы. Иногда мы их



подкармливали. Происходило это так: на стол клали кусок мяса или колбасы. Соболь, глава семейства, сидел в щели и что-то долго и сердито выговаривал супруге. Она вылезала из щели, украдкой влезала на стол (поскольку мы сидели тут же, не шевелясь), хватала кусок мяса и тащила его мужу и детям. Мы клали ещё кусок, и всё повторялось. Как-то для фотокадра мясо однажды привязали и долго, минут 20, снимали, как соболиха пыталась утащить кусок, а он сопротивлялся.

Все были бы довольны, но соболь стал пакостить по месту жительства. Пока нас не было, он залез в избу, опрокинул жестяную банку с сахаром, сколько-то съел, а остальное разметал по избе, да ещё и нагадил. После этого его единодушно назвали Козлом, а до этого он именовался ласково – Кеша.

В начале освоения Грифов мы проходили во вторую пещеру (где сейчас изба) лазанием над 40-метровым отвесом, это уже потом мост соорудили. Длина этого перехода 3,5–4 метра. Как-то посередине перехода встретился я с птицей кукшей, или



сойкой. Она сидела на полочке, где лежал пакет вермишели, и долбила его своим крепким клювом. На меня она не обращала внимания, хотя я был от нее в 40–50 см. А я даже руку не мог протянуть, чтоб ухватить её за хвост: ногами я стоял на узкой полочке, а руками держался за зацепы. Рассматривал я её минуты 2–3, а она продолжала наглый грабёж нашего продукта. Была она пёстрая, большеголовая, величиной с голубя, и косилась на меня пугливым чёрным глазом. Наконец я не выдержал и плюнул ей в морду. Только после этого она нехотя оторвалась от вермишели и улетела.

В профкоме нашей организации долго стоял бесхозный контрабас. Мы косились–косились на него и однажды всё же выпросили. Притащили его на Грифы, там в оркестре только контрабаса не хватало: были гитары, гармонь, труба, барабан, балалайка, появлялась иногда флейта. На 30-летие избы соседи из «Эдельвейса» притащили даже рояль. Как они его тащили – тема отдельного рассказа.

Так бы и жил у нас контрабас, но... завелись в избе маленькие серые мышки. Одна из них добралась до струн, которые были из воловьих жил, перегрызла струну, и лопнувшая струна уложила её на месте.

Тогда же по недосмотру оставили мы на дне кухонного ведра немного супа. И вот мыши прыгнули в это ведро и ели суп. За неделю суп был съеден, потом они начали есть друг друга. Придя в выходной, мы увидели в ведре чуть живую мышью, а рядом лежало 5 или 6 шкурок съеденных сородичей.

Новый год мы встречали на Грифах: днём катались на лыжах, а вечером я вдвоём с одной из девчат залез на Крепость посмотреть на закат солнца. И вот солнце медленно ушло за хребет. Как обычно, оно окрасило западную часть неба своими лучами, и вдруг... на том месте, куда ушёл солнечный диск, высветился в полнеба узкий красно-золотой луч! Мы во все глаза смотрели

на невиданное нами зрелище. Вспомнили про вычитанные в книжках рассказы про зелёный луч во время заката солнца на море. А тут было море тайги, и луч был золотой. Простояв минуту–полторы, луч медленно растаял. С востока наплывала уже ночная темнота.

Пора было спускаться. Сойдя с Крепости, пошли на Грифы. Вышли на прогалину в густом лесу и увидели сидящих на тропе трёх волков.



*Новогодний концерт с волками
Люди и звери.*

Я узнал их сразу, а спутнице сказал, что это собаки пришли с Базаихи. Волки подпустили нас метров на 10–15 и пошли вниз по тропе, выдерживая дистанцию. На чистых от леса местах мы останавливались и смотрели на них, а они садились и смотрели на нас. Дойдя до Грифов, они вежливо пропустили нас, и мы влезли к себе на скалу.

Тут же мы оповестили всех о таких необычных визитёрах. Оказалось, что у ручья под скалой набирают воду в бидон Коля и Валера. На край скалы вышла девушка Маша

и тоненьким голосом закричала: «Валера, скорей поднимайся, внизу волки!» Валера снизу басом: «Какие волки?» Маша тоненько: «Скорей наверх! Настоящие волки!» И только мужчины подошли к узкому проходу между скал, как оттуда выскочил волк и чуть не сбил с ног Николая. Пройдя этот туннель, ребята увидели двух волков, сидящих по сторонам тропы. Наверх они поднялись быстро.

После ужина начались песни. Вся компания вышла на площадку, под которой сидели волки, и под гитару в 30 глоток стали исполнять песни разного жанра. Волки снизу подвывали в унисон. Вот такой был у нас новогодний концерт...

Когда я рассказал об этом Елене Александровне Крутовской в Живом уголке, она как учёный-биолог долго уверяла меня, что такого не может быть, потому что волк – животное степное, не таёжное. Но я описал волков во всех подробностях. Сошлись на том, что случай был необычный, волки либо заблудились, либо были сумасшедшие.

Серебряная гитара

В начале лета 1960 года оборудовали наши ребята стоянку «Олимп» за скалой Очаг (к югу по гриве от Второго Столба). Компания подобралась дружная и очень разнообразная. Объединяли всех любовь к скалам, жажда приключений и, конечно, принадлежность к столбовскому братству, пусть даже не совсем осознанная в наши юные годы...

А ещё любили мы музыку во всех её видах: были у нас свои гитаристы, были запевалы (такие, как Нина Резвова). Песни мы исполняли всей компанией, аккомпанируя себе на всём, что под руку попадётся... Думаю, что такое происходит во всех столбовских компаниях с небольшими вариациями. Кто-то принёс

на «Олимп» патефон. Другие натащили пластинок. Репертуар был разнообразный: русские народные песни, танцевальные мелодии – вальсы и танго, романсы, ну и так далее. Самой любимой была пластинка «Серебряная гитара». Слушали её часто, а она не надоедала. Обычно, отправляясь встречать рассвет, брали с собой патефон, поднимали его на Второй Столб и встречали рассвет под музыку. Постепенно патефон перекочевал на «Грифы» вместе с «Серебряной гитарой», да там и остался. Иголки затупились, новые забывали принести, но выход нашли: обжигали спичку, вставляли вместо иглы и слушали. Какое-то время звук был даже чище, чем со стальной иглой, потом спичка тупилась, и начиналось шипение. Вставляли новую спичку и снова слушали. Но, как писал Андерсен, всему прекрасному на свете приходит конец. На пластинку то ли сели, то ли наступили и выломали край. Остальные, менее любимые, пластинки постепенно постигла та же участь. Да вдобавок лопнула пружина у патефона. После этого пластинки и «Серебряную гитару» запустили со скалы в качестве летающих тарелок, соревнуясь, какая дальше улетит. А патефон разобрали, оставили только изогнутый рупор. В него дудели со скалы весной и осенью. А маралы с противоположного склона отзывались на этот рёв: что-то родное было в нём для них.

Недавно услышал я по радио мелодию «Серебряной гитары». Вспомнились рассветы на вершинах Столбов, наша весёлая лихая компания, наши песни – и стало светло на душе и немного грустно.

Р. С. Сейчас мы признаём свою вину перед заповедником «Столбы» за запуск «летающих тарелок». Но тогда мы были ещё очень молоды, а пластинки так красиво планировали над тайгой!

Музыкальная пауза

Сидели мы в «Грифах» сырым октябрьским вечером. Шёл дождь со снегом, дул холодный ветер, погода была мерзкая. Поужинали, пора бы и песни петь, но не было главного – гитары. Её должен был принести Удав – Николай Молтянский – а его всё не было. Наконец он появился весь взъерошенный и взбудораженный. Суёт всем под нос какую-то палку и вскрикивает: «Вот! Вот!», – а больше ничего сказать не может. Успокоили его, напоили (чаем), и наконец он смог связно рассказать, что с ним было.

Подходил он к «Грифам» по верхней тропе, нёс гитару на верёвочке через плечо под штормовкой, чтобы не мокла. Но, видно, взял правее от тропы, а там у нас скалки небольшие, метра 3–4 высотой. «Вдруг, – говорит, – чувствую, что не иду, а лечу». Полёт закончился приземлением головой в гитару. Гитара вдребезги, уцелел только гриф, который он нам и предъявил сгоряча. Вот и была у нас в тот вечер музыкальная пауза.

P. S. Почти через 40 лет Алик Резвов сказал: «Гад! Сломал мою гитару! Такая была хорошая!» – и с досадой высморкался.

Холодная ночёвка

Приехала как-то в феврале 1964 г. к нашим девочкам в гости туристка из Свердловска. Повёл я её на Грифы. Шли вечером, по темноте. Остальные ушли раньше. Дошли мы с ней до Барьеров, спустились по редколесью до края густого леса, и тут у меня сдох фонарик. Я сильно не грустил; думаю, буду держаться левее, ближе к краю обрыва, который идёт

параллельно реке Калтат, и всё равно выйду на нашу лыжню (по спуску каждый торил свою лыжню, а в Калтате все лыжни сошлись в одну). Ну и катимся мы с девчонкой помаленьку вниз в темноте, скатились на ровное место, и не могу я понять, куда съехал. Прошли немного, я говорю ей: «Давай разведём костёр, потому что идём непонятно куда». Она это восприняла спокойно; запалил я большую валежину, и в результате снег вытаял метра на 3 вокруг нас. В рюкзаках у нас не было ничего быстро съедобного, всё для варки, поэтому открыли мы жестяную банку абрикосов, съели их с хлебом, а в банке закипятили воду, заварив её вытаявшим брусничным листом. Потом набросали на кострище пихтовых лапок, улеглись, укрылись штормовками и уснули.

Проснулись от далёких криков. Заорали в ответ. Подкатили двое наших с фонарями на лбу: они вышли нас спасать и нашли по следам. Закипятил я им чаю с брусникой, выпили и двинулись дальше. Тут выглянула луна, и увидели мы, что находимся у северной оконечности Манской стенки. И пошли мы по кратчайшему пути. К рассвету вышли к «Грифам». Лезем в избу, а там парни готовятся на выход – нас искать, а девчонки волнуются, как бы с нами чего не случилось. Усадили нас за стол, налили по чашке супа. Только я ухватился за ложку, оттащили меня от чашки, разложили на нарах и вlepили десяток галоз за то, что предался блуду и заставил всех волноваться.

Сел я пострадавшим местом на лавку и махом выхлебал суп с добавкой. А потом все пошли лазить на Крепость, а мы с гостьей легли и весь день проспали после бродячей ночи.

Страсти в «Шкуродёре»

Есть на Грифах «Шкуродёр»: вертикальная щель между двумя скалами высотой метров 20; особенность его в том, что сверху метров на 10 он достаточно широкий, а ниже резко сужается. И если разогнаться при спуске, можно крепко заклинить грудной клеткой или чем другим – у кого что шире. Раньше, в начале 70-х, мы затаскивали туда девчат, они заклинивались там, и приходилось им раздеваться, чтобы пройти узкое место. Было много смеха, писка и визга. Потом поперёк заклинили полено, и это был указатель. От него надо было уходить в сторону, на более широкий спуск.

А как-то летом 77 г. пошли мы туда часов в 12 ночи и за-тащили то ли борца, то ли штангиста кило 90–100 весом, и он, конечно, там застрял. Часа два мы его пытались оттуда вытащить, но безуспешно. Коля М. забеспокоился, что нас долго нет, взял фонарик и верёвку и пошёл посмотреть, чем мы там занимаемся. А у нас ни фонаря, ни верёвки с собой не было. Тут же был применён такой способ подъёма: привязанный борец на Колиной страховке сгибает ноги в коленях. Я подхожу под него, распираюсь в стенку руками и ногами; он, стоя на моих плечах, выпрямляет ноги, а Коля сверху выбирает верёвку, около 0,5 метра зараз. И так все 10 метров до верха шкуродёра, т. к. вниз его спускать было бесполезно: всё равно бы застрял. И с кряхтением, сопением, воплями и матами вытащили его наверх и долго не могли отдышаться. Он же, изрядно помятый, пообещал за своё спасение принести на Грифы коньяк. До сих пор несёт...

Р. S. Через месяц выяснилось, что во время подъёма мы сломали ему два ребра.

Хоть ты и мастер спорта, а не столбист

Были мы новичками в благословенном альплагере «Актру» на Алтае летом 1963 года. Вкусили сполна всё, что новичкам положено: в 30-градусную жару в брезентовых штормкостюмах карабкались по крутому склону на «Зеленую гостиницу» с 30-килограммовыми рюкзаками и с охапкой поленьев для костра, упираясь носом в пятки впереди ползущего; на морене под ледником «Большой Актру» спали в протекающих палатках–перкальках под мокрым снегом пополам с дождём, уложив девчат посередке, а утром выжимали свои мокрые насквозь спальники; всё как обычно... Но рассказ не о том.

На той же морене, пока варился обед, красноярцы нашли камень метра 3–4 высотой и по очереди на него лезли. Подошёл инструктор, мастер спорта, молодой и бородатый. Посмотрел на бодро выходящих наверх новичков, и с видом «раздайся, грязь, навоз плывёт» решил влезть на камень. Но сорвался. Очень удивился, попробовал ещё – ещё сорвался, потом ещё, потом озверел и стал бросаться на камень, как бык на красную тряпку, но безуспешно. А в промежутках между его бросками зелёные новички один за другим легко выскакивали наверх. Подумал он и говорит: «Наверно, мало я поел», – и пошёл добавить. После добавки он и подавно не смог влезть.

А сопливые новички, к досаде мастера спорта, по-прежнему один за другим бодро влезали на неприступный для него камень...



Актру. Вершина Кара-Таш

Гора Белуха

Позади суматошные сборы, и 27.07.01 мы едем на Алтай. Двое суток в поезде с ежедневными песнопениями под гитары; день в автобусе – и мы в посёлке Тюнгур, исходной точке нашего похода к Белухе. Утром грузим на лошадей снаряжение и продукты, отправляем с караваном двоих – С. Бирюкова и В. Деньгина – а сами налегке (с двухдневным запасом продуктов) идем другим путём – по долине реки Ак-Кем. Из-за дождя шли три дня. Караван же пришёл за 2 дня. Группа Дениса Киселёва шла автономно. Их было семеро. На озере Ак-Кем поставили базовый лагерь. Отсюда новичков сводили на занятия, а потом на вершину Броня 1Б кат. сл. Встретив как положено «новорождённых» значкистов, наутро 5.08.01 вышли к Белухе. Первая ночёвка – после Ак-Кемского ледника в хижине на Томских ночёвках, вторая – под маршрутом недалеко от Верблюдов – двух скал на Катунском леднике.

И вот 7 августа в 1:15 ночи мы вышли на штурм (В. Д. Лаптёнок, Л. Д. Суворкина, С. В. Бирюков, В. А. Деньгин). Шли при полной луне, по хрустящему фирну. Скально–ледовый гребень проскочили, не связываясь (нужды не было), и к рассвету поднялись на вершинный гребень. Погода отличная. На вершине ветерок, и солнце восходит – хорошо! Пишем записку – и на спуск. По скальному гребню спускались по двойной верёвке (петель там было много). На середине гребня нас накрыл туман, видимость упала метров до двадцати. Встретили тройку ребят из Москвы. В 8:30 утра были у своей палатки; к туману добавился мокрый снег. Быстро собрались, связались и пошли вниз. На спуске попадались трещины. Выйдя на ровное плато, с радостью встретили яркое (слишком) солнце. Насчёт масок не побеспокоились, и впоследствии шкура на лицах сползала у всех, кроме Л. Д. Суворкиной.



*На подходах к Белухе.
Подъём на перевал Делоне*



*Возвращение с Белухи.
За спиной виден спуск
с перевала Делоне*



Автор на склонах Шерегеша



Эдельвейсовая ромашка



Ущелье Шавло. Вершина Красавица

На перевале Делоне нас ждали наши товарищи – значкисты Е. М. Краева и В. В. Деньгин, а также кинооператор Ю. И. Устюжанинов, поднявшиеся на перевал с помощью В. Ф. Янова и С. М. Прусакова. У нас, ещё горячих, были взяты интервью. На перевал к этому времени вышло очень много народу, поэтому спуск продлился до семи часов вечера. Спустились сами и помогли другим. Переночевали в хижине. Утром вышли к озеру ниже ледника к протоке с тёплой водой и серо-голубой грязью (наверно, лечебной). В воде мы лежали, а грязью мазались. Добравшись до базового лагеря, устроили баню и в чистом виде уснули.

Наутро – сборы, загрузка лошадей, и я еду верхом через перевал Кара-Тюрек, а все остальные – пешком по долине Ак-Кема. Приключений на обратном пути было у них и у меня достаточно. О своих они пусть пишут сами, а я умудрился соскочить с лошади, когда она упала в реку. Но всё окончилось благополучно, лошадь вытащили. Правда, во вьюках был аккумулятор Ю. И. Устюжанинова, который он упаковал в три полиэтиленовых мешка. Это не помогло, и кинооператор наш очень сильно переживал.

Обратная дорога шла в таком же ритме: днём шатались по Бийску и Новосибирску, вечером в поезде – песни, но у нас в активе уже были Белуха и другие вершины, и это нас радовало.

Слалом по рецепту

В начале 70-х гг. приехал я как-то в конце июня на Ивановский снежник покататься на лыжах. Утром вышел на склон, а там подряд стоят 17 подъёмников. Народ съехался со всего Союза: каждая команда со своим подъёмником. И поскольку столбисты – народ не стеснительный, я начал

с крайнего; и продвигался слева направо, поднимаясь раза по 2–3 на каждом подъёмнике. Никто особо не возражал.

Где-то в середине подъёмников встал я в очередь с детишками, у которых была тренировка. И тут ко мне строго обратилась девчужка лет 10–12, маленькая, нос пуговкой, глаза круглые (как оказалось, Катюшка Хрусталёва).

– Дяденька! Это наш подъёмник, у нас тренировка, а вы зачем сюда влезли?

Я, для виду смутившись, объясняю ей:

– Извините, у меня болезнь – расширение желудка, и врач мне прописал 20 спусков в день, вот я и лечусь.

Она немного сбавила тон:

– Вы спросите тренера.

– А кто тренер?

– Николай Федотович.

Подкатываю к тренеру:

– Здравствуйте, вы Николай Федотович? (А тренер – Коля Молтянский, с которым мы уже лет 20 вместе – и на Столбах, и в горах, и на лыжах). Он, не удивившись, говорит:

– Да, я Николай Федотович, здравствуйте.

– Мне доктор прописал 20 спусков в день от расширения желудка; скажите, пожалуйста, этой сердитой девушке, что я лечусь, а не для собственного удовольствия катаюсь.

– Ну, раз доктор прописал, тогда, конечно, надо лечиться, – говорит Колька и пропускает меня к подъёмнику.

Съехав пару раз, подхожу к следующему подъёмнику, а там народ уже интересуется:

– Ну, как рецепт, выполняется?

А вечером у костра я был представлен той же Катюшке и другим воспитанникам Николая как близкий друг и соратник по Столбам.

Тётя Алла и пещерная жемчужина

На заре красноярской спелеологии (в 60-х годах XX в.) Игорем Ефремовым и компанией была организована школа спелеологов. Как-то зимой субботним вечером школа в составе 18 девчат и 15 парней спустилась в Торгашинскую пещеру. В Большой грот спускались классическим дюльфером: верёвка под правым бедром, через левое плечо, и едешь вниз на страховке, вися в воздухе. А до этого надо пройти по крутой катушке метров 6–7, потом прыгнуть с карниза и скользить по верёвке в пустоте. Смотрю, по катушке идёт девушка Вера, довольно увесистая, и зачем-то задирает ноги. Я не успел рот раскрыть, чтобы сделать замечание, а она уже перевернулась вниз головой. Кричу: «Игорь, спускай!» Игорь Ефремов страховку, я принял Веру внизу. Она даже испугаться не успела – стоит и глазами хлопает. Но это было только начало. Дальше надо было подняться по наклонному ребру и пролезть вверх через калибровку, то есть влезть в сужающийся конус, пройти узкое место, а дальше конус расширялся и выходил в соседний грот. И вот часть народа уже за калибровкой, а в неё лезет толстая рыжая девушка по прозвищу тётя Алла. Прошла она узкое место – очко – до пояса, а дальше – стоп: казённая часть застряла. Попробовала назад – шиш! Передняя часть закупорила проход. Поняла она, что села крепко, и заскучала. Народ по обе стороны калибровки заволновался, предлагались разные варианты освобождения тёти Аллы; в конце концов, все обратились ко мне: «Ты, говорят, тут самый опытный, ну и действуй!» Подумал я немного и командую:

– Пусть самый здоровый подходит по ребру, берёт тётю Аллу за ноги и по моей команде дёргает изо всех сил.

И вот лезу в калибровку ногами вперед, дохожу до тёти Аллы и говорю ей, чтоб готовилась к худшему. Она приготовилась. Тогда сгибаю ноги в коленях, резко бью ногами

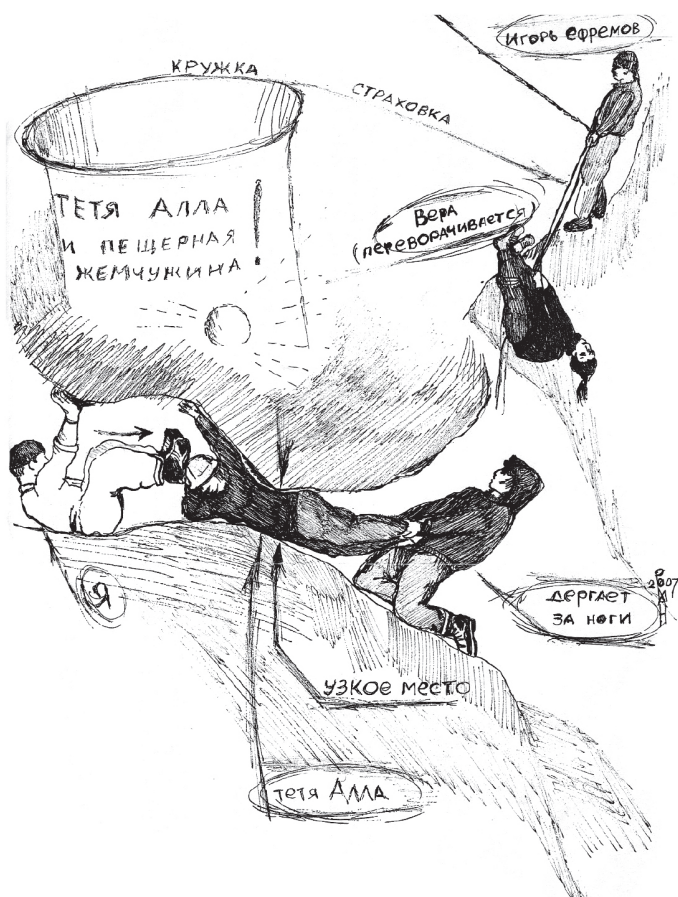

в триконях ей по каске и команду: раз! Одновременно товарищ с той стороны дёргает её за ноги. Она орёт диким голосом. Следом вторая попытка – она орёт уже тише. После третьей попытки она уже не орёт – повизгивает тихонько. Где-то после 7–8 попыток тётя Алла вылетает из очка, как пробка из бутылки.

После этого народ кинулся через откупоренную калибровку в Жемчужный коридор к нижнему озеру. Я нашёл там

пещерную жемчужину с голубиное яйцо и подарил тётке Алле, чтоб её утешить. Тащил сначала во рту, затем завернул в тряпку и уложил в кружку. Поднял до выхода из пещеры и уже наверху вручил тётке Алле. Она завернула жемчужину в какие-то тряпочки и сунула в рюкзак. На спуске к посёлку Торгашино села на рюкзак и съехала на нём вниз. Жемчужина, конечно, всмятку!

Мне так её было жалко. Да не тётю Аллу, а жемчужину! И понял я, что не надо делать два добрых дела враз: либо вышибай тётю Аллу из калибровки, либо дари жемчужину.

Я здесь стою, а башка моя там...

Меня вчера укусил гиппопотам,
Когда я в джунгли вечером залез.
Я здесь стою, а нога моя там...
Гиппопотам ушёл обратно в лес.
(из песни)

Был август 1963 г. На Союзном сборе спелеологов в Крыму мы жили целый месяц на плато Караби-Яйла (в переводе с татарского – ‘чёрная бабушка’). Лазили по пещерам, делали их глазомерную съёмку, мерили температуру и влажность, ну и много чего ещё под руководством симферопольского геолога Виктора Николаевича Дублянского.

Как-то запустили меня на страховке в неглубокий (около трёх



метров) колодец, который перешёл в узкий горизонтальный коридор. Прошёл я по нему метров 15–20 и в стенке на уровне головы увидел небольшую дыру. Недолго думая, сунул туда голову, встав при этом на цыпочки. Фонарь на каске высветил примерно такой же параллельный моему коридор. Потащил голову обратно – не тут-то было!

Каска не даёт вытащить голову, а расстегнуть ремешок, чтобы снять её, не могу: пальцы в дыру не проходят. Вот, думаю, попал!

Положение моё было незавидное. На цыпочках долго не простоишь, кричать бесполезно, наверху не услышат, а если услышат и потянут страховку, могут и голову сгоряча оторвать...

А на поясе висел у меня скальный молоток. И стал я клювом молотка долбить камень возле шеи вслепую, на ощупь. Пока долбил, по шее ни разу чудом не попал. Продолбил дыру побольше, вытащил голову с каской и тут же сел отдохнуть, так как ноги от напряжения не держали...

Купание в пещере

В середине октября 1966 года пошли мы в пещеру Караульная-1. Народу было человек 30 и 5–6 инструкторов–спелеологов.

Встали лагерем на хребте над пещерой и, пока народ развлекался после ужина, выяснили, что никто из нас – инструкторов – в этой пещере не был. Решили вечером спуститься и посмотреть, куда завтра народ вести. Спустились по верёвке до озера. По рассказам знали, что надо распором подняться и пройти через калибровку дальше.

Пустили меня на страховке, поднялся я метров на пять, протиснулся в калибровку, а дальше коридор метров 30 длиной, и иду я в широком распоре метрах в двух над водой,

смотрю – в стене напротив окно. Влез в окно, а там параллельный моему коридору, и вода внизу блестит.

А на противоположной стенке вроде следы триконей видны.

Выбрал я тогда побольше верёвки, чтобы не мешала, и пошёл дальше по второму коридору. Распор ещё шире, иду почти горизонтально, вдруг ноги соскользнули со стены, и я плашмя упал в воду. Погрузился с головой, фонарь из-под воды светит, здорово! Встал на дно – глубина по грудь. Выскочил из воды и кричу ребятам, что искупался и иду наверх.

Они пошли дальше, а я вылез из пещеры – крупа снежная сыпет, сильный ветер, и от костра одни угольки.

Разделся, развешал мокрую одежду по кустам и лезу в палатку. Там девчонка дала мне бутылку перцовки, хлебнул я и влез к ней в спальник. Согрелся снаружи и изнутри и заснул.

Утром будят меня: пора в пещеру народ вести. Вылезаю из палатки, ещё не проснувшись, и собираю одежду по кустам.

Народ к костру жмётся, а тут человек в одном купальнике, зевая, собирает вещички...

От такого зрелища люди ещё сильнее застучали зубами. а у меня от холода сон прошёл, собрал одежду и оделся. Правда, долго потом вспоминали моё купание.



Варим кашу в «Шкуродёре»

На 1 мая 1959 года был у нас второй выход на Столбы. Ушли вечером, ночевали у костра в камнях под Первым Столбом. Запомнились костры кругом и песня Пахмутовой «Забота у нас простая», которую пели буквально у всех костров. Утром полезли на Первый Столб, в сапогах, в телогрейках. Первым был Мишка Мусатов: он был в кедах.

Посмотрели с вершины Столба и гордо спустились вниз под впечатлением вида на окрестности с высоты. Пошли дальше по кольцу. Подойдя под Перья, решили сварить кашу, потому как было время к обеду. Недолго думая, развели костёр под Перьями в «Шкуродёре», подвесили котелок и настроились на скорый обед.

Но тут сверху посыпались свирепые маты, и из «Шкуродёра» повалили порядком подкопчённые столбисты. Узкий вертикальный «Шкуродёр» был отличной дымовой трубой, и людям, спускающимся по нему с Перьев, пришлось наглотаться дыма.

Нас сходу вышвырнули из-под «Шкуродёра», хорошо хоть не побили. И пришлось нам уйти под Львиные Ворота. Там мы доварили кашу и без помех пообедали, с содроганием вспоминающая разъярённых столбистов, вываливающихся сверху в клубах дыма на костёр и на наши головы.

И за своё пятидесятилетнее пребывание на Столбах я ни разу не встречал людей, пытавшихся развести костёр под Перьями. Так что мы были в этом первыми и, надеюсь, последними.

Протезная нога, костяная рука и улыбка черепа

В начале 60-х годов (62-63 годы), когда мы активно осваивали Дикие Столбы и обустроивали стоянку «Грифы», принесли наши ребята протезную ногу. Нашли ее на путях у станции Злобино, всю в крови или губной помаде, ну и прихватили на стоянку. У Боба Тронина в книге есть рассказ, как мы однажды с её помощью разыграли нашего товарища, отслужившего в армии и пришедшего на Грифы. Это был только один случай с участием ноги.

А вот и другой. Летом на стоянке варится суп, повар сокрушается, что маловато мяса. Ему говорят: «Ты вари, а мясо будет!» Вниз с площадки на скале свисает верёвка, тянут за неё и вытягивают сетку–авоську с розовой окровавленной человеческой ногой, обрубленной чуть выше колена, и дают её повару для разделки.

Чуть позже девушка Римма, врач по профессии, принесла на Грифы череп и костяную руку до локтя. Этот реквизит тоже был в ходу.

Как-то пришел я на Грифы с товарищем. Заскочил в избу, там было темно – окна закрыты ставнем – закинул рюкзак и выскочил обратно. Товарищ мой зашёл, зажёл свечу и зовёт меня. Гляжу – на нарах сидит субъект в шинели, в фуражке военной, с нар свисает протезная нога, костяная рука – на струнах гитары, а череп под фуражкой скалит зубы!

В общем, картинка не для слабонервных... Посмеялись мы немного и оставили этого гитариста для последующих посетителей стоянки.

Наш кинооператор Геня К. тоже использовал эти предметы для съёмок, подробностей не помню, а кадры были такие:

сидит человек, а вокруг него порхает костяная рука; то по щеке похлопает, то за нос его дёрнет, то схватит костыль и прижмёт его костылём поперёк груди к полу.

Или ещё сюжет: на солдата налетают два бородатых гнома с недобрыми намерениями; он выхватывает пистолет, целится в них – пистолет в руках превращается в сучок. Срывает с плеча автомат, направляет на них – вместо автомата дубина. Он впадает в транс, его хватают и деловито вешают. Идёт затемнение, и в следующем кадре вместо лица череп, костяная рука торчит из рукава шинели, а вместо ноги протез. Вот такие шуточки.

Дальномер? – Нет, страхомер!

Как-то в феврале собрался я на Грифы. Спускаюсь от автобуса к речке Лалетиной, навстречу сын нашего Валеры Лаптя – Пашка (было ему тогда лет 15). Остановились, разговариваем.

И рассказывает мне Пашка, что в прошлый выходной шёл его отец на Грифы и на Черничной горке услышал вой волков метров за 400.

Назад идти далеко; прибавил шагу и пошёл дальше.

Дошёл до «Синего Чума» – Грифовского туалета – вой уже ближе, метров за 150. Быстро выскочил на скалу к избе и успокоился.

Я у Пашки спрашиваю:

– А как он расстояние до волков определял? У него что, дальномер был?

А Пашка (вот ехидина малолетняя!) отвечает:

– Нет, страхомер!

Медведи и «Грифы»

Год 2009-й выдался неурожайный на дары природы. Поэтому голодные медведи выходили даже ко 2-й Поперечине и рылись в мусорных баках в поисках пищи. Попадались они нам и на Центральных Столбах. Дима Цыганов одного даже сфотографировал на перевале у Второго Столба.

А уж Дикие Столбы – это была их территория. Мы их и раньше там встречали, но расходились мирно. Как-то по зиме прошёл слух, что возле Грифов спит медведь в берлоге. Спал или нет, но ходили мы под Грифами на цыпочках и старались не шуметь.

А ещё говорили, что медведь по осени разоряет кладовые ореха кедрового, который запасали на зиму бурундуки. И бурундук, у которого медведь съел весь зимний запас, находит сук с развилкой, суёт туда голову и вешается, потому что зиму не протянет. Вот бы нашим финансистам так!

И шли мы тогда на Грифы, а возле Нелидовского ручья встретили лесника Мишу Белого. Он нас предупредил насчёт медведей и сказал, что в заповеднике их бродит 40 штук.

Удивились и пошли дальше. Зашли по пути в избу «Голубка». Сидим, беседуем. Прибегают два спасателя – бородатый Фрося и молодой парнишка. Говорят, что потерялись два мужика с ребёнком, и идут поиски. Дали нам номер телефона МЧС и побежали дальше. Мы тоже пошли к себе. Встретили скалолазку Машу с парнишкой–скалолазом. Они шли на Крепость, мы их предупредили и о заблудших, и о медведях.

Вылазим к себе на скалу, снизу Маша кричит, что нашла этих друзей и ведёт их на Центральные Столбы, а там в город сами дойдут.

Мы тут же позвонили в МЧС, и был дан отбой поискам. А два спасателя ушли вниз по Калтату, и связи у них не было.

В районе калтатской скалы Пагода вышли они на медведя, который сторожил задранного марала. Медведь не потерпел такого наезда, поддал одному, так что тот улетел в кусты, поддал второму и уложил его под корягу, привалив ветками. Первый очнулся, ползком отошёл подальше и двинул вниз по Калтату. Второй тоже очнулся, осмотрелся и влез на дерево, где и провёл ночь.

Первый добрался до людей, и с рассветом вышел с группой спасателей и лесников на выручку второму. А второй утром слез с дерева, пошёл вниз по Калтату и вышел на своих спасателей. Оба какое-то время провели в больнице.

Куда делся кулачок Манской Бабы?

В конце 60-х – начале 70-х годов, в июле, подошёл я уже в темноте к Манской Стенке, не помню с кем. Шёл на Грифы, но не дошел: вышел на палатку со знакомыми ребятами и тормознулся у их костра. Поговорили, попили чаю, и пошёл я перед сном поглядеть на Манскую Бабу. У ручья Бабский Калтат есть камень, с которого хорошо просматривается профиль скалы Манская Баба. Вышел на этот камень, смотрю – у Бабы чего-то не хватает. Присмотрелся – вроде нету кулачка, которым она обычно подпирает подбородок. Силуэт у нее – форменная бабушка: сгорбленная, в платочке, и кулачком подпёрла подбородок – то ли о жизни думает, то ли о внуках... А тут – нету кулачка! Подумал я, что в потёмках, наверно, я его не разглядел, и пошёл спать.

Утром вскочил с рассветом и сразу кинулся на камень над ручьем. Смотрю – точно, нет кулачка у бабушки. Удивился и пошел дальше на Грифы.

После этого у всех встречных спрашивал: куда Манская Баба кулачок дела?

Оказалось, что на стене Бабы воспитанники нашего чемпиона Шуры Губанова (он тогда работал тренером по скалолазанию в детской спортшколе) проводили тренировку. Чем-то им кулачок помешал, взяли ломик и скovyрнули его.

При встрече высказал я Шурику всё, что об этом думаю. Он повинился, сказал, что недосмотрел за своими юными скалолазами. Но, увы! Кулачок Манской Бабы уже на место не поставишь. И стоит она, бедная, с тех пор без кулачка. Остались, правда, фотографии и рисунок художника Рудольфа Крустиновича Руйги в книге Ивана Филипповича Беляка «Край причудливых скал». Вот такое было чудо природы, и надо же, испортили!

P. S. Рассказ был мною показан Рудольфу Рудольфовичу Руйге, скалолазу, мастеру спорта, заслуженному тренеру. Он заметил, что кулачок обрушил не А. Губанов с детьми, а мой друг Н. Ф. Молтянский. Видимо, я просто выдумал разговор с Шурой Губановым, да так, что поверил в него...

Встретив друга Колю Молтянского, спросил его, как было дело. Да, он в составе сборной Красноярского края по скалолазанию делал скальную трассу на Манской Бабе. И хотя кулачок Бабы был в стороне от трассы, но лежал настолько ненадёжно, буквально «на соплях», что решено было его сбросить.

Тем более, что под Манской Бабой проходила тропа вдоль ручья, и большая глыба «кулачка» могла обрушиться в любой момент. Я сам ходил по этой тропе, и представляю последствия такого обрушения.

Может быть, сейчас нашёлся бы способ закрепить эту глыбу, а тогда соображения техники безопасности перевесили, и «кулачок» был обрушен.

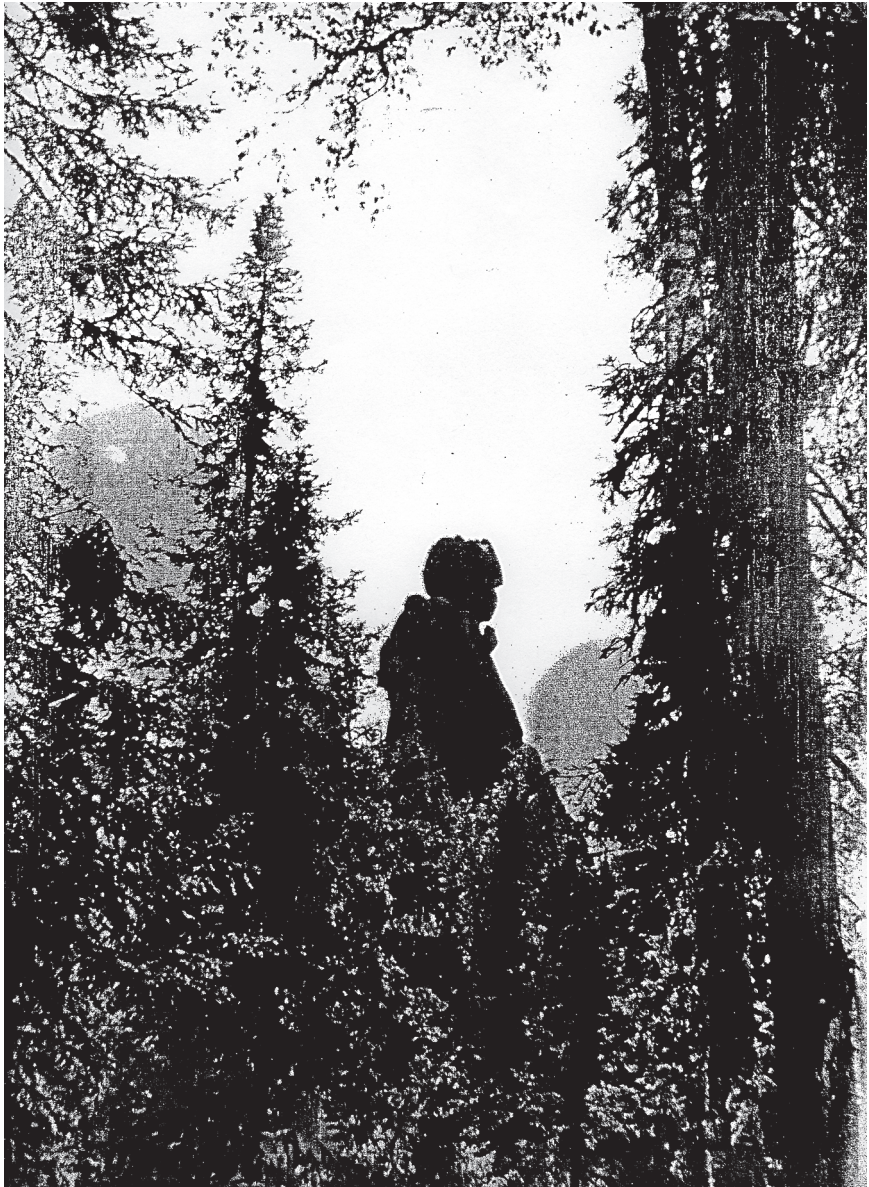

Манская Баба ещё с «кулачком»

Вечерние песнопения и кулинарный экстрим

После выхода на Аксай отдохнули мы пару дней и на неделю вышли в ущелье Адыгене. Эти выходы, вернее, подходы красочно описывает писатель Владимир Солоухин в книге «Прекрасная Адыгене». Кто не читал, обязательно прочитайте.

Так вот, по вечерам, если была хорошая погода, в долину открывался прекрасный вид: далеко внизу были видны огни города со славным именем Фрунзе (который киргизы зачем-то перекрестили в Бишкек: точно не знаю, что это, но вроде бы палочка, которой протыкают колбасу при изготовлении), по бокам нависали скальные стены, а верх закрывал громадный взлёт.

И всё это под высоким звёздным небом. Такое окружение настраивало на песенный лад, а у нас в палатке была гитара, и к ней гитарист Коля М. Вот мы и пели по вечерам до отбоя. Собирался народ со всех палаток, примерно человек 50, и у экономного костерка (дрова-то снизу на себе поднимали) здоровые глотки ревели во всю мочь. Тут и альпинистские песни, и романсы, ну и наш столбовский репертуар...

А если погоды не было – туман, дождь со снегом – то набивался народ к нам в палатку до такой степени, что свободны были только пальцы гитариста, бьющие по струнам, да ревущие глотки. А наутро подъём часов в 5–6 утра и выход на восхождение...

Однажды подошла моя очередь дежурить по кухне. Задумал я сварить борщ. Всё, что нужно, засыпал в кастрюлю и поставил на примус – пусть варится.

Примуса у нас были отечественные, павлодарские, очень ненадёжные в работе. Уже после появились примуса «Шмель», скопированные с австрийских «Фебусов». А пока что мучились

с тем, что было. И прогорела у примуса прокладка. Смотрю – пламя на метр высотой, надо срочно тушить. Снимаю кастрюлю, хватаю чьи-то штормовые брезентовые брюки и накрываю примус. Пламя гаснет, а на брюках дыра во всю заднюю часть! Тут же владелец этих брюк Лёшка М. чуть не плачет: он взял на складе новые (!) штаны и хотел поменять их на старые, а в новых ходить в Красноярске на Столбы. И вот на тебе! (Со снаряжением в те времена было плохо, добывали его где и как могли).

Посочувствовал я его горю, но мне надо было борщ доваривать, и я пошёл к соседям, у которых были дрова и костёр соответственно.

Борщ съели, надо посуду мыть. А тут выход на скальные занятия! Прикинул я теоретически, что если чашки и кастрюлю загрузить в ручей, то вода вместе с песком вымоют посуду – течение быстрое, песок несёт в большом количестве...

Придя с занятий часа через 3, сразу кинулся к посуде. А в чашках и кастрюле как было жиру на палец, так и осталось, ещё и песку нанесло. И пришлось мне драить их тем же песком до блеска.

Бонжур, мадемуазель!

В начале августа 2001 года большая группа красноярских альпинистов шла в район горы Белухи – высшей точки Алтая. Шли по долине реки Ак-Кем к озеру Ак-Кем, откуда река вытекает. Целый день лил проливной дождь, и были мы мокрые и грязные: шли по лошадиной тропе. Встречная группа альпинистов сообщила нам, что за ними идут французы, и среди них француженка! Возможность увидеть француженку живьём нас взбодрила.

И вот идёт изящная хрупкая девчонка с большим рюкзаком и также, как все мы, мокрая и в грязи по уши. Поравнявшись, я толкую ей:

– Бонжур, мадемуазель!

Она бодро отвечает:

– О, бонжур!

Перебрав весь свой словарный запас, продолжаю:

– Коман са ва? (по-русски – ‘как дела’).

Она также бодро:

– О, тре бьен! (дела идут хорошо).

И расходясь, добавляю:

– Оревуар! (до свиданья).

Товарищи мои, видевшие эту сцену и слышавшие наш диалог, хором восклицают:

– Ну, ты и полиглот!

На что я скромно ответил:

– Читайте Мопассана, и вы такими же будете!

К слову, в районе Белухи в то время были немцы, испанцы, братья–славяне чехи с поляками и много других, с которыми мы изъяснялись по-всякому, но все отлично понимали друг друга.

Вершина пропала...

В сентябре 1978 г. были мы с Любой Самсоновой в альплагере «Варзоб» под Душанбе. Погода была отличная, над нашей лагерной палаткой росло большое дерево с грецкими орехами, которые, правда, ещё не успели. Так что жить там было весело. Был и небольшой минус: все двадцать дней смены с утра до вечера крутили по лагерному радио единственный диск песен Александра Дольского, так как других не было, и долго потом в голове торчали обрывки его хороших песен.

Прошли мы все занятия в лагере, и был у нас выход в ущелье Малый Игизак для восхождений. И вот мы с Любой в двойке идём на вершину Хирс с Воробьиного перевала. Поднялись на перевал, подошли под стенку и полезли.

Лезем в галошах – приятно, тепло. Вот и вершина. Ищем тур с запиской предыдущих восходителей – их записку взять для отчёта, а свою оставить – и не можем найти. Нет и всё!

Рации у нас не было, связаться не с кем. Видим, на соседней вершине наши товарищи сидят. Давай мы им кричать:

– Где вершина?

А они в ответ:

– Да вот она, перед вами!

Глянули, а впереди стенка метров 200, крутая, но ничего, полезли. Наверх вышли – там тур, поменяли записки и благополучно спустились.

А не связались бы с друзьями, и в голову бы не пришло на эту стенку лезть: уж больно грандиозно она выглядела!

Средство от ожога

После штурма Кубинской пещеры на Бирюсе в мае 1963 года я ходил туда ещё до 1966 г. примерно, а потом увлёкся горными лыжами, и стало не до пещер. В Кубинской и случилась со мной эта история.

Спускался я по второму отвесу на верёвке способом Дюльфера (баварский альпинист): верёвка под правое бедро, через левое плечо и едешь вниз, регулируя скорость спуска – правую руку к животу – медленно, откинул руку в сторону – быстро. Ещё этот способ называют спуском сидя по верёвке. Высота там метров 15–18, и когда до земли осталось метров 5, у меня верёвка соскочила с воротника комбинезона и пошла по голой

шее. Деваться некуда, вишу в воздухе и думаю: то ли быстро съехать, то ли медленно; в обоих случаях верёвка трёт шею. Съехал – на шее ожог.

Окружающие устроили тут же консилиум, как лечить. Решили, что нужен компресс, а где его взять в условиях пещеры? Кругом красная мокрая глина и ничего больше.

Тут выступила с предложением солидная девчонка в очках, кажется, из спортобщества «Водник». Предложила сделать компресс из соплей. Мотивировала тем, что они прохладные, густые и долго сохнут. За неимением других материалов предложение было принято. Но возникла проблема. Обычно этого материала бывает даже в избытке, но тут, по закону пакости, ни у кого из присутствующих не нашлось ни капли. И остался я на всё время нахождения в пещере без компресса. Глину побоялся прикладывать, т. к. рана открытая, внесёшь грязь – хуже будет. Так и терпел до выхода из пещеры. И остался у меня шрам на шее как память о спуске и нереализованном компрессе.



Горит свеча в пещерном мраке...

Сон в «Пищеводе»

Пришли мы на ноябрьские праздники 1964 г. в район пещеры Кубинская на Бирюсе. Место ночёвок – пещера «Пищевод», на дворе приличный минус, снег кругом, а в пещере круглый год +4 °С, потом её переименовали в Жемчужную. В «Пищеводе» я кое-как отыскал ровную площадку в очень маленьком гротике и разложил там спальник. Народу было много, а спальников мало, так что залез я в него вместе с девчонкой довольно солидной комплекции. Было тесновато: лёжа на спине, почти упираешься боком в стенку, а на боку – упираешься плечом в потолок.

Утром народ ушёл в Кубинскую пещеру (выше по склону), а мы с двумя девчатами немного задержались. Поднялись мы по склону к Кубинской, имея с собой репшнур метров 40 (веревка диаметром 6 мм), который для страховки обычно не используется: тонкий и выдерживает малую нагрузку на рывок. Просто больше ничего не было.

Первый и третий отвесы прошли лазаньем, я страховал девчат репшнуром. Второй отвес был серьёзнее, там надо было спускаться, болтаясь в воздухе на верёвке. Закрепил я репшнур посередине, одним концом страховал, по другому спускал девушек. Сам спустился на двойном конце без страховки.

И ходили мы по гроту Фиделя, Волшебному лабиринту и другим красивым местам, пока снизу не начала подниматься основная группа. Они помогли мне поднять моих спутниц на второй отвес.

Потом пришли обратно в «Пищевод» и залегли спать. Свободного ровного места уже не было, улеглись на склоне втроём (!) в одноместном спальнике. Как мы его не разорвали, не знаю. Мы легли и сразу отрубались (здорово умотались!). Ниже нас по склону лежала рыжая тётя Алла, и мы ей

всё время сползали ногами на голову. Она очень возмущалась, но мы этого не слышали, потому что спали. (Кстати, о другом эпизоде с её участием был раньше написан рассказ «Тётя Алла и пещерная жемчужина»).

Возвращение в Красноярск обычно тоже проходило с приключениями. На вечерний автобус народу собиралось много, автобус подходил, и толпа народа с рёвом его штурмовала. Мы использовали тактику немецких псов-рыцарей, называемую «клином» или «свиньёй». Выстраивались клином, в голове самые мощные, разгонялись и рассекали толпу до входа в автобус, а внутри клина наши девчонки заскакивали и занимали сидячие места, следом парни, которые сзади, и замыкали клин самые мощные – первые. Потом ставили рюкзаки на колени, голову на рюкзак, и просыпались уже в Красноярске, т. к. всю ночь лазили по пещере, а днём шли на автобус в Дивногорск примерно 15 км.

Пещерные заморочки

Годах в 60–70-х прошлого века понравилось нам ночевать зимой в пещере Караульная-2. Заходили туда вечером в субботу, устраивались в Спальном гроте, а потом ходили и лазили, где только можно пролезть. К вечеру воскресенья обычно были уже дома. Если была гитара, устраивали песнопения: в некоторых местах акустика была изумительная.

Ну и всякие шуточки практиковали. Запустим новичка по кольцевому ходу, и он ходит кругами: не может понять, почему ход не кончается. Были и другие смешные случаи. Например, спускался я в Спальный грот по ледяной катушке с котелком сваренного наверху на костре какао. Проход по высоте неширокий – скользишь вниз на спине по льду, а ногами упираешься

в потолок. Новичкам иногда пробрасывали веревку для спуска и подъема, ну а мы – лазаньем... Навстречу мне кто-то поднимался наверх, так же на спине. Остановились мы среди катушки, поболтали немного, и он «пошёл» наверх, а я вниз. Дёрнулся – не могу руку оторвать от льда. Какао пролилось и приморозило рукав комбеза к катушке. Пришлось отлить ещё немного горячего какао под руку; отлип и пошёл дальше.

Через несколько лет (точно не помню) спелеологи, народ деловой и работающий, закрыли входной грот бетонной стеной. Катушка тут же растаяла – не стало протока воздуха зимой.

Предлагал я, да и не я один, раздолбить бетон, оставив арматурную решетку: и проток воздуха будет, и дверь останется. Но так стена и стоит до сих пор: что-то им, видно, мешает.



Пещера Торгашинская. Выход в грот Красоты

Хотя они и дом у пещеры построили, и свет провели в пещере (от аккумулятора), и обустроили пещеру под экскурсии – хоть первоклассников води толпами.

Да и в Бирюсинском пещерном районе бывали всякие смешные, и не очень, случаи.

Однажды уши подморозил до пузырей, пока шёл по льду Енисея до устья Бирюсы. Или в мороз градусов под 40 хватанул горячего кофе и обжог язык. А однажды стоял на перемычке 15-метрового первого отвеса Кубинской пещеры целый час и страховал народ, выходящий снизу. А стоять там можно только на одной ноге, для другой места нет. Человек поднимался по тросовой лесенке, протискивался мимо меня и спускался по крутой катушке метров на 20 вниз по веревке, отвязывался от моей страховки и уходил к костру, а я выбирал страховку и спускал её в пещеру для следующего. Пока стоял, мокрый комбез приморозило к стене, пришлось оттирать. Вот такие приключения.

Погоняли медведя и пошли за коровами...

Собирали мы как-то в августе на станции Бадоложной красную смородину–кислицу вдвоём с товарищем. Висит, как виноград, кистями на кустах – гребни в котёл, как можешь, кустов кислицы кругом море!

Но что-то товарищ мой жмётся к моему кусту, прямо бок о бок со мной. Говорю ему:

– Ты чего ко мне жмёшься? Вон кустов сколько! Бери куст и обирай его!

– Да медведь рядом ходит, страшно!

– Так возьми палку и постучи по котлу, он и убежит!

Взял он палку и такой звон устроил!

Слышу – захрустел кто-то в кустах и пошёл от нас в сторону. Зато с другой стороны кто-то кричит:

– Эй, вы где?

– Мы здесь!

– Я иду к вам!

– Подожди, тут медведь, сейчас пальнём в него пару раз, тогда иди!

Слышим, пошёл товарищ подальше, к нам не захотел. Ну и ладно.

Набрали мы ведра по три и пошли на станцию. Видно, взяли чуть в сторону: начались подъёмы–спуски, небольшие, но с коробом за спиной тяжеловато. Товарищ в панике:

– Мы заблудились, лезь на дерево, дорогу смотри!

– Да ты чего? Вон поезда слышно, пойдём на звук и выйдем!

– Нет, заблудились!

Влез я на дерево, успокоил его, и скоро мы вышли к ручью, откуда до станции минут 20 ходу. Сели, перекусили, пошли дальше.

Смотрим, по дороге идёт стадо коров. Товарищ толкует:

– Пойдем за коровами, они недалеко от деревни пасутся, может, короче на станцию выйдем!

– Ну, пойдём!

И вот час идём, два, а коровы идут, и станции нет. Вдруг какая-то бабушка навстречу.

– Бабушка, до станции далеко?

– Вот по дороге 4 километра до Кемчуга.

Ничего себе! После Бадаложки следующая остановка – Горный, а только потом Кемчуг! Так что вместо 20 минут шли мы на станцию 3 часа. Вот так за коровами ходить!

МОЙ ВНУК ЛЕВ

Калина сладкая?

Мой внук Лёва года в три на Базаихе летом увидел красные ягоды на кусте калины. Шутки ради я ему дал их попробовать. Шутки ради я ему дал их попробовать. Он попробовал и долго потом



плевался: горькая была ягода! Я его постарался утешить, сказал, что после морозов она будет сладкая. Когда Лев попал на Базаиху уже зимой, по снегу, он не забыл мои слова и тут же решил попробовать калину. Схватил кисть ягод и сунул в рот. Сразу стал плеваться и ко мне с претензией: почему калина не сладкая? Я ему ответил, что после мороза калина совсем сладкой не стала (не сахар всё-таки), но и не такая горькая, как была летом. Подумав, он согласился, что зимой она не такая горькая.

Печёный апельсин

Первый раз на хребте над Базаихой Лёва (мой внук) был в три года (см. рассказ «Спасатель без сапог»). По пути наверх тропа проходила между двумя молоденькими сосёнками, и Лев назвал их воротами. На следующий год мы опять пошли на хребет. Лёва узнал эти сосёнки, они за год подросли, и он опять сравнил их с воротами.

На хребте мы пробыли до сумерек: любовались закатом, окрестными видами и Такмаковским районом Столбов. Потом спустились пониже, к старому кострищу, обложенному камнями.

Разожгли костёр. Были у нас с собой на перекус яблоки и апельсины. Стали мы их запекать в костре, и Лев грыз печёные яблоки с большим аппетитом. Особенно ему понравился печёный апельсин. Дома он рассказывал об этом родителям с большим удовольствием.

Спасатель без сапог!

В конце августа, ближе к вечеру, мы с внуком Лёвой и девушкой Аллой поднялись на высшую точку хребта над речкой Базаихой. Лёве тогда было 3 года. Полубовались сверху красивой панорамой, Такмаковским районом Столбов, посмотрели на заходящее солнце и двинулись вниз.

На половине спуска Лев утомился, я положил его на рюкзак и он умудрился заснуть у меня за плечами. Стало темнеть, начался дождик, а ему всё нипочем – лежит и спит!

И вот вышли мы на ровную площадку, уже в темноте, а от неё крутой спуск метров 200–300 по каменистой тропе. Разбудил я Льва, обвязал его верёвкой длиной метров 10, а второй конец дал Алле, чтобы она страховала его через деревья, растущие сбоку от тропы. Сам страхую его спереди, и так мы начали спуск.

А в это время в избе обеспокоились нашим отсутствием и решили выйти на спасработы. Был там спасатель–профессионал Андрей Литвинов. Он заикнулся насчет сапог, потому как был в кроссовках. Но девчата рывкнули на него, типа на кой тебе сапоги, иди спасай в кроссовках! И вот на половине этого крутого склона подлетает снизу Андрей с двумя фонариками, даёт нам один фонарик, хватает Льва подмышку и несёт его вниз, в баню, греться! Мы спускаемся за ним, приходим в баню, а Лев уже в парной греется и даже не протестует, хотя в том возрасте он баню не терпел и всяко её избегал (позже я его приучил к парной бане).

Вот так и закончилось наше путешествие на высшую точку хребта над Базаихой.

Правда, меня друзья и подруги–альпинисты упрекнули за такой легкомысленный поход, да ещё в темноте, на что я ответил, что страховка моя была стопроцентная, темнота не особо тёмная, всё было видно, и такой красивый вид сверху на долину Базаихи и обалденный закат надо было показать Льву обязательно, чтобы запомнил надолго.

Торговец, однако!

Любимый Столб моего внука Лёвы – Четвёртый. На нём он бывал и зимой, по снегу, и весной, и летом. Как-то в конце августа залезли мы с ним на Столб и остановились у камня Картошки. Разложили обеденный перекус на расстеленной штормовке, и я ненадолго отошёл с кем-то из знакомых поговорить. Возвращаюсь, а Лев развернул целую рекламную кампанию: был у нас пакет крупных ранеток, и он их рекламировал как экологически чистые, да ещё продавал тут же по 2 рубля за штуку! Кто-то у него их даже покупал. Такой карапуз лет шести, а уже ранетками торгует, да ещё на Столбе! Подошло несколько моих друзей, присоединились к обеду, реквизировали у Льва ранетки и съели их вместе со всем остальным провиантом. Лев не возражал, потому что это были и его знакомые.

Сказка для внука Лёвы на тему экологии

Шёл какой-то молодой раздолбай по Коммунальному мосту через Енисей и пил пиво прямо из горла. Допил и бросил бутылку в Енисей.

Через пару миллионов лет земная ось наклонилась, в районе Красноярска оказались тропики, дно реки стало сушею. Шёл по джунглям слон в районе моста и наступил на бутылку. Раздавил её и пошёл дальше. А народ уже к тому времени частью вымер из-за катаклизмов, частью улетел на другие планеты. Так что в джунглях были одни звери.

Солнце светило яркими лучами в осколки бутылки, они сработали как увеличительное стекло, и в джунглях запылал большой пожар. Звери, и слон тоже, подбежали к большому озеру и влезли в воду, спасаясь от огня. Потом прошёл тропический ливень, пожар потух, и на пепелище скоро зазеленела буйная тропическая растительность.

Вот так разгильдяйство одного приводит к нехорошим последствиям для многих, даже для зверей!

СОЧИНЕНИЯ ЛЬВА

Мышки

Если бы я была мышкой, то бегала бы по полям и по разным местам. Имела бы маленький хвостик с бантиком. А ямышь, сделал бы для нас кладовую, спальню и запасы. Потом пошёл бы в деревню пугать старушек.

Если наступит зима, мы готовы к этому трудному сезону. Мы знаем, что в холодную зиму мыши замерзают.

Неповторимое чудо Сибири

Как-то летом мы с дедушкой пошли на Столбы судить соревнования по скалолазанию. Я сам участвовал в этих соревнованиях. Надо было пролезть как можно больше скальных трасс.

Я преодолел все детские трассы и две взрослые. Было очень здорово! Меня оценили. Я получил четвёртое место. Радовался, как мальчишка!

Отсудили один день и пошли в ближайшую избу отдыхать. Изба была рядом с камнем, с которого видна скала Манская Баба. Манская скала интересна тем, что у неё не только лицо бабы, но и настоящий природный каменный кулак. Столбисты ласково, но с опаской называют его Кулачок. Искать другую избу было поздно, и мы пошли в эту. Мы сильно устали и сразу легли спать. Выхожу утром на камень и вижу, что у скалы Манская Баба Кулачка-то нет. Оказалось, что из-за его неустойчивости его скинули. Манская Баба сразу подобрела. Теперь её ещё больше любить будут.

А наше красноярское правительство мне жаль! Они ничего не понимают в красоте наших Столбов, поэтому и хотели строить на Столбах коттеджи. Я настоящий красноярец! Я, как и другие, против такого строительства!!!

Ивашка – красная рубашка

(сказка)

Жил да был старик у моря, да было у него три сына. Старшего звали Данило, среднего Гаврило, а младшего Ивашка – красная рубашка. Плохо жилось Ивашке. А в один день пригожий собрал он суму дорожную да пошёл по свету белому счастье своё искать.

Шёл Ивашка, шёл, вдруг видит: муравья сучком придавило. Не смог он мимо просто пройти, откинул сучок в сторону, а муравей ему и говорит: «Спасибо тебе Ивашка, я тебе в нужду пригожусь». А Ивашка и говорит: «Да как я тебя найду, и чем ты, такой маленький, мне поможешь?» А муравей и говорит ему:

«Ты только скажи “муравей, беда!”», я тут и буду, а там видно будет, как твоему горю помочь». Сказал и тут же скрылся в густой траве, а Ивашка пошёл дальше своею дорогою.

Долго ли, коротко ли шёл он по полям, по долам, да по просторам земли родной да набрёл на село странное. Жили в нём одни мужики да парни. Подивился Ивашка этому, да видит посреди села терем стоит златоглавый. Пошёл к нему, постучал в дверь и вышел к нему староста села. И молвит: «Что, и ты счастье своё искать пришёл?» Ну, коли справишься ты с моим испытанием, то получишь в жёны мою дочь—красавицу да хозяйство большое в приданое. Ответил Ивашка, что сделает всё, что угодно, как только увидел он прекрасную молодую девушку.

Сел старик на коня, взял мешок крупы да рассеял его по ближайшему полю. «Вот тебе задание: собери всю крупу обратно в мешок, да так, чтобы я на утро не одной крупинки не нашёл». Вышел Ивашка в поле и думает: как же тут до утра управиться? Вспомнил он тут про муравья, и говорит: «Муравей, беда!» Тут же муравей под ногами и очутился. Рассказал ему Ивашка о задаче непосильной, а муравей ему и говорит: «Не печалься, Ивашка, ты меня спас, и я тебе помогу. Оставь мешок посреди поля, а сам ложись спать». Сказал муравей и скрылся в траве. Утро вечера мудренее, подумал Ивашка и залез в стог сена на краю поля. А муравей кликнул всех своих сородичей, и собрали они к утру всю крупу, что была по полю просыпана, обратно в мешок.

Проснулся утром Ивашка, смотрит и глазам своим не верит: стоит посреди поля мешок, полный крупы. Отнёс он его старосте. «Вот, — говорит, — выполнил я твою задачку». Весь день ползал по полю староста, так и не нашёл ни одной крупинки, а на следующий день пришлось отдать ему Ивашке дочь свою красавицу в жёны. И жили они долго и счастливо. А село то с тех пор Муравьёвским зовётся, и муравью—труженику в нём почёт и уважение!

Мысли вслух

Так я скажу
О попугае в клетке:
«Это объект в объекте».

Скажу я так
О попугае в клетке:
«Ведь это же живой объект,
Но в неживом объекте».

Хокку

Европейские, азиатские
Творцы
Отовсюду они хороши
И искусны.....

Ночное небо – чёрный бархат,
Звёзды – пуговицы.

2011 г.

Когда тетрадь откроешь,
Где Лёва наш писал,
Заставь его как сможешь,
Чтоб сам всё прочитал.
Потом за курью лапку
Поставь курячий знак.
Пусть сам всё расшифрует
И сяк, и так, и так, и сяк.

*Светлана Борисовна,
первый учитель, о Лёвином почерке*

Без фотоаппарата

Обычно берёшь в путешествие фотоаппарат, снимаешь, что нравится, хранишь фото или даришь друзьям. Относишься к этому не очень серьезно. А бывает, забудешь фотоаппарат или надоест с ним, и как раз что-то из ряда вон приключится.

Как-то поднялся я к группе скал Воробьи (очень длинный и крутой подъем от речки Моховой) и на поляне, заросшей невысокой травкой, увидел здоровенную глухариху—копалуху. Ходила она по травке не спеша, чего-то клевала, и было ей на меня наплевать. А я метрах в 5–6 от неё стою и переживаю, что нет у меня фотоаппарата, чтобы заснять её и анфас, и в профиль...

В другой раз сидим мы на наших Грифах после хорошего июльского дождя. Вниз, в мокрый лес, идти неохота да и не надо: сидим, любимся сверху зелёной мокрой тайгой и окрестными скалами.

И вдруг над южным концом скалы Крепость появилась тройная (!!!) радуга! Все сначала слегка обалдели, а потом

стали искать фотоаппарат. Но не нашли, а радуга стоит! И тут вылезает на Грифы мой сын Виталька с фотоаппаратом! Мы кричим: «Снимай скорее! – а он отвечает – плёнка кончилась!» Так и осталась радуга только в наших воспоминаниях.

Нынешней зимой, в феврале, шёл я на лыжах по Базаихе от ручья Болгаш до кордона «Сынжул». Гляжу, в промоине шириной в полметра торчит из воды настоящее чудо из ледяных кристалликов.

Остроносая лодочка сантиметров 50 в длину и 20 в ширину, посередке кольцо типа бублика и сквозная дырка внутри! Примерно такого вида:

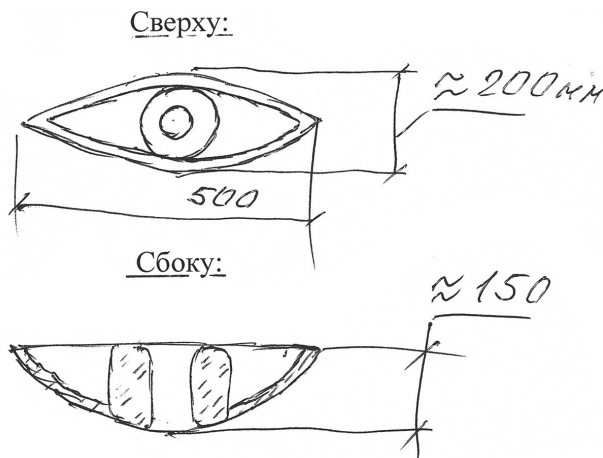

Смотрю на это чудо и себя ругаю: почему не взял фотоаппарат? На следующей неделе взял у товарища профессиональный фотоаппарат, но кораблика уже не было... Только потом дошло до меня, дурака, что мог дожидаться кого-нибудь с сотиком, у которого есть фотокамера; он заснял бы это чудо и перекинул бы по мэйлу, всего-то и делов! Но уввы!

Февраль 2015 г.

Юбилей, Второй Столб и затмение луны в одном флаконе!

17 января 1982 года отмечали мы сорокалетний юбилей Коли Молтянского у него в Академгородке. Прочитал я ему юбилейную оду на шести страницах, которую сочинил, идя по трассе ГТО, и записал дома. Вручены были подарки, произнесены речи и всё такое.

Был среди гостей Володя Лебедев, представитель избы «Эдельвейс», скалолаз и альпинист. И пригласил он меня к себе в избу. Отпросился я у моей Галки, и в 11 часов ночи пришли мы к нему домой, где он дал мне штаны для похода, т. к. я был в парадной форме. На последнем автобусе (или на попутке, не помню) прибыли мы на Базаиху. Дальше до турбазы и до Центральных Столбов пешком. Дойдя до Второго Столба, захотели мы на него подняться. Прихватили по пути девчонку из Нелидовки, полезли Сарачёвкой.

Володя был в тулупе и валенках, я в войлочных ботинках и польской куртке с подкладом. Лезли легко и приятно, т. к. мороз был за 30–35⁰, и снег на скале ссыпался при малейшем касании со звуком «ш-шух».

Подошли через Танцплощадку к Коньку, но лезть по нему не решились, а двинули обходом метров 5–6 вниз, а потом вверх уже над Коньком. Вылезли на вершину и залюбовались панорамой: кругом лес в снегу, скалы белые и огни города вдаль. Но долго любоваться не дал мороз, и мы скорым маршем двинули вниз. Доставили девчонку в Нелидовку, пошли дальше, и у Манской Стенки началось лунное затмение! Луна исчезла и стало вроде ещё холоднее. Дошли до «Эдельвейса», а там народ сидит и в окно смотрит на затмение. Время было около четырёх часов ночи. Пospали мы до рассвета, а потом побежал я домой, где ждала меня Галка.

Примечание В. И. Хвостенко

Хорошая байка, но насчёт флакона память подвела рассказчика. Полное лунное затмение было в субботу 09.01.1982 (Яндекс найдёт всё!). Вряд ли Коля отмечал юбилей заранее.

Маленькая, а хищная!

Шёл я как-то встречать Новый год на «Грифях» и почему-то через Каштак, а это длинный подъём и длинная дорога до центральных Столбов, а потом ещё километров 7 до «Грифов». Всего часа 3,5–4 ходу, ну и ладно. Зашёл по пути на горнолыжную базу, а там наш Федя Бадыгов, тренер горнолыжный, добавил мне 3-литровую банку сока для встречи Нового года, сам не смог пойти: дела были.

И вот я с банкой, с новогодним тортом и другими припасами вылез в подъём и иду дальше. Рядом с тропой на пеньке маленькая сова–совка клюёт какую-то птичку, увлечена этим занятием и на меня ноль внимания!

Стою, смотрю на неё, а ей по фигу! Слепил снежок, бросил, чтобы внимание обратила. А она посмотрела презрительно, махнула башкой и опять за своё: «Не мешай, дескать».

Ну и пошёл я дальше.

Про Седого (Маска начальника)

Жили мы на Каштаке на спортивных сборах в марте: катались на горных лыжах. И пришел в гости Седой (А. Феррапонтов). Поговорили, напоили чаем с клюквенным вареньем, которое нам давали на талоны в столовой ДОКа, и пригласил он нас в гости. Вечером и пошли к нему.

А он работал на горе Вышка напротив Каштака, на ретрансляторе, дежурным монтером. Там стояли блоки с экранами,

и на каждом – изображение. Его задача – следить за ними и, если какой-то неисправен, вытащить и вставить запасной. Напоил он нас чаем с бутербродами, показал свои снаряды для тренировки, поговорили про столбовские дела (а это тема вечная).

Тут увидели мы у него маску, вылепленную из гипса. Сзади резинка, чтоб можно было на руку надевать. Спрашиваем: «Это что?» А он: «Это маска моего начальника. Когда он меня начинает ругать–воспитывать, я надеваю её на руку, беру перчатки монтёрские и хлещу её по щекам. Ему это очень не нравится».

Подивились мы такой хитроумной защите, но решили, что напрямую по морде всё-таки лучше, хотя и чревато последствиями.

И я летал...

В газете «Столбист» как-то появилась статья Юли Бурмак о «летателях» со скал; она сама летела от избы «Эдельвейс» по 30-метровому отвесу; также с западной стороны «Митры» метров около 50 летали Костя Обеднин и Толя Поляковский (об этом полёте Толя написал на сайте [СТОЛБЫ. RU](http://СТОЛБЫ.RU)). Были и менее благополучные полёты, но о них не будем.

И вспомнил я, что мне тоже пришлось однажды лететь метров 25–30. А дело было так: на майские праздники годах в 65-х уходил я с Грифов последним, когда уже все ушли. Спускался с перемычки между «Акулой» и катушкой на Грифы (кто был, тот представляет).

Метров на 5–7 ниже перемычки по крутому снежному склону я оступился правой ногой и уже лечу вниз головой вправо от пути спуска. А высота там порядка 25–30 метров. Пролетел между двух сосен, растущих на половине высоты, и воткнулся головой в 4-метровый сугроб под скалой. Пробил его головой

почти полностью, прорыл руками выход и вылез у подножия скалы. Полюбовался на свой полёт и огорчился немного, что никто этого не видел. Встал на горные лыжи (деревянные, марки «Карпаты») и дёрнул вниз по Крепостному Калтату. К переправе через Калтат подъехал затемно. Смотрю, через речку идёт лыжня. Толкнулся палками и у другого берега провалился в воду под снегом: одна лыжа носком ушла вниз, а другая – вверх на берег. Хорошо, что ботинки были кожаные, на шнурах – рванул ногу и выдернул её из ботинка.

Лыжу с ботинком вытащил, снял и выжал штаны, так как был мокрый по пояс, переобулся в трикони, лыжи на плечо и быстрым маршем поднялся к Барьерам. Стало мне жарко, и повалил от меня пар, да и штаны быстро высохли. Дальше проще. На спуске от Слоника к перевалу был костёр каких-то туристов из Новосибирска. Угостили они меня компотом, и побежал я вниз на турбазу. Автобусов уже не было, и стал я думать, куда деваться. Спальник и палатка у меня были, но дул сильный ветер, и не стал я её ставить.

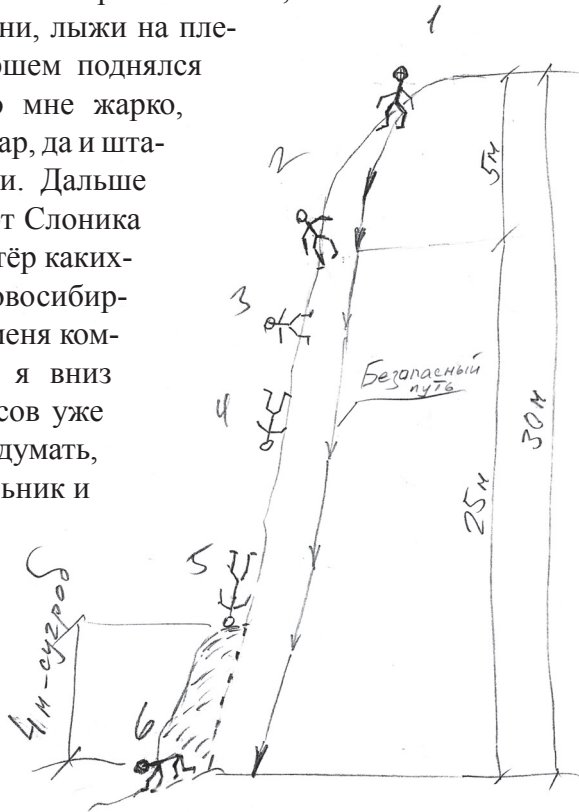

Пошёл на турбазу за мостом, зашёл в первый же дом, а там коридорчик небольшой, и дверь в дом опечатана бумажкой. Расстелил в коридоре палатку, бросил спальник и крепко уснул. Разбудил меня сторож, который утром заглянул в дом и тут же ушёл. Я собрал всё своё, сел на автобус и приехал домой. На работу, конечно, опоздал. Но в красках описал начальству кое-какие вчерашние приключения, обещал ударным трудом восполнить опоздание, и все закончилось благополучно.

МОЙ СЫН ВИТАЛЬКА НА СТОЛБАХ

На вершину – до рожденья!

В июне 1971 г. оставалось 2 месяца до рождения сына Витальки, когда мы с Галкой пошли погулять на Столбы. Посадил я её под Первым Столбом, а сам решил сбегать на Второй. Выскакиваю на вершину, гляжу, а она сидит на вершине Первого! Я в ужасе, кричу, а ветер сдувает крик, и она меня не слышит... Я бегом вниз, на Первый Столб, а она уже на середине спуска! Я ей: «Ты чего делаешь?!» А она спокойно: «Да я же почти руками не касаюсь!» И правда, идёт себе пешочком! Сопроводил её до низа и сказал, чтоб больше не лазила. Так что за 2 месяца до рождения сын Виталька уже побывал на вершине Первого столба.



Моя Галка. Свадьба на Столбах 18 сентября 1970 г.

Л. И. Самсонова к рассказу «На вершину до рождения»

Ода женщине
Не в ущерб мужчине

*Посвящается жене моего друга
и соавтора, Светлой и Милой*

И да Господи, Боже мой, прости и сохрани их души! Ибо верю я, что душа бессмертна, и в переселение душ я верю!

Надеюсь, прочитали вы рассказ Деньгина Владимира «На вершину – до рожденья!». Этот эпизод зацепил меня однажды, и я решила: когда-нибудь я напишу, что я думаю. Потому что не думать уже не могу. И я постоянно возвращаюсь к этому и думаю, думаю... Действительно, чудо.

Маленькое, тихое чудо жило, обитало, творило рядом с нами. В текучке, суете мы мимоходом не замечали чуда. А оно вот и... уже было... и нет – или где-то есть? Но опять мы не замечаем. Но чудо не может совсем исчезнуть, у него есть душа, живая.

Я верю в перевоплощение душ. Я знаю, то чудо милое, доброе, с огромными распахнутыми глазами. Оно где-то рядом, и слава богу! Ау, чудо!

Я ищу тебя в светлых глазах твоего внучонка-фантазера, и счастлива, когда нахожу эти лучики света, эти искорки живого лукавого огня и тепла.

Ещё ближе её дети. Как я рада была, обнаружив, что её рыженькая дочка – умница и красавица, по-своему грамотная, деловая. И хоть больше не знаю ничего, но так приятно.

Я долго пыталась раскрутить приятеля Вову и получить от него информацию, как так случилось, что маленькая и жутко беременная женщина одна полезла на Первый Столб. Но все ответы его ничего не объясняют. Так случилось. И это факт. И ничего уже с этим не поделать, спустя много лет.

А я думаю: «Где эта чуждая душа? В ком ещё она воплотилась? Где появится снова её искристый и мягкий свет?» И снова я вспоминаю...

Ничего вроде бы особенного. Что знать я могу о той, кого почти не видала? Но только хочется подсказать: «Берегите души!»

Тела так хрупки и непостоянны. Уж сколько их мимо прошло! А души – бесценны...

Наш мир велик и многолик,
А мы – рабы судьбы.
И путь наш в нём, как солнца блик,
Как сон, как дым... Увы...

Я помню, как после победных восхождений спустились мы с Вовой с гор в шумный город. Горел золотой корень в рюкзаках. Ну я, понятно, всех подряд лечила: есть вроде у меня природный дар целителя, и я, озабоченная и сама того не замечая, ищу, иногда нахожу травки и методы исцеления для других: сама-то я, слава Богу, почти всегда здорова.

В душном южном городе и на сквознях-то не-вы-но-симо. Жара под 40°. А несло моего попутчика с одержимостью фанатизма по магазинам детской одежды и в какие-то дыры, где вообще дышать нечем: жара.

Вова вытащил из рюкзака длинный список жены: что ему купить надо обязательно. И не лень ему было месяц целый в альплагере, в рюкзаке, список вещей, пустяков каких-то, сохранять, чтобы теперь вот, как бобику, бегать по магазинам, искать какие-то колготки детские, с дотошностью определяя размеры и цвета.

– Ну не всё ли равно! – говорила я. – Любой размер подойдёт, надо только или подрезать, или подрастянуть. А цвета – ну какая разница, для мальчика или для девочки, ха-ха!

Но деловитый папá таскался со списком от прилавка к прилавку, заодно с тяжеленным своим рюкзаком и со мною на хвосте. И я за ним с таким же тяжёлым рюкзаком.

А корень золотой от жары в рюкзаках на спине горел. И было жарко.

До самолёта на Красноярск каких-то два–три часа, и вместо того, чтобы в прохлáде, в затишкé мороженое откусать... мой друг и напарник по связке Вова Деньгин, как ошалёлый, носился по магазинам и исполнял забавные прихоти своей жены Галки, выискивая для детишек чего-то по списку, а я у него была консультантом. Отказать в такой мелочи не могла я другу, и слинять смысла не было никакого. Посадка на самолёт, я предчувствовала, будет проблемной. Уж лучше вместе с ним, так вернее.

Проблема, конечно, сразу же и возникла, как только потребовалось сдать в багаж наши горячие рюкзаки. Только Деньгин мог убедить всех баб и даже милиционера на контроле в том, что наши рюкзаки со шмотьём, верёвками и детскими колготками нé опасны для самолёта. И наконец рюкзаки отправили в багаж, не дорывшись до корня золотого в глубине рюкзаков. Меня-то бы точно стопорну́ли: золотой корень из Красной книги запрещён к авиаперевозкам, да ещё в таком количестве, как был он у нас в рюкзаках упакован.

«Оно того стоит!» – вздохнула я свободно уже в самолёте. Ну очень хорошо, что Деньгин в рюкзак сверху всяких тряпок–колготок натолкал. Сидеть бы нам арестованными там, на контроле! А до Красноярска теперь всего несколько часов. И я блаженно попивáла газводú за казённый счёт от ласковой бортпроводницы.

И вспомнила, как, озадачившись корня набрать золотого, я в альплагере добивалась послать меня именно на тот маршрут, где – я точно узнала – корень есть, и много. И именно с Деньгиным Вовой идти туда надо и ни с кем бóлее – в двойке, без ненужных свидетелей.

Вспоминаю я, как рано утром пошли мы вдвоём по тропе, махая ледорубами. И, скрывшись подальше от лагеря, я предложила облегчиться: снять тяжёлые ботинки—«триконя́», спрятать в камнях кое-что да мой ледоруб оставить — всё лишнее мешать будет. Не мы первые здесь технику безопасности нарушали: говорят, в калошах столбисты здесь любят гулять — по погоде, приятнее.

Надели мы калоши столбо́вские и налегке на скалы полезли в связке, чуть уклоняясь от маршрута на́ стороны, где корня золотого поболее росло. И рыли мы, золотодобытчики, тот корень аккуратно, увлечённо и счастливо. Слава Богу, погода баловала.

Но в «золотой лихорадке» мы время, конечно, едва замечали. Припóзднились, а хватившись, спрятали корень и га-лопом налегке, опять же в связке, сбегали наверх, на вершину, поменяли записки и бегом вниз, в лагерь. Соответственно по пути, захватив рюкзаки с корнем и переобувшись, как порядочные альпинисты, при всём параде в лагерь явились как ни в чём ни бывало. Но припóзднились, к сожалению, превысили контрольный срок возвращения в альплагерь почти что на час. Оправдываться пришлось и отвечать по полной программе.

Нас вызвали на разборку к начспасу и нахлобучку начали делать неслабо. Я только успела Вове шепнуть: «Терпи, друг, я выкручиваться буду!» Он терпел... Когда стали грозно спрашивать, почему мы задержались и не было ли какого ЧП на маршруте, я сделала покаянное, скорбное лицо и, прося прощения за оплошность, сказала: «Там, на скалах, я с пóлки нечаянно уронила мой ледоруб, и пришлось спускаться, верёвки три вниз, страховаться опять же и даже три крюка вбивать там, а потом их вытаскивать, время шло и вообще, немудрено задержаться, когда молодые люди (намекая на наш не очень-то молодой альпинистский возраст) вдвоём гуляют по такой красивой вершине, одной верёвкой связанные!»

Совсем обнаглела я, понимая, что наказывать нас за опоздание, пожалуй, уже не будут, и рассмешила всех («спасаловки» ведь не было, всё благополучно, а от романтики вдвоём никто не застрахован!)

– Прости уж, друг, – оправдывалась я перед Деньгиным потом. – Пришлось всем лапшу на уши вешать да грех на душу взять: чуть не влюблённость в тебя я на разборке разыграла. Ну не могла же я им сказать, что мы корень золотой на маршруте рыли: за этот-то грех нас с тобою бы вздёрнули – не оправдаться.

Ведь каждый день по лагерному радио говорят, что корень золотой трогать вообще нельзя. Мы и не трогали, спрятали мы свой корень за территорией лагеря в тенёчке, на сквознячке разложили. Проверяли только, хорошо ли он, корень, сушится. Видать, всё-таки не досушился ещё, если в рюкзаках гореть начал. «Теперь уже дома, в Красноярске, досушим», – решила я спокойно.

Спасатели простили нам задержку на маршруте и восхождение засчитали, потому что «спасаловки-то не было!», но всё же посмеялись только над нами, будто мы действительно романтики да влюблённые. А мы – добытчики золотого корня, козе понятно! Не их это дело, сами и разберёмся.

«И как это можно, до такой-то степени сдвинуть мужика, если он, всё позабыв, носится со списком по магазинам за тряпками? – опять думала я удивлённо о Галке, жене Деньгина, и умилялась, уважая её.

– Ну ладно, тряпки, шмотки – бабские дела, – думаю я теперь, вспоминая Галку.

– А как же её восхождение на Первый Столб, да ещё и на девятом месяце беременности, с таким-то пузом?

– А как же ещё и, в оправдание, не держась руками?

– Оно какво? Не слабо!

Да я зуб даю: в самые лучшие времена моей спортивной формы мне не всегда удавалось на Первый Столб подняться на показуху, ни разу не цепляясь руками за камни!

Ведь это же мастер–класс!

Да Галка и скалолазкой-то никогда, кажется, не бывала.

Вот это ф́ора для всех мастеров и таких, как я, кандидатов туда...

– Ну да, чудо, и что же её туда загнало? – я снова спрашиваю у Деньгина. А он не знает, что отвечать...

Душа юной женщины – не всем понятное чудо. И уж конечно, не ради того, чтобы потом сказать, что сын её, первенец, ещё будущий, побывал на вершине Первого Столба раньше, чем родился. И не для того, конечно, чтобы досадить мужчине, убежавшему в другую сторону, на Второй Столб.

С мужчиною ясно всё: захотел – побежал. «Мужики все такие!» – сказала бы другая женщина. Но я скажу: «Почти все...». И даже Деньгин Вова, всегда безумно любивший свою жену, увидел эту истину только с вершины Второго Столба.

Орлиный глаз, скажу я вам. Сверхчутьё. Любой другой мужик даже и не заметил бы: «Подумаешь, невидаль, на Первый Столб взгромоздиться? Вольному воля. Уровень свободы зашкáливает». Но какова силища этой воли в хрупком создании! Она ещё и оправдывается: «Руками за камни не держалась, по лёгкому ходу шла!» – легко и мило. А вы такое видели? А вы можете себе представить, как? Вот я, беременная, по Столбам лазила. И даже в форточку пролезла за неделю до родов, потому что ключ в комнате забыла, разгильдяйка. Без помощи рук на Первый Столб, конечно же, можно. Но какво! А если без подстраховки? Скажу я вам: «Не хило, но мило! А спасённому – рай. И Бог бережёт свои лучшие творения». А воплощается чудо (душа обязательно перевоплощается) во что-то другое. И, может быть, она с нами рядом. А мы опять в суете не замечаем... А чудо рядом. Ау!

Р. С. В. А. Деньгин к рассказу «Ода женщине»:

Ну, пронесло тётку!

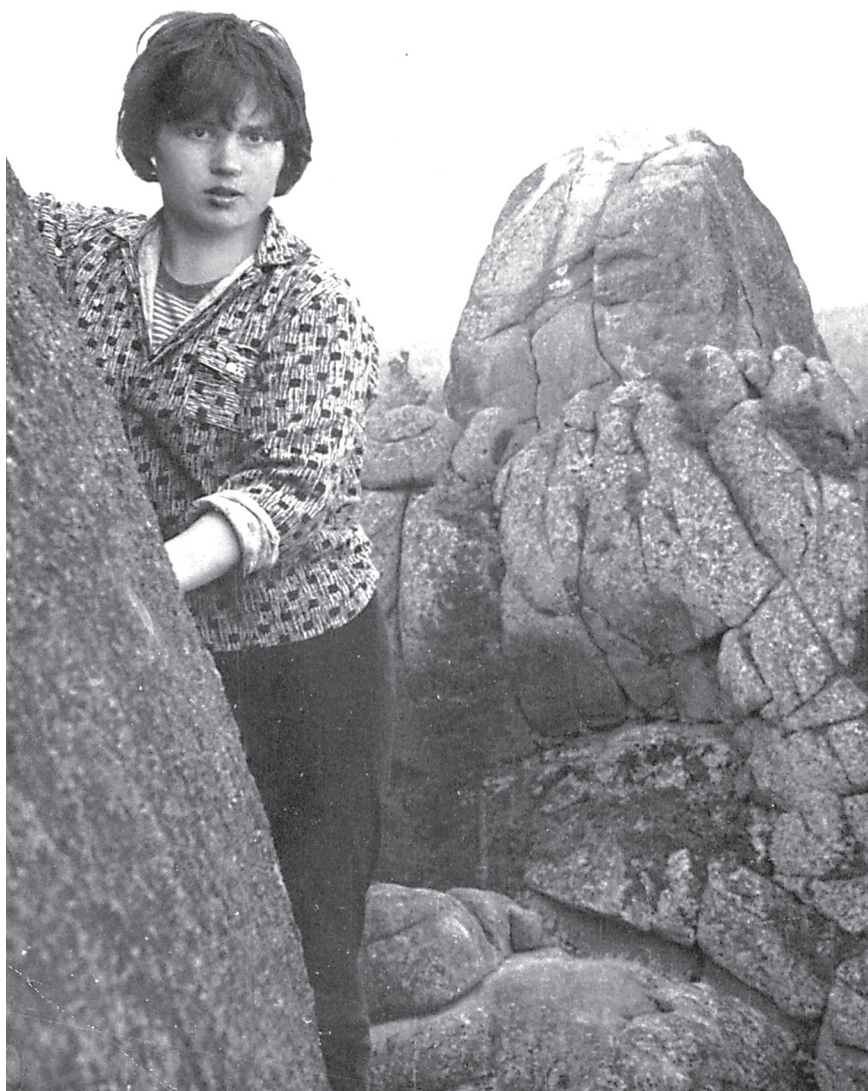

Моя Галка. Свадьба на Столбах 18 сентября 1970 г.
На Галиной площадке Второго Столба, сзади скала Митра

Любишь кататься...

Года в два Виталька пошёл с нами зимой на Столбы, вернее, повезли мы его на санках. Это ему очень понравилось, но стал он подмерзать. Мы говорим: иди пешком, а он ни в какую. В конце концов, он стал реветь, а слазить с санок не хочет. Пришлось ссадить его, поддать слегка под зад, а потом ещё и санки заставить тащить. Это как раз при подъёме на Пыхтун. С перевала скатились в Нарым, и в тёплой избе Виталька ожил окончательно и по Столбам ходил уже пешком, и больше не мёрз.

Я – дедушка Ленин!

Летом повели мы Витальку на Китайскую стенку. Было ему 3 года. Шли пешком, уставал – немного тащили на руках... В начале подъёма от речки Моховой начался дождь, правда, короткий. Переждали его под густой ёлкой и пошли дальше. Под Стенку пришли – Витальку в палатку, чтобы отдохнул, а ему не лежится. Вылез, нашёл подходящий камень, как постамент, залез на него, встал в позу, вытянул руку вперёд, типа «Верной дорогой идёте, товарищи!», и говорит: «Я – дедушка Ленин!» А потом повели мы его «Главным проспектом» на гребень Стенки.

Мы втроём – я, Галка и Виталя Овчинников – передавали его с рук на руки по скальным полкам. А он стоит на полке, спокойно смотрит вниз и вверх и так же спокойно говорит: «Я на скале». Так и подняли его на гребень и по гребню немного провели, а потом спустили на восточную сторону и по тропе привели обратно.

Лезем с Бобом на «Будду»

Годах в 65–70-х учился Боб в политехе после службы в армии. Почти каждую субботу и воскресенье ходил на Грифы. Как-то в начале зимы пошли мы с ним на Развалы. Подошли к развалу «Будда» и решили на него влезть со стороны развала «Гриф» – 15-го из 17-ти, если считать от Крепости. Снег лежал на скалах, и морозец стоял небольшой – градусов десять.

Боб полез, я за ним. Сначала было стенка метров 10–12, довольно крутая. Потом Боб полез по «камину» метров пять длинной, а дальше просматривалась пологая «катушка» на самый верх.

И вот торчит Боб почти на выходе из «камина» и орёт: «Ой, лёдец! Ой, лёдец!» При этом болтает ногой в триконе у меня над головой. Я боюсь, что он мне по башке стукнет этим триконём, успокаиваю его, а он всё орёт и ногой машет. Сам стою одной ногой на «сопливой» полочке, другой ногой распираюсь в стенку «камина».

Успокоил его, поймав за ногу. Подставил ему плечо, чтоб была ему опора для ноги, и он прошёл «камин». Лёд там был, и лезть было неудобно. Но по наружной стороне «камина», аккуратно обогнув обледенелую его часть, я вылез вслед за Бобом, а дальше почти пешком до вершины.

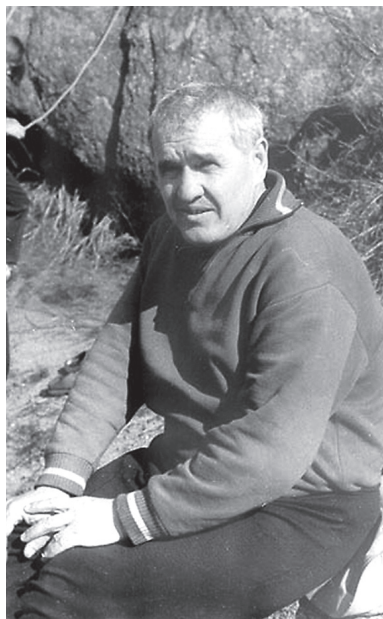

Боб Тронин судит скальные соревнования.
Такмак, 90-е годы

Однако в случае срыва Боба он сбил бы меня, и лететь бы нам, гремя костями по уступам крутой стенки метров пятнадцать – это что с крыши пятиэтажного дома сигануть, и в конце жёсткое приземление!

А верёвку для страховки мы по разгильдяйству не взяли.

Куриль вредно!

Мне было семь лет, когда я начал курить. Мы с моим ровесником добывали папиросы, уходили за конюшню мелькомбината и втайне от всех курили по 1–2 папиросы. Мама моя как-то догадалась об этом и требовала, когда я приходил вечером домой: «Ну-ка, дыхни!»

Я дышал, она брала кусок резинового шланга и воспитывала меня им. А я курил. И так каждый вечер.

Но однажды мы с другом искурили целую пачку на двоих, и домой я пришёл бледно-зелёный. Было мне очень плохо, и меня отпоили молоком и марганцовкой. С тех пор я не курю.

В 90-е годы прошлого века (в лихие 90-е) работал я сторожем на базе «Сельхозтехники» и параллельно преподавал в детском туристическом клубе. Ходили мы с детьми на лыжах в лес, учили их плавать в бассейне, ходили на Столбы, в пещеры, а также вели теоретические занятия.

Летом выезжали мы на две недели на речку Караульную. Жили в палатках, учили детей лазить по скалам, ходили в окрестные пещеры, плавали по Енисею на катамаране – проводили время очень насыщенно и весело.

Были у нас дети разного возраста – от 10 до 16 лет. И вот один из старших детей упорно курил, а мы не могли ему запретить курить в приказном порядке: всё-таки почти взрослый!

Тогда я предложил ему пари: кто быстрее добежит от лагеря до входа в пещеру Караульная-2. А там от поляны, где мы жили, был крутой подъём метров 30–40, потом метров 50 более пологий подъём, а потом опять крутяк метров 200 до самой пещеры. И вот дали нам старт, и мы рванули в подъём. Он «сдох» на первом подъёме и дальше отставал всё больше. Болельщики бежали за нами и следили за ходом забега. И когда я добежал до пещеры, он был ещё далеко внизу. По условию спора он, проиграв, должен был бросить курить на оставшееся время жизни в лагере.

И я сказал ему: «Я в три раза тебя старше, но не курю, а ты такой молодой и такой дохлый! Бросай курить и будь здоров!» Может быть, он потом и не курил.

Сказка о богатырях Сибирских и о Столбах, каменных великанах

Фантастическая байка-легенда.

*Посвящаю Дарьюшке, моей правнучке,
пятилетней красавице и умнице.*

Амбал

Один Амбал, красивый и стройный, задумал однажды речку запрудить (назовём её условно Базаихой).

Красивая эта речка текла среди гор и несла свою чистую, живительную воду в объятия могучего Енисея.

Амбал жил в широкой долине, на берегу речки Базаихи, в старой, покосившейся деревянной избушке своих родителей.

С детства знакомый с нуждой и приученный к труду он здоровел на глазах, мужал и креп на удивление всем друзьям и соседям. И годам к шестнадцати был силы уже немереной – сам себе удивлялся да призадумался: «Куда же силу-то эту девать–применить и как её измерить?»

Дед–забавник и фундамент идеи

Сосед, Дедуля, балагур и забавник, сказал однажды, смеясь, через забор огорода:

– Амбалушка! Вот сколько ты силы накопил, а куда девать её, и сам не знаешь!

– Я придумал уже, Дедуля, я учиться пойду заочно на инженера–гидростроителя, – отвечал Амбал. – Да и родителей кормить надо. Пойду я днём работать на лесопилку – дело

привычное, отцу помогал я с детства. Да вот ещё и огород поливать надо. Так что и жениться пока что некогда, – пошутил Амбал.

– Всё хорошо ты придумал, и учишься, и живёшь ты правильно, а силы своей не знаешь! – возразил забавник-сосед.

– Но я же могу любого богатыря на лопатки положить, любую работу тяжёлую сделать! – оправдывался Амбал.

– А вот силы своей ты не знаешь! – подзадоривал парня сосед.

– Ты вот, Дедуля, старый, всю жизнь с отцом моим на лесосплаве да на лесозаготовках работал, брёвна катал – кишки надорвал, ума палата! Вот и подскажи мне, как силу мою измерить? Как правильно жить?

Силу измерить – камень скатить

Задумался старикан такому вопросу, оглядывая окрестные горы, бездонное небо с лёгкими облаками – погода хороша. Картошка поспела – копать надо! И выдал с досадою в сердцах молодому: «Да мне бы твоей силы немереной, со всем опытом моим житейским, да я бы вот с Такмака тот камень огромный, который не очень-то крепко под вершиной лежит, раскачал бы, и сдвинул, и скатил бы вниз по горе в речку Базаиху!»

– Ну и шуточки у тебя, сосед! – удивился Амбал.

– Камень такой огромный в речку скатить – запруда будет!

– Тебе-то Дедуля, от этого какая польза?

– А мне нужна польза малая, но ощутимая: чтобы лампочка моя, на кухню и комнату одна, не дорожала более: совсем нечем платить стало! Вот ты послушай, Амбал, – подначивал дед-сосед. – Мне, человеку простому, малограмотному, этого не понять: как из такой большой гидростанции на мою маленькую лампочку электричества не хватает? Почему с каждым годом электричество в лампочке дорожает?



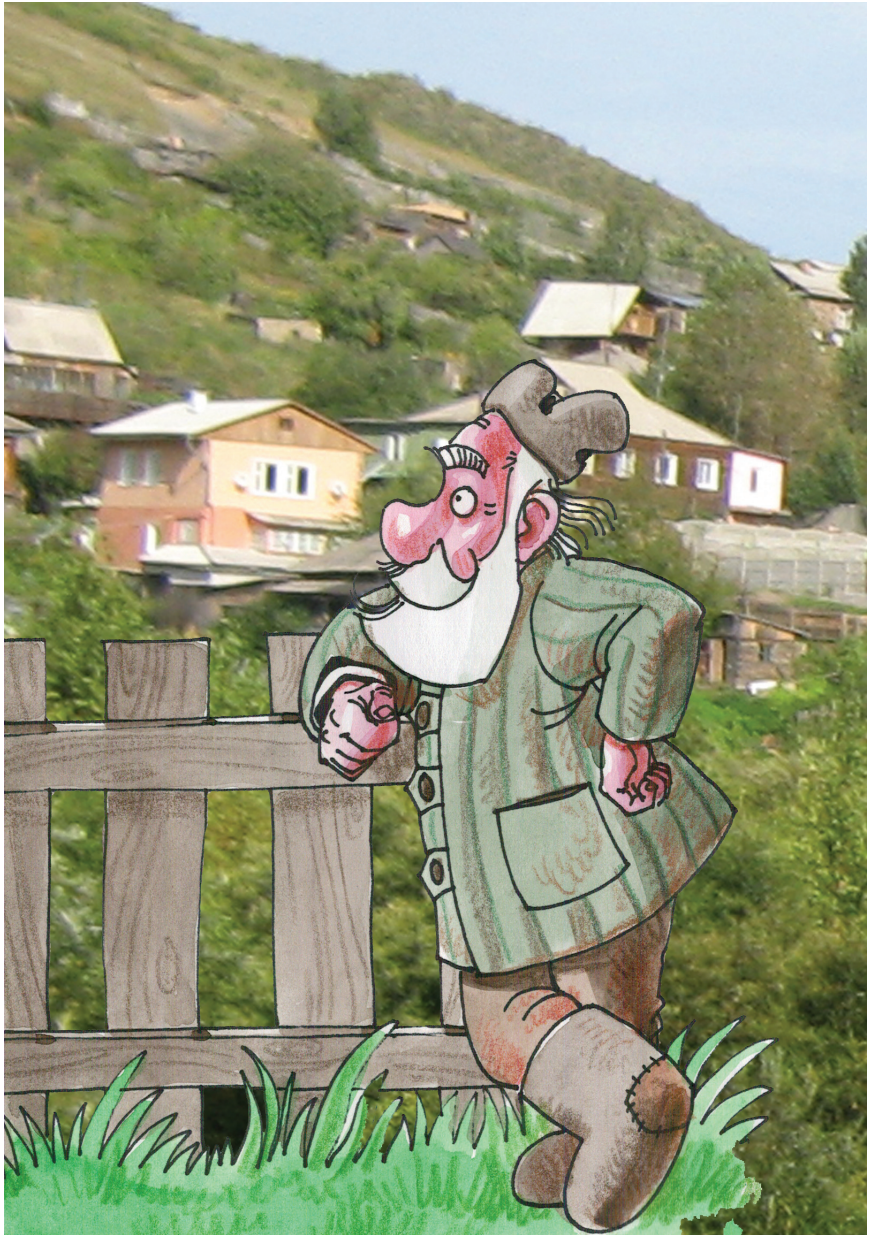

Электричество дорогое – дешёвое

Опять же и экономим мы электричество со старухой: и завтрак варим, когда печку топим, и обед варить на печку ставим. Откуда же прибавки-то за электричество? Мы-то по молодости ездили туда, вверх по Енисею, на эту огромную ГЭС. Нам и «авралы» делали – работать там приходилось. И на митингах мы бывали, «ура» кричали дешёвому электричеству. Думали, к старости лет в раю жить будем, в коммунистическом... А старуха моя вообще сердитая, говорит: «Керосину в лампу старую надо купить – дешевле будет! Нам всё равно на старости слеповать – книжки умные уж все перечитали. А по утрам вставать лучше с солнышком. Как веки вечные с древности заведено было... А то насмотришься, – говорит она, – с вечера своего ТВ, да ещё и ночи прихватишь: кино вам подавай! А потом и спишь ты, старый, до обеда, а ведь картошку копать пора», – ругается старуха. А какой же я-то старый? Огород как-никак всё равно перекопаю! Детям-то сейчас некогда – всё в делах, другие заботы. Бизнес у сына Сашки. Он говорит мне: «Оставь, отец, ерундой заниматься! Куплю я тебе картошку, хоть целую машину завезу!» Да зачем мне она, картошка чужая? Своя же, доморощенная картошечка и вкуснее, и слаще! – кручинился старикан, изрядно наскучавшись по сыну. – А дочку с внучатами уж как давно не видал! Ведь осень ещё золотая, а внучата в гости к нам только зимой наезжать будут, когда горы в Бобровом логу снегом накроются. Хоть и не таким, как раньше, мягким да пушистым, а искусственным снегом – жёстким – но, говорят, по нему тоже на лыжах кататься можно.

Снег мягкий и жёсткий

Не понимаю я их. Наверно, действительно, я уже старый: как и зачем это можно весь снег поменять? А если уж жёсткий снег делают, то почему бы мягкий не научиться делать?

Но катаются вот они, старший внучек, Ванька, в прошлом году чемпионом каким-то стал. Ладно! Здоровый растёт, и то слава богу! Были бы ноги–руки да голова, а синяки-то от жёсткой трассы залечатся! Привыкли они уже и в касках кататься стали. «Защиты» какие-то на себя надевают с пластмассой. Ну прямо как старинные рыцари, только что не в железе! Они это по-новому знают-делают... им жить.

А я вот, как сезон наступает их катания на лыжах да на горах напротив, беру свой военный бинокль полевой и из окошка разглядываю: где мой внучок Ванька по трассе катит? Как катит, шельмец! Недаром чемпион. А Машенька, она помягче, как кошечка, и тоже катит – чемпионкой станет, за старшим братцем тянется. Жаль, издали даже моим трофейным, особо зорким биноклем пацанов от девчонок отличить трудновато. Да своих-то я внуков знаю по почерку. Давно я наблюдаю за ними – и хорошо, что туда их загнал когда-то. Всё-таки лучше, чем в городе: не понять, что почём балбесничать да в Интернете сидеть. Мне говорят: «Дедуля, мы принесём тебе старый ноутбук. – Нет, – говорю я, – мне этой заразы даром не надо, только лишнее электричество палить! А картинки там какие, реклама дурацкая, мне на дух такого не надо! Здесь, – я им говорю, – вы свежим воздухом дышите и от города отдыхаете душевно, а потому никакого Интернета, и аминь!

Амбал даже заслушался доморощенного философа: «Забавно чешет старик, стрёмно даже!»





Инфляция

Нашёл что и уточнить Амбал: «Инфляция, Дед, съедает твоё электричество! Зато тебе ведь, наверное, к пенсии прибавки делают – всё время об этом по ТВ говорят».

– Мне тех прибавок даже в бинокль не разглядеть, – рассердился дед, – а провода придётся прямо от столба обрезать, надо как-то соседа Петра, электрика, уговорить. Придётся ещё комиссию вызывать от гор-энерго-какого-то сбывта. Чтобы справку дали, что нет у меня электричества, чтобы ни на какой «сбыт» мне квитанции не начисляли. Вот он, «сбыт», вчера на улице Базайской целый день, день светлый, сколько фонарей горело. А зачем? Вот это сбывт! Сервис по-ихнему. У них и днём фонари горят!

Совсем сердитый Дед вспомнил про инфляцию и начал по ней прохаживаться:

– Прожорливая она слишком, эта ваша инфляция – убавки и накладки налицо, и по карманам бьёт простого человека. Надо бы сына–бизнесмена спросить, как там ему прибавляется. Гидра-дура ваша инфляция, что змея подколодная!

И задумался старик:

– Может быть тебе, гидростроитель Амбал, лучше было бы, не дожидаясь, когда тебя научат большие гидростанции строить, самому (такой ты сильный да умный, Амбал) построить хоть маленькую, но с прибытком, с прибавкою для людей, чтобы лишнего не платить? Я, может быть, тогда примирюсь с моими внуками и позволю им затащить ко мне в дом Интернет хвалёный, но только чтоб без вранья и рекламных картинок!

– Ладно, давай Дедуля, выкладывай, – предложил молодой рассудительный Амбал хитрому Деду. – Что ты задумал? Да не подначивай, давай, напрямую говори. Что за малую

Гидру-станцию хотел бы ты здесь иметь? На маленькой нашей речке Базаихе. И как увязать твои мысли о малой Гидре с гидрою большою, на Енисее?

Дед резонно ответствовал: «А вот большая Гидра только давит нас, простых людей, удавкой. Инфляцией называется, или как там ещё по-вашему. А вдруг да хозяин малой Гидры не позволит нас давить? Сразу будет к простому человеку поласковее, лишнего не заставит платить?»

– Намёк твой понял, отец! – заявил Амбал. – Я ещё подумаю как да, главное, зачем камень с Такмака в Базаиху скатить. «Сила есть – ума не надо» – говорят лишь дурачье. Я же мою силу по добрым делам лишь мерять буду! А иначе и пальцем не пошевелю!

Вместо большой гидростанции – малые

Экономике мне, да стратегии, да другим наукам ещё учиться надо, прежде чем «шило на мыло менять»!

И пошёл Амбал думать в старый домишко родителей. Думает, думает, а время идёт. Старый дом ветшает да косится на бок, заглядывая в чистые воды Базаихи.

Амбал, конечно, ещё подумает, промежду этим делом копая картошку на огороде, как отец с матерью повелели. Подумает Амбал да поработает. Потом Амбал для родителей построит новый дом – терем красивый на высоком берегу Базаихи.

И закинет он лёгонький движок–генератор в речку и засветит ему в тереме почти дармовое электричество.

Станут внуки деда–соседа к его розетке свой Интернет подключать. Сосед не ропщет более, усмехается. Он вообще провода Гидры Большой со столба обрезал. А старый тот столб на дрова сожёт.

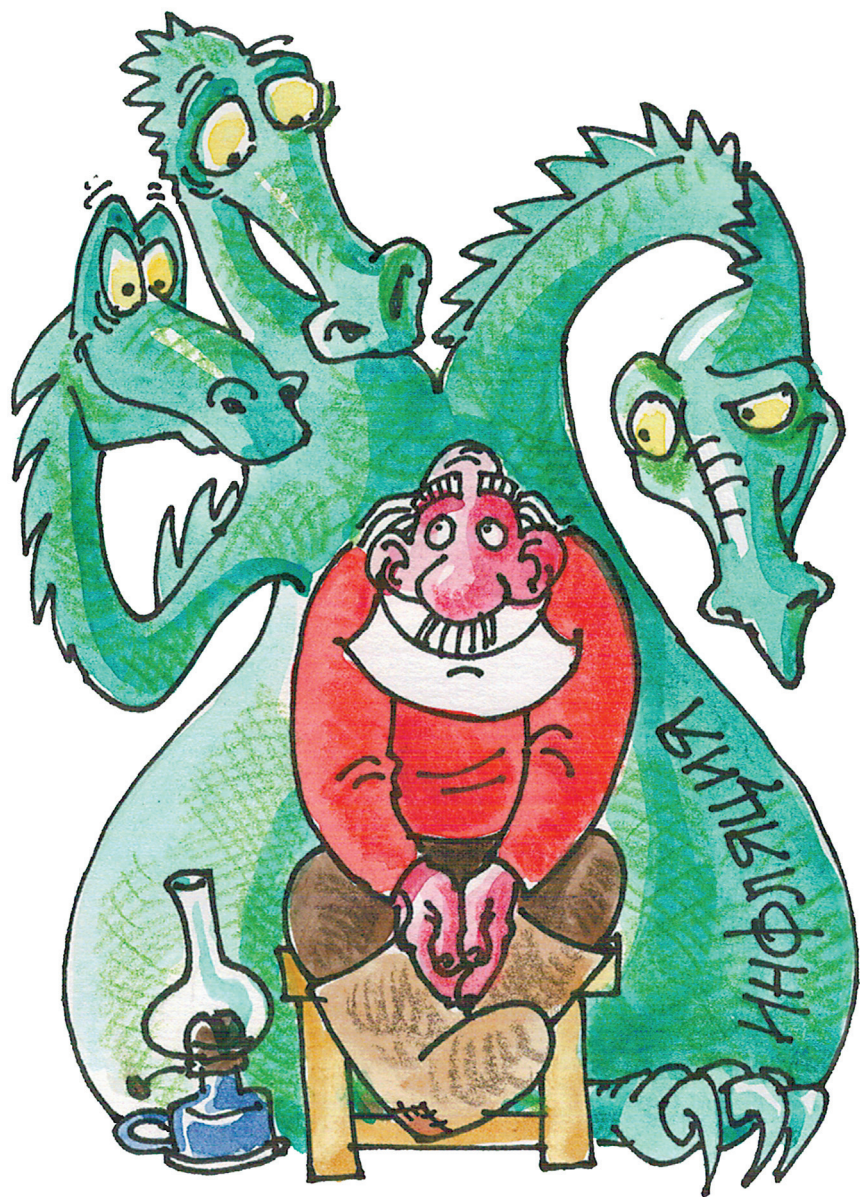



В соседнем новом доме–тереме теперь не просто печка дровенская, а камин современный для тепла, экзотики и красоты. А печка тепло по трубам по всему 3-этажному терему гоняет, везде тепло.

Ванька-внучок растёт большой да умный, хоть и спортсмен. Вот он какой огромный дом-терем Деду-соседу построил.

Ванька теперь помогает Амбалу думать, как сделать, чтобы всем остальным соседям на Базаихе дешёвое электричество было. Да ещё задумал он, хитрец, как пульт с дистанционным управлением изобрести, чтобы днём не жгли в фонарях зазря электричество.

Большая Гидра, видать, слеповата стала на старости – ей издалека не видать, какой шалопай напрасно электричество жжёт, когда нужды в этом и нету.

Движки–генераторы электроэнергии стали Амбал с Иваном всем желающим продавать и закладывать для работы в речку Базаиху, чтобы для многих людей электроэнергия дешёвой была.

Терема–гостиницы

Благоустроились «Базайские беднячки», понастроились. Диковинные терема над Базаихой повыросли. Разноцветными окнами смотрят те дома–терема на другую сторону реки.

Гостей хозяева тех домов со всего света встречают, да приедают, уют дают и для души отдохновение.

Красота-то какая! Это теперь называется: частные гостевые дома.

А с гостиницы каждый хозяин налоги государству платит, и всем хорошо. Гостиничные дома–терема на Базаихе прославились на весь мир, и туристы–иностранцы в гости издалека по Интернету просят, места бронируют на чудесный, обновлённый «Бобровый лог» посмотреть.

«Адреналиновые» тропы

Как огромная театральная сцена, великою подковою раскинулся по горам за Базаихой фан–парк «Бобровый лог».

Горы мохнатые, хвойные, зелёные. По горам тропинки–дорожки «адреналиновые», и экскурсанты гуляют по тем тропинкам сказочным, и видимо их невидимо (это как бинокль повернуть – шутка).

Но очевидно и несомненно, что очень уж тех гуляющих–отдыхающих всегда, круглый год много.

Трассы горнолыжные на соревнования чемпионаты мирового уровня принимают, а как много зрителей и болельщиков ходят–смотрят вдоль трасс по «адреналиновым тропам».

И не даром Амбал с Иваном так долго думали: «Почему же старик советовал камень с Такмака в речку Базаиху скатить?» Долго они думали, решали не простую, мудрёную задачу: «Как тот камень скатить, чтобы людям от этого только польза была?»

Наконец, просчитали всё – сил много на это надо!

И собрались они все: молодые с силами и спортсмены, и любители, и технические руководители. Обмотали люди камень верёвками и начали камень раскачивать. Хором поют: «Эй, ухнем!» – качается камень «живой», но с места пока не сдвинулся.

Просят люди Такмак камень дать

Просят люди Такмак им камень отдать. Просят да уговаривают: «Помоги нам, Великий Такмак, речку Базаиху запрудить да водоотвод сделать!» Зашевелился Такмак потревоженный, брови–тучи над его вершиной сошлись–разошлись, ударили молнии, и отдал Такмак людям камень, отпустил.





И покатился тот камень сверху по горе. По намеченному пути катился огромный камень в лукавую, говорливую речку Базаиху. Чуть всплеснула и приняла Базаиха в своё русло подарок от Такмака – огромный камень замшелый.

Сначала обтекала Базаиха камень со всех сторон, ласкала его бока, ластилась, обнимала. И ах, как всё хорошо! Да толку мало. Плотину построить – не камень раскатать! Где «Базайским беднякам» столько сил и ума набраться? Где ещё много камней взять? И «не в деньгах счастье», потому что и нету их, денег-то! И какими же силами плотину-то делать?

И пошли богатыри Базайские, Амбал да Иван, на поклон к Такмаку Седому, Великому, да Могучему.

Поклонились они Замшелому Великану и молвили:

– Ты хозяин и громовержец, ты много веков охраняешь долину Базаихи и все окрестности вокруг, ты видишь и знаешь, как трудно людям жилось, как бедно, когда свету мало. Издалека пришло к нам по проводам электричество, да бедному человеку не по карману оно стало. Наша малая речка Базаиха всей долине Базайской может достаточно электроэнергии дать, да перегородить её проблема. А у тебя камней много и у подножия, и на твоей горе. Дай нам, Такмак, пожалуйста, камней достаточно, чтобы и сил нам хватило Базаиху плотиною перегородить да водоотвод вокруг плотины сделать–прорыть. Да всё по уму–разуму сделать и во благо всем людям, здесь живущим на берегах, и гостям нашим, приезжающим покататься на лыжах к нам со всего подлунного мира, и на радость всем!

Взмолились «Базайские беднячки», кланяясь в пояс Седому каменному великану: «И тебе поглядеть на красоту эту веселее будет!»

Расхохотался Великий Такмак, тряхнул седыми кудрями низко висящих облаков: «О, люди, вы хитрые, но и мудрые, люди! Мало вам камня одного – ещё берите!»

И затряслась земля под ногами Великана – посыпались камни, множество разных камней, большие и малые. Катятся вниз по горе, сбивая, ломая под корень все деревья и кустарники.

Малою, но крутою подковою пробивают камни сквозь лес трассу справа от бугельной канатки на хребте горы.

Большою подковою пробивается новая трасса слева от подъёмника. Лавиной, грохочущим камнепадом катятся камни, пробивая себе по лесу широкие дороги к Базаихе.

Люди внизу, за рекой, хоть и предупреждённые заранее, но всё же напуганные грохотом камнепадов и землетрясением, изумлённо смотрели на гору, на грозного Такмака.

Сбывается пророчество старой ведуньи, матери Амбала: «И потрясёт гнев и хохот великана всю гору у подножия Такмака!» И разразился шквал небесный, и засверкали молнии, и ещё, и ещё трясло землю у подножия Такмака...

Камнепад обтекал с двух сторон гребень горы, где была верхняя станция бугельной горнолыжной канатки, и получились две новые горнолыжные трассы. А канатка стоит, не шелохнется.

Расправляется Такмак, веселится своими камнями природными. А канатки и дома, что люди сделали, не трóгает, не трясёт! Только снегом пушистым всю эту красоту засыпает пурга. Резвится, танцует, намётывает сугробы глубокие на леса окрестные, да на трассы новые и старые. Падает, падает снег, и солнышко начало просвечивать и разогнало тучи.

И осталось людям только ратраками пройтись, по-разгладить глубокие снега. То дело для «бедняков Базайских» и любо, и недóрого. Ратракам – коням железным – не вперво́й на горнолыжных трассах глубокие снега приласкать–по-разгладить для катальщиков.

Потрудились Амбал да Иван, да с ними друзья их гидро-электростроители, плотину загородили, движками оборудовали.

В обход плотины отдельное русло реки прорыли – водоотвод, регулирующий уровень воды в водохранилище, да водный путь – дорогу для рыбы белой и красной, которую вскоре потóm развели в водохранилище несчётно–невиданно, много.

Рыбаки да любители по лицензиям рыбу отлавливают, чтобы рыбе не тесно было.

По сказочно красивым берегам речки–водоотвода и самого водохранилища здравницы и пансионаты строятся да пионерские лагеря и санатории круглогодичные.

Фруктовых садов понасадили видимо–невидимо. Не надо людям на рынок ходить. Фрукты по берегам сами вам на голову падают.

Если и вам захочется по тем местам прогуляться, то заборов не нагорожено. Городской парк гуляния, развлечения и отдыха со старинным названием фан–парк «Бобровый лог» всегда к вашим услугам. И днём там народу полно, и ночью даже.

Освещённые трассы, да тропинки прогулочные, да аттракционы диковинные светят огнями дешёвого электричества, зазывают людей отдохнуть да повеселиться, и недóрого. Доступные цены на подъёмы и спуски – каждому.

Особенно много всегда здесь детей. Завозят их прямо из школ на «Икарусах» большими экскурсионными группами. Разводят их множество экскурсоводов на подъёмники, чтобы сверху на окрестный мир полюбоваться, да вниз по тропинкам «адреналиновым» рядом с горнолыжными трассами прогуляться. Всем весело и здоровó.

Аквапарк

На тренажёрах дают попробовать, удаль молодецкую показать. А если кто экстремал прирождённый, много забав и потех увидеть—попробовать можно, выбор большой и недорого.

От катания на трассах—горах до кувыркания на горных лыжах, сноубордах, «покатушках» и всяких штуковинах в водохранилище речки Базаихи. Прямо с трамплинов в воду глубокую другим на потеху, себе на радость «адреналиновую», кувырком в купель тёплую.

И не очень-то велико это водохранилище Базайское. Всего пять—семь километров выше плотины из-под Такмака. Но сколько же там понаделано для спорта и отдыха! Работает аквапарк «Бобровый лог». Весною, летом и осенью байдарки, каяки, скутеры и водные лыжи.

Трамплины с приводнением и детские, и потешные, и спортивные, мирового класса. По тропам и конные маршруты—кольцовки до семи и десяти километров длиной и на снегоходах. А летом на роликах бегай, катайся по специально заасфальтированным дорожкам или на горных велосипедах по «адреналиновым» тропам и трассам.

Зимой новые горнолыжные трассы прямо на замёрзшее водохранилище спускаются, по мостам-перекатам, по туннелям и в обход капитальных сооружений — оазисов.

Кто сосчитает теперь трассы горнолыжные да тропы «адреналиновые»? И по каким критериям измерить их?

С соседней горы, с Каштака, на север в сторону Великого Енисея спускаются северные трассы. Километра три или четыре эти мягкие да пушистые северные трассы! Снег натуральный там лежит на два месяца больше в году! «Ведь как можно там экономить на оснежнении», — мечтает Иван. И думает он, и рассчитывает, как снег пушистый, да мягкий по новым тем длинным красавицам трассам раскидать, из снежных пушек

насыпать. Да как распределить по горам с богатым рельефом и возможностями новые трассы и горнолыжные, и фристайл, и слоупстайл, и ски-кросс – с Каштака на восток и борд-кросс в Бобровом логу за К-2 и за Родельбаном. Ведь там только трассы надо прорубить–прочистить, а канатная дорога и освещение уже есть, тратиться не надо, только руки протянуть. Всё это очевидно и логически грамотно.

Очень важно рассчитать, чтобы более, чем достаточно, на горах лишних деревьев не вырубать! А во многих местах и подсаживать деревья надо. И беречь надо лес рядом с трассами – ведь это же снегозадержание. Снегу побольше на горах не только надо желать да иметь. Надо ещё и сохранять снег уметь и использовать снег, конечно, поэффективнее...

И трамплины для прыгунов и фристайлистов расположить большие и малые, и стартовые площадки для дельтапланеристов на вершинах гор, и финишные поляны–выкаты у подножия гор.

Расположить так, чтобы одно другому не мешало, а только способствовало массовости и большому спортивному интересу красноярцев–сибиряков к своей горной жемчужине – природному парку спорта и отдыха у подножия сказочных великанов красноярских Столбов.

А на запад спускаются трассы к речке Лалетиной, к нижней станции самого большого – 3–4-километрового – подъёмника. Нижняя станция нового подъёмника расположена на полпути от автобусной остановки «Турбаза» до кордона заповедника «Столбы», чуть выше по течению речки Лалетиной, за Чёртовым пальцем, за Змеиным логом.

Этот подъёмник в тёплых кабинках на 20 человек вознесёт на горы вдоль Змеиного лога и вверх до подножия Такмака тысячи и тысячи экскурсантов. Представим себе: с высоких смотровых площадок на вершинах гор во все стороны света до далёких горизонтов открыты прекрасные виды. И гуляют там люди, свежим воздухом дышат.

Новый подъёмник – ключ к горному району правого берега Енисея

Удивительный, уникальный горный район на юго-западной окраине города Красноярска – предгорье знаменитых Столбов. Где ещё найдётся такое? Горы в черте города Красноярска, большие, огромные горы рядом. На городских автобусах доехать легко. И от каждой автобусной остановки до горнолыжных склонов–трасс там всего-то метров триста–сто.

И далеко их видать отовсюду горы эти, но далеко не все красноярцы знают, какие прекрасные горнолыжные трассы могут быть сделаны на этих горах. Какие трамплины ещё повырастут, какие люди ещё приедут в гости полюбоваться на эти чудеса да посоревноваться на этих трассах и трамплинах. Со всей земли обетованной съезжаться будут. Но долгие годы все эти спортивные сооружения и удивительные тренажёры строиться будут, так порешили Иван и Амбал, потому что работы там ещё очень много, а деньги на каждое новое обустройство и удобства для людей ещё заработать надо... Дешёвое электричество с ласковой речки Базаихи дало возможность подзаработать организаторам Амбалу да Ивану, бывшим «Базайским беднячкам». А деньги заработать – и новый этап проекта и освоения горнолыжных трасс можно далее продолжать.

Интернет–информация по миру весть разнесла о красивой и нужной людям их работе–стройке, и появилось у этого Великого дела много–много сторонников и много грамотных, умных рабочих рук.

Идут совещания–согласования в новом интернет–сообществе о строительстве новой канатки–подъёмника с речки Лалетиной к подножию Такмака. Великая стройка эта и радует, и веселит отчаянных красноярцев.

Столбы красноярские и горы окрестные повывастили здесь в Сибири и альпинистов знаменитых, и горнолыжников,

и прыгунов, и фристайлистов. И в четвёртом, и в пятом уже поколении мечтают дети продолжить спортивные подвиги своих отцов и дедов. На детских колясках ещё везли их в горы родители, а теперь вот мечтают с колясками вместе на новом подъёмнике прямо под Такмаком оказаться. Не слабо: «Летать по воздуху на гóру – раньше, чем ходить!» Учится красноярский народ. Красиво задумано, да задача ещё такова, чтобы и не дóрого это было, чтобы всем доступно на том подъёмнике полететь–прокатиться было. Тогда и экскурсантов, и спортсменов будет там великое множество. Миллионному Красноярску желающих вознестись на горы не занимать, да и гостей ото всюду наезжает полно́.

Удивляется сверху Такмак, на людей поглядывая, вспоминает он часто зимой, что люди просили дать им снегу побольше, и гоняет Такмак над своею вершиною тучи снежные, засыпает окрестные горы и долины, людям помогает. Хватит уж тратиться людям на оснежнение трасс. Есть у людей дела теперь и поважнее: как на подъезды–дороги лес не рубить на горах, чтобы опоры для нового подъёмника поставить.

И напрягаются Амбал да Иван, думая, как этот новый, новейший подъёмник, чудо подъёмной техники сделать так, чтобы и лишнего дерева не срубить, и не нарушить экологии, свежий воздух не запачкать, зверьё лесное не распугать. Пусть белки, да утки по-прежнему селятся и счастливо живут на Столбах и в окрестностях гор. Пусть маралы и лоси по-прежнему гуляют по таёжным трóпам. Не распугает их строительство новой канатки. И зачарованные, сказочные сосновые леса на Каштаке–горе не получают урона. И будут люди сверху с подъёмника, с тёплых кабинок наблюдать за живым этим миром прекрасным и огромным.

Чтобы не повредить девственные леса, предгорье тайги, по современному арматуру и материалы для строительства опор-подъёмника доставят по местам вертолёты–стрекóзы сказочные и укрепят, и тросы натянут люди, не пугая лесных зверей

и птиц. А если деревья для трасс и повырубить надо, то в десять раз больше деревьев где надо посажено будет. «За каждое дерево – десять!» – такой девиз и правило.

Зачарованный Каштак и его забытые горнолыжные трассы

Возрождается старый Каштак с его забытыми, а когда-то знаменитыми горнолыжными трассами. Самыми первыми трассами, где катались на горных лыжах когда-то деды наши да прадеды.

Заросли, замусорены старые просеки, и сама Каштаковская тропа уже дикая, узкая, и давно уже не ходили по Каштаку экскурсанты на Столбы.

А ведь трассы Каштака и прорубать заново не надо, следует почистить только, да расширить кое-где, да снегом вовремя подсыпáть, да ухаживать–обихаживать. И вернуться на Каштак и лыжники, и экскурсанты.

Средняя станция новой канатки на вершину Каштака будет во множестве поставлять и лыжников, и сноубордистов, и экскурсантов весёлых. И пошевелиться придётся хозяевам Каштака, благоустроиться. Ради новых гостей все хлопоты окупятся.

Как тут можно ратрак не купить да оснежнять горы не научиться, если так много желающих покататься–покувыркаться сверху, с новой канатки, в гости приходиться станут?! Если люди на трёхкилометровых новых северных трассах уже покатаются мечтают да погулять по «адреналиновым тропам», так почему же старые, уже прорубленные трассы в порядок не привести?

Раньше любили красноярцы пешком прогуляться, с гор покатаются. И снова полюбят – доброе дело это. На пользу здоровья для всех оно.

Да никто не догадался раньше пешеходные тропы–спуски с гор отдельно от горнолыжных трасс сделать, и стало это катание

и пешие спуски с гор по горнолыжным трассам уж слишком травматичным в те семидесятые–девяностые годы прошедшего века.

Сколько усилий потрачено на искоренение этого зла – травматизма – на горнолыжных трассах! Как боролась спасательная служба и общественные спасатели!

Результат отличный: запретили кататься на полиэтиленках и санках, а заодно и под ноль почти извели целое мощное направление культурного отдыха горожан на природе – *экскурсионный туризм*.

Экскурсовод теперь – самое редкое явление на наших горах. Позарастали тропы. Вот клещи – есть, весной и в начале лета. Медведи заходят, даже канатчиков поугубивают. А что же им делать-то? Медведи – звери любопытные, людей стало мало – придут звери. «Свято место пусто не бывает» – поговорка есть. Медведи и в городской парк придут в центр города, если гуляющих там станет так же мало, как в «Бобровом логу».

Впрочем, это уже из другой сказки – об этом кино есть фантастическое. Печальное.

А вот новый кабиночный тёплый подъёмник из нашей доброй сказки. Новый подъёмник с запада на восток замкнёт круг экскурсионного горного района в зелёной зоне города Красноярска от речки Лалетиной к вершине Каштака (средняя станция) до верхней станции старой канатно–кресельной дороги. И беби–лифт под Такмак – очень удобно будет!

Конечно, «адренилиновые» тропы пешеходные надо зимою прокатывать снегоходом.

А весной и летом – экскурсии вниз по серединам горнолыжных трасс делать, когда горнолыжники там не катаются, когда сезон клещей, так безопаснее будет.

И на таких-то наших больших горах, да длинных и разных многочисленных трассах, новых и старых вырастит Красноярск к универсиаде знаменитых спортсменов во всех горных видах спорта, и правильно это, и славно, и так тому и быть!

Легенда о Ермаке, Такмаке и Чёртовом пальце

Чёртов палец, скала над долиною речки Лалетиной, на вершине горы, высоко – смотровая площадка для экскурсантов и отдыхающих.

А в былые времена, древние, когда покорял Ермак Тимофеевич просторы сибирские, присоединил он к Великой и Древней Руси земли эти, богатые лесом, тайгою, и живностью таёжной, и недрами гор каменных.

Стояли воины Ермака на страже этих богатств. И так хорошо службу несли, что пожелал Ермак на веки вечные своих воинов здесь, на берегах Енисея, оставить под командованием Такмака–воеводы. И защитил Ермак своих воинов бронёю каменной, чтобы охраняли они Сибирь от недругов во все времена!

Так вот, Столбы наши красноярские – охрана Сибири русской, а Чёртов палец – крайний часовой на подступах к Енисею.

А Енисей–река – дорога водная и на север к великому океану Северному, и на юг в Саянские горы, богатые золотом и всякими земными богатствами, каких несчётно–невиданно, много в Саянах хранится и до сих пор от глаз людских попятано.

А воины армии Ермака и Такмака, сибирского воеводы – это Столбы красноярские. И сейчас на страже стоят, Сибирь от недругов охраняют.

Поэтому до Сибири не докатываются войны и передряги международные, а мелкие междуусобицы внутри Сибири перемалываются и гложнут.

Далеко видать вглубь тайги экскурсантам с вершины Чёртова пальца.

Да и сам Чёртов палец, высокий и круглый, каменный, всё видит вокруг, всё знает и никакого недруга не пропустит на юг, вглубь тайги сибирской к заветным кладам Саянских гор.

Надёжная стража каменные Столбы–великаны. Стоят они на страже земли сибирской и всегда стоят будут!

Такмак

Сверху видит Такмак: трудятся люди, как пчёлки. Понастроились, благоустроились, и веселиться им, праздновать – на всё хватает времени. А уж разгуляться тут, по тропам «адреналиновым» – великий простор. Хоть пять раз в день на подъёмнике поднимайся. И каждый раз вниз, под гору – новая экскурсия и новые, интересные рассказы экскурсовода и развлечения.

И стал с тех пор Такмак суровый ещё внимательнее за людьми приглядывать. Стал почаще он над своею вершиною тучи собирать. Стал он ветры гонять, стал он горы вокруг почаще снегом засыпать.



Много снегу пурга наметает за зиму.

Знай успевай работнички, «Базайские беднячки», снег по трассам ратраками разгребать—разутюживать. И любо, и недорого.

К весне подобреет Такмак, разгонит тучи. А солнце ясное согреет горы и долины меж гор и тропинки «адреналиновые». В лесу быстро тает снег, цветут подснежники. Но не скоро тает обильный глубокий снег на трассах «Бобрового лога». И до июня, и до июля снег лежит – далеко видать из города. И всё это снежное богатство раньше таяло бесполезно. Потому что весной и летом очень опасны клещи. Это великое бедствие для красноярцев.



Клещи

Все запуганы, все боятся тяжёлой болезни – энцефалита. Даже зимою висят предупреждения:

«Опасайтесь клещей!».

Но уж зимой-то, на снегу, на открытых трассах тем бóлее, клещей, конечно же, нет! Этот страшный зверь не опасен на снегу! Клещи надолго спрятались зимою в травах, кустах.

И, конечно же, это предупреждение о клещах зимою – только зимняя шутка. Опасаться надо весною и ранним летом, а зимою и осенью эти запугивания смешны и нелепы, как в поговорке народной: «Огня бояться – на воду дуть».

Но так как снежный сезон на трассах «Бобрового лога» продлится теперь на весь май, июнь и июль даже, додумались, наконец-то, люди гулять по трассам, когда снег ещё лежит, но лыжники уже не катаются.

И почему бы не погулять, свежим воздухом подышать, если это почти единственное место в окрестностях Красноярска, где на горах, среди леса, на снежных трассах, вдали от травы и деревьев совсем нет клещей.

А это значит, что *трассы «адреналиновые»* именно в это опасное «клещевое время» могут иметь огромную популярность как лучшие, самые безопасные экскурсионные маршруты на природе. Людям надо только помнить и не приближаться к деревьям и кустам, не ходить по траве.

Мечтать не вредно – уверены в этом Амбал и сотворец его Иван, внук Базайского Деда–хитреца, заложившего камень–фундамент в идею эту: сотворение мира всеобщей выгоды, благоденствия, процветания и просветления.

Забыты те времена, когда спорт и отдых были убыточны (когда «Бобровый лог» чуть не обанкротился, взвинтив свои

цены на услуги и распулав от себя и старых, и малых, и всех нормальных людей дороговизною).

Доступно станет человеку любого состояния души и тела многое, что предложено предпринимателями–арендаторами и хозяевами «Бобрового лога».

А если то, что уже задумано, ещё не до-делано, то это лишь потому, что Амбал – самый сильный и умный человек в наших краях – сидит в старой избушке своих родителей, думает и учится как жить, чтобы всем хорошо на свете было: и родителям, и любителям, и спортсменам, и отдыхающим экскурсантам, и старым, и малым... Чтобы всем в Бобровом логу хорошо и интересно побывать было. Да не один раз, а много–много раз. И чтобы всем это было и по карману, и по уму, и по силам.

А Ванька, внучок Деда, ещё только растёт–подрастает, собирает на горах да на горных лыжах свои чемпионские призы и медали и мечтает... Мечтать не вредно!

О чём ещё мечтает Иван? Об этом-то вы и сами догадаетесь, ежели и вы, милый человек, хоть немного подумаете и по мечтаете... Спасибо вам за внимание–понимание и разумение! А конца этой сказки нет.

Пока человек мечтать может и хочет – мечты сбываются.

6 марта 2015 г.



ВНИМАНИЕ!
ЭНЦЕФАЛИТНЫЙ Р-ОН
ОПАСНО
ДЛЯ ЖИЗНИ



Вода. Живая и мёртвая

(столбовская байка-провокация)

Ещё кому-нибудь не секрет, наверное, а для меня вот откровение. Оказывается, есть на красноярских Столбах вода «живая» и «мёртвая». Прямо на речке Лалетино, совсем не далеко от города. Метрах в двухстах от церквушки Столбовкой, часо-венки, чуть выше по течению Лалетиной есть два–три родничка. Справа по ходу вверх на Столбы, там ещё скамейка очень удобно поставлена в трёх шагах от дороги асфальтированной. Хорошее, благостное место.

Я больше пятидесяти лет на Столбы хожу, много раз там я приостанавливалась – попить, воды набрать в бутылку – а вот о чуде этом никогда ещё не слыхивала. А недавно и неожиданно, почти что случайно (хотя уверена я, что случайно-стей вообще-то не бывает), мне показал один человек роднички эти. Верхний родничок – «мёртвая» вода, и, направляясь в поход на Столбы, всегда он пьёт из того родничка воду и умывается рядом, прямо в речке Лалетиной. А возвращаясь назад со Столбов, пьёт воду он из Нижнего родника – «живого» – и воду берёт домой для питья и умывания. И говорит он, что помогают ему «живая» и «мёртвая» вода силу и ловкость сохранять до старости.

Недавно отпраздновал тот парень шестьдесят пять лет! А вот старичком его не назвать... Он до сих пор в любое время года делает на спуске по «Шкуродёру» до пяти боковых сальто. Не слабо...

Кроме многих сложнейших ходов по скалам спускается он по «Зверевскому» с Перьев вниз головой. Лишь те скалолазы, что на Перьях бывали и знают, о чём речь, могут оценить, какой категории сложности это.

Я думаю, даже не принципиально, каков уровень и результаты личных достижений этого столбиста. А главное, закаляется он круглогодично купанием в речке Лалетино и воду пьёт из тех самых родников, «живого» и «мёртвого». А вот по поводу третьего, нового, года два назад появившегося родника, он и сам ещё не знает, не определил, что к чему, но однозначно хорошо!

В общем, фантастика, даже для нынешнего высокотехнического скалолазания... И хотелось бы мне поподробнее узнать о речке Лалетиной и родниках с «живою» и «мёртвою» водой, что бьют из земли немного повыше, чем церковь–часовенка. Да и третий родничок – каков он? Оценил ли кто-нибудь целебную силу Столбовских родников и речек? Делал ли кто научно анализы, и каковы прогнозы?

Как к этому факту относится церковь, которая на Столбах почти что рядом стоит? Кто надумал и поставил там скамеечку такую удобную на этом месте?

Может, парень этот надо мною пошутил насчёт целебности родников? Такое ведь тоже бывает... Старые опытные столбисты – великие шутники–балагуры. А байки Столбовские рассказывать всегда горазды.

Хочется верить в такое чудо, однако!

Откликнитесь, пожалуйста, кто что знает о родниках на Столбах на сайт stolby.ru. С уважением, Самсонова Любовь Ивановна.

Счастье – это творческий экстаз

Уж я-то знаю, что это такое:

– Это когда не в деньгах счастье...

– Это когда всё незначительно и суетно, и не замечаешь элементарных вещей.

– Это когда обострённо видишь то, чего раньше не замечала...

Чего вообще почти никто не замечает...

Что начинает составлять весь смысл моей жизни.

А жизнь коротка и бесконечна одновременно...

Счастье – когда из рядового обывателя превращаешься в провидца и прорицателя.

Когда хочется стать оракулом.

Но при этом понятно, что ещё очень рано, ещё не пришло то время...

Как в песне: «Ясновидцев и очевидцев

Во все века сжигали люди на кострах...»

Я отчётливо понимаю, что мне не осилить этот сизифов труд в одиночку, не по силам мне: того–сего не хватает. И я ищу единомышленников, соавторов, чтобы заключить «творческий союз». Да и веселее, за компанию, тот сизифов камень двигать, катить, да с горы спустить.

Творчество должно учить говорить о любви, добру и уму–разуму.

Творчество надо сделать романтичнее, экзотичнее и проблематичнее.

Оно должно быть захватывающим и удерживать читателя.

Как сделали из меня бого-родицу...¹

А я – против!

(байка–прикол)

Ещё древние мудрецы говорили: «Слово сказанное – уже ложь!».

Давно всем известно: запятая не там – от нуля–реакции до смертельно опасно.

Например: «Помиловать? Нельзя? Повесить!». Ударение в слове не туда может ударить по лбу и не только по лбу.

А вот меня – ха-ха! – непоставленные кавычки сделали бого-родицей!

И байку эту я спешу опубликовать, чтобы описку невинную в тираже 500 книжек не размножить ещё и по «испорченному телефону».

¹ В книге «Нигде в МИРЕ... ТРИ» (стр. 127) написано:
«Всё-таки спасатель мой сын от бога!..»
А надо: «Всё-таки спасатель мой сын "от бога"...».

И я старательно исправляю всё от руки – 500 раз!

Как Буратино

(эссе)

А я, как Буратино, сама себя воспитываю:
«Когда папа Карло, а иногда я сам!» –
Так, вроде бы, сказал Буратино дословно.
А роль, и всё прочее за «папу Карло»
В моей жизни исполняет любой встречный
Человек, намёк, случайность, встречный ветер.
Намёки судьбы я старательно пытаюсь по-ни-мать,
А ветер – это прекрасно! Я чищу себя до-донышка.

Закосячишь тут

(песня)

Закосячишь тут, скажу я вам, ребятушки!
Закосячишь тут, и двинешь с косяка!
А мы пойдём гулять по-нашему, и ла-душки!
Бала-гу-рить и по-тешимся слегка!
И ладно! Да не-накладно, да по-малу,
И ух!

Философские мини-этюды

- Если ты никто и звать тебя никак, из тебя могут сделать что угодно...
- Если ты сам знаешь, кто Ты, ты управляешь своим миром...
- Значит, я – это я, и никто другой. Кто же... если не я?
- Как многое нам дано, как мы богаты!
- Всем известно, что все болезни от нервов. А все грехи – от жадности! Разве это не так?

Милейшему моему собеседнику

Сомнения мятущейся души,
Мои раздумья и мои тревоги
Ты ласковой утехой не глуши –
Невѣдомы судѣб пути–дороги.

Не знаем мы, что завтра принесѣт,
Не можем угадать движенье мысли.
Но неизменно мы идѣм вперед
По этой, по такой не легкой жизни.

Вперед иду, не ведая куда,
Ведѣт меня нелѣгкая дорога.
Где ждѣт меня коварная беда?

А где передохну я хоть немного...

Не фантазируй страшный негатив.
Где смысл в страстях, надуманных заранее?
Мои ошибки в дело превратив,
Сама судьба и даст мне наказанье.

Но легче мне идти судьбе навстречу,
Мой милый друг, когда душой ты рядом.
Моей судьбе смиреньем я отвечу,
Тебе отвечу благодарным взглядом.

В твоей поддержке, не-материальной,
Я нахожу опору и отраду.
Люблю тебя душевно и морально
И лучшей помощи, и больше мне не надо!

О боже, дай немного отдохнуть,
Дай пережить очередное горе.
И снова я пойду в далѣкий путь.

Барахтаясь, борясь в житейском море.

Я выплыву, я встану, я пройду.
Все испытания судьбы моей отмерю.
Переживу любую я беду –
Я это знаю, и я в это верю!

Мой милый друг, спасибо за вниманье,
Бог даст тебе здоровья и удачи!
Я приложу великое старанье
Тебе помочь, когда судьба и это мне назначит.

17.02.2015 г.

И в старости

И в старости есть прелести свои,
Свои необоримые улады:
Улыбки счастья, радости любви,
И горестей тяжёлые громады...

 Всё также бьётся сердце в такт,
 Всё те же дивные рассветы и закаты.
 И только сил немереных косяк
 Нас посещает реже, чем когда-то.

Но мы мудрее стали на сто лет,
Мы стали прозорливее и глубже.
И понимать: «Семь бед – один ответ!»
Мы стали так, как это в жизни нужно.

 Чтоб цвёл наш сад и строились дома,
 Чтобы в тепле и хóле жили внуки,
 Чтоб дети жили так, как я сама
 Мечтала жить – без корысти и скуки.

Мечтали жить, но жили, как смогли.
В борении страстей трепали жизни бури.
Пусть наши правнуки ещё счастливей будут
Хозяевами нашей же земли!

 Пусть будет мир Столбов ещё добрей,
 Ещё светлей и романтичней
 Для них, для внуков наших и детей!
 Для продолжения этой нашей жизни.

Судьба–злодейка

Ах, судьба–злодейка
Опять пошла вразнос.
А мне живи, надейся,
Что это не всерьёз,
 Что там, за поворотом,
 «Всё будет хорошо».
 Как будто чёрный кто-то
 Дорогу перешёл.

А я себя утешу,
Что скоро солнца луч
Полоской белой светлой
Мне выглянет из туч.
 А судьба–дубина
 Снова бьёт меня.
 Уж только б не убила,
 Да мне б дождаться дня!

И вместо больно – сладко
На берег крутой
Выбросит и мягко
Схлынет надо мной.
 Ах, судьба–злодейка
 Опять пошла вразнос
 А я срулить надеюсь,
 Судьба же бьёт всерьёз.

А я пытаюсь думать:
«Всё будет хорошо!»
А это чёрный котик
Дорогу перешёл!

18.02.2015 г.

Уважаемые читатели!

Эти «Столбовские байки» – всего лишь проба пера. Мы приглашаем к сотрудничеству и соучастию вас – столбистов, бывших и нынешних. Красноярские Столбы уже вырастили много поколений людей смелых, физически здоровых, сильных телом и духом. Как доказывал друг наш, Леонид Тимофеевич Петренко – это всесоюзный, уникальный полигон скальных, тренировочных тренажёров альпинизма и скалолазания.

Столбы уникальны всем – природою, духом и людьми-столбистами.

Четверть гения – 2

(эссэ-шутка)

Когда-то в детстве, ранней юности, я прочитала где-то фантастический рассказ с названием «Четверть гения». Не помню я автора и совершенно забыла сюжет. Но смысл его был в названии рассказа: «Четверть гения». И это название всё определяет. Оно стало для меня вездесуще. И лет 40–50 многие свои мысли и догадки, удачи и потери я определяла словами: «Я только частица чего-то важного, к чему я устремляюсь, куда ведёт меня... судьба». Но чего-то там мне не хватает, невозможно, гениальности. И я ищу компаньонов – четвертинок, соавторов – до полного гения, вместе.

От соавтора – столбистам – 1

Я пишу не для того, чтобы моё «бряк» прозвучало, и у людей в ушах отдалось назойливым неприятным звоном. Нет! Сколько тем, событий, интереснейших людей вокруг есть и было... Сколько поколений столбистов создавали на наших глазах живую, человеческую историю наших Столбов. Красноярский заповедник с уникальной, неповторимой природой и духом человеческим. Воспитанные здесь, на скалах, на фоне каменных великанов, поколения столбистов сменяются одно за другим: «Друзья уходят как-то невзначай, друзья уходят в прошлое, как в замять...». Надо поторопиться, надо бы воздать им, молодым и старым, каждому своё, то, что мы все ещё не до-дали.

И великий оракул может оказаться кликушей... И даже знаменитый поэт – стихоплёт. Всё проверяет время. И каждый из нас... «Но не каждому дано сказать, и не всякому дано... услышать».

Самое главное, что все мы изначально вроде бы говорим на разных языках... И никакого морального права мы не имеем, не можем глушить друг друга. Но как крупницы целого разума земли, мы обречены навеки, все и со всеми, пребывать в постоянном, пожизненном диалоге – на этом вся жизнь стоит.

Не может человек жить в изоляции, да и незачем ему жить одному. Мы все – «четверть гения» этой цивилизации, прямые наследники разума Земли!

О Боже, дай мудрости мне оставаться мельчайшей частицей, пылинкой земли обетованной, умерь гордыню мою, Господи Боже мой! Чтобы звучать в унисон со многими и благо-звучно!

От соавтора – столбистам – 2

Мы взяли объёмную–необъятную тему «О Столбах красноярских и столбистах», мы стали рассматривать по крупницам, детально все мелочи жизни столбовской, такой обыденной и быстротекущей, где рядом чёрное и белое, свет и тьма, а впереди – вечность! Не слишком мудрствуя лукаво и не корысти ради, мы вас, читатель, призываем в собеседники, со-авторы, со-творцы.

Пожалуйста, давайте продолжим тему «О Столбах и столбистах» и в Интернете на сайте stolby.ru, и в сборнике рассказов «Столбовские байки» в серии книжек «Нигде в МИРЕ...».

А может быть, сделаем и кино?

Пусть будет это исследование души народа и столбóвского духа! Силы и роли человечьей на фоне красивейших скал, неунывающего оптимизма и искромётного веселья обитателей Столбов и всех уровней свободы!

Недавно я видела кино о Столбах – о столбистах старых, молодых и совсем ещё юных. Спасибо! Какие потрясающие душу художественные картины на фоне Столбов, на Столбах. Пожалуйста, хочется сказать–закричать: «Дайте такие фильмы в массовый прокат!» Кто может и от кого зависит весь этот процесс – подачи искусства и добрых истин в народ, для широкого зрителя, слушателя, читателя. Есть ведь отличные книги Яворского и Петренко и других авторов (*Анучин*), романтические, жизнеутверждающие, но такие малые тиражи, и так ещё далеки они от народа! Может быть, и поэтому тоже с наркоманией и другими разновидностями социальных зóл еще приходится бороться?

Дорогие, объёмные издания книг о Столбах стали редкими сразу же, как вышли в свет, а многочисленным читателям

и столбистам едва знакомы, понаслышке. Где спонсоры? Где помощь социальных программ, где конкурсы на лучшие книги, фильмы местной тематики?

Но есть же сайт в Интернете, и как бы объявить конкурс на лучшую детскую столбовскую байку? Думаете, слабо нам? А я уверена, что даже дети начнут писать рассказы. Я знаю несколько таких талантов: внучок Деньгина В. к этому уже готов, сразу же даст материал, да и другие, с кем я заговаривала на эту тему, сразу же откликнулись с энтузиазмом. С Интернетом стало почти любому желающему доступно творчество малых форм – эссе, рассказы, байки, анекдоты – и рецензирование любых трудов, и широкий диалог на заданную тему.

Самое лучшее из всего, что было и есть, нам надо бы оставить для внуков и правнуков. Уже пора вспомнить и продолжить добрые традиции столбовского братства, взаимопомощи на скалах и в нелёгком быту столбистов.

Культуру отношений и весёлый дух столбистов–скалолазов; не унывающую атмосферу столбовских шуточек и приколов, столбовское самобытное песенное творчество и дружественно–спортивную силу духа надо обязательно развивать! Удивительной смелости лазания по скалам – зелёную улицу!

Столбовские песни – это баллады о любви к природе, и к миру, и к людям, бывающим на красноярских Столбах и со Столбами рядом. Люди, уже одухотворённые этим уникальным явлением в мире – столбизмом – помогите кто чем может, особенная просьба фотографам, художникам–иллюстраторам оформить очередные книги из серии «Нигде в МИРЕ...» о Столбах и столбистах для тех, кто был, есть и будет! Для того, чтобы не потерять историю Духа сибирского – особенного, уникального столбовского духа!

Глюки (от Алёши из избы «Голубка»)

(быль)

Это было в году 1993-м, мы с компанией сноубордистов и горнолыжников были в гостях в избе «Голубка», не только как гости, но и как братья, так как считаю горнолыжников и столбистов, как говорится, братьями на век, потому что все виды экстремального спорта, будь то альпинизм, сноуборд, горные лыжи, виндсёрфинг и многие другие, очень тесно переплетаются друг с другом, любовью к горам, ветру и снегу, ну, а короче: к свободе!

В те времена мы ходили в избу большими компаниями человек по 15–20, было весело, опытные Аркаша Филлипов (Аркан), Ванька Хотнюк (Самурай), Димыч (Кирпич) и Миха (Белый) затаскивали нас на Столбы, уже не туристическими тропами, а чуть сложнее, по вечерам пили водку из самовара и задорно кричали: «За семнадцать лет» (традиционный голубкинский тост на чей-нибудь день рождения).

В этот раз дело было зимой, и мы, как обычно, добравшись до избы, растопили печку, накрыли стол (в те времена это были пельмени, сало, водка, соленья, хлеб), сидим общаемся, поём песни, танцуем, заходят гости с других изб, обнимаемся, садим за стол – короче, «веселуха»!

Посреди ночи я со своим родным братом Андреем (Офицер) решаем сходить в баню (тогда она ещё была не сгоревшая) на избу «Изюбри» и, конечно же, зависаем там: моемся в бане, ныряем в снег, слушаем песни под гитару в исполнении Вовы Герасимова и под утро решаем идти обратно в «Голубку», подходим к избе. Утро обалденное, чуть светает, тишина, красотища!

Перед тем как зайти в избу, мы решаем сходить в туалет, а он чуть дальше по тропе, в низинке. Сходили, красота вокруг стала ещё красивее! Заходим в избу, а там друг мой Сергей Пальчевский (Палец) чуть ли не падает нам в ноги с видом Робинзона, увидевшего людей, со словами: «Братики родные, как же я рад вас видеть!»

Мы его успокаиваем, чуть ли не качаем на руках, приносим воду с ручья, согреваем чай и слушаем рассказ Серёги! Ночью, как мы ушли в «Изюбри», все ещё веселились, потом все разбрелись: кто в гости, в другие избы, кто домой, а Серёгу уложили спать (помнить должен был, но не помнит, как в «Иронии судьбы»).

Проснувшись под утро, Палец обнаруживает, что он в избе один на один со своей головной похмельной болью! Страдания Серёги увеличиваются отсутствием горячего чая и всего того, что бы содержало влагу, как вдруг он краем глаза видит в окне две фигуры (а это мы с Офицером), присматривается (было ещё призрачно–темновато), точно: Лёлик с Офицером! Настроение поднимается, и он смотрит в окно ещё раз, а там никого нет (мы уже спустились в низинку, к туалету), и в избу никто не заходит!

Настроение сразу падает до уровня глубокой, чёрной депрессии, всё человечество земли бросило Серёгу в этой избе с призраками друзей и безводной пустыней! И когда заскрипел снег по настилу, Палец понял, что это какой-то голодный медведь идёт поедать его обезвоженное и несчастное тело. Дослушав рассказ, мы поняли, что запас воды в избе должен быть всегда!

Ночь на Столбах

Николай Берёзкин

Звёзды повисли на кедрах и ёлках,
Ночь погасила фонарик луны.
Я выхожу погулять ненадолго,
Чтоб разогнать надоевшие сны.

Сфера небесная вся в бриллиантах,
Камни сияют чистейшим светом.
Дух замирает, сознание взирает
На красоту безмятежную эту.

Дремлет тайга, очарована тайной,
За горизонтом сверкают стожары.
Гукает филин, пугая рассказом
Про бурелом и лесные пожары.

Свет предрассветный туман пробивает.
Ветви хвой изумрудного цвета.
Дремлет тайга, и спросонья вздыхает
Сказка опять уходящего лета.

Когда приходят холода

Николай Берёзкин

Когда приходят холода,
Когда на сердце одиноко,
А на холсте замёрзших окон
Рисует русская зима,

И погружает города
В сугробы снега–серебра
В полях метели января,
И алчут жертвы силы зла,

Я верю, что весна жива.
Она спешит к нам издалёка
С лучами, льющими с востока.
Васанта – девушка-весна.

Она разбудит мир от сна.
Она – посланник света Ра
И новая планета будет –
Планета жизни и добра.

Вольные поселенцы

(*быль*)

Фёдоровы по отцу, а по матери Богдановы. Отец Ефимии да мать Мария шестерых сыновей имели. Девчонок три, кажется, было, да из них одна Ефимия выжила. В те далёкие времена, когда вольные поселенцы следом за Ермаком Тимофеевичем шли осваивать сибирские просторы и дебри, пошли казáки – потянулись обозами со своими семьями со скотом и пожитками на поселение в Сибирь, за Урал–камень.

Долго шли, тяжело. И год прошёл, и на другой год к пáхоте только и успели осесть на жилó, урожай растить на земле сибирской, обживать эту новую землю, дикую, неведомую, плодородную.

Село Восточным нарекли, потому что к востоку оно было. На восток от Минусинского поселения и вообще далеко на восток от родимых кубанских степей.

Сыновей мать Ефимии сберегла, и как осели на жильё, сразу строиться начали. И от малого куреня разрасталось подворье, шíрилось. Отец семейства Еремей ещё и мельницу задумал строить. Мельница была в этих краях очень нужна, иначе как хлеб-то молоть: далёк путь до ближайшей-то мельницы – полсотни километров. Да очереди на помол неделями ждать. Еремей запрудил речку и построил на плотине мельницу. И разлился пруд широко по долине речки.

Мать семейства, жена его, помогáла ему во всём, брёвна ворочала вместо мужика и надорвалась – заболела. И спустя короткое время померла, остались дети без матери...

Весело заработала мельница Еремея, молола хлебá для всей округи. Разбогател мельник, постепенно обжилась семья, дети подрастали. Старшая дочка Ефимия обо всех заботилась, кормила и женскую работу делала.

Очень уж горевал отец Еремей о рано ушедшей жене и в память о ней не женился более.

Привёз он (заказал издалека) диковинные, чуждые цветы – водяные лилии–кувшинки – и посадил их в рукотворном пруду по мелководьям да у берегов. Да ещё он развёл рыбу в пруду, и во множестве расплодилось та рыба. И много, очень много лет и пруд с мельницей, и ещё два пруда, сделанные выше по течению небольшой этой речки, радовали людей изобилием рыбы и всякой живности дикой и бегающей, и летающей: утки, гуси стаями гнездились по берегам – заливным лугам, богатым сенокосами. Цветы диковинные, кувшинки–лилии, прямо в воде пруда – дёрнешь её, кувшинку, из воды, а стебель крепкий, длинный, ещё метр–полтора из воды тянется.

Дождь пройдёт, ливень, и похлянет, ширятся пруды рукотворные. Сушь стоит, летняя жара, и парят пруды, испаряются. Неленивым окрестные огороды поливать воды хватает.

А рыба в прудах плещется: и караси и лещи и пескарки малые, и щуки большие – издалека видать их, рыбин-то. Только удочку кинь или корчажку насторожи – и будет тебе уха и жарёха. Пацанва вечерами у костров на прутиках рыбку жарит, коней табунщики привели на водопой.

Крещение ли, или просто купание, или на лодках катание по праздникам – всем рядом с теми прудами жить хорошо.

А живности развелось! И зайцы, и лисы, и волки, конечно, и мелюзга всякая, водоплавающая и летающая, и даже медведь на водопой заходит. С той стороны, где люди реже бывают, его, медвежье, урочище так и называли.

Вольно и счастливо под небом благодатным! И места хватает всему живому и всем живущим в этих краях. Оттого и называли люди долину речки этой Предивной да Благодатной стороной.

В хозяйствах у всех селян тоже стало живности и скотины всякой полно: кони и овцы, коровы, куры, гуси, собаки,

конечно. Один из правнуков прародителя Еремея коней завёл племенных, из Европы вывез. Вместе с братьями Фёдоровыми основали казаки–сибиряки знаменитый конезавод под Минусинском, по наследству потом доставшийся деду моему, Дмитрию Матвеевичу, и братьям его родным, Леониду да Фролу, которые ещё на мировой погибли потом.

Жили в те времена в казацких сибирских хуторах сытно да хлебосольно и вольно. А село Восточное разрослось, и почти что все – родственники. И в соседних сёлах да деревнях много Богдановых и Фёдоровых. Из далёкой Украины да Белоруссии родня подтянулась. Всем помогли, всем миром отстроились, обжились. Всем миром – это когда на постройку дома селянина все мужики выходят и «помочь» оказывают, а хозяйка уж кормит всех работников. И так всякий раз, когда «помочь» нужна, всей деревнею и помогали.

Всем миром да ладом, и брат за братом, и друг за друга.

Расцветала округá садами, да песнями.

Все деревенские – родные, лентяев не балуют, работу любят. И жить бы так долго и счастливо... Но грянула мировая война!

Перевернула война всю жизнь казацких хуторов да селений. Повывезли мужиков казаков на далёкие фронты Родину защищать. И смелые и умелые сибиряки и таёжники, и охотники – кто сгинул на той войне, кого покалечило, а многие и героями домой возвернулись. Только стали заново мужики порушенное хозяйство восстанавливать, как грянула революция. И пошёл разлóm по семьям на белых и красных.

И как тут разобрать на своих–чужих, ведь родственники?! Но уже нахлебались, нанюхались, узнали, почём фунт лиха. Разучились общий язык находить, и у каждого правда своя.

А что война, что революция – некогда правду искать, все воюют и все защищаются. Белый террор, красный террор...

После революции. Прапрабабушка

(быль)

В далёкие те времена, когда Сибирь огнём горела, а в сёлах и городах воевали брат на брата, отцы и дети, Гражданская война, террор и резня повсеместно, в Минусинской глубинке село Восточное раздирали братоубийственная война – междоусобица. И понять было трудно: кто прав, кто виноват?

Родоначалница крепкой и большой семьи, ещё недавно дружной и работящей, бабушка–прабабушка Ефимия собрала по деревне своих правнуков малолетних от многочисленных своих внуков и внучек, от шестерых своих детей–сыновей.

Собрала она малолетних и беззащитных и спрятала их за поскотиной, в погребе, где хранились домашние заготовки: соленья, варенья, грибы да ягоды, да остатки мяса от осеннего забоя, да копчёной сахатины кусок. Всех малолеток – куча мала, до пятнадцати человек, и прятала там, за деревней, она детвору и от белых, и от красных.

Всех она любила и о каждом забота её была. В свои семьдесят лет и кормила, и прятала она детей – не дала на кровавую разборку.

Старший из её сыновей, Митяй, из банды Колчака пришёл с друзьями пацанов поспрошать: «Где отцы их, «красные суки», позапрятались?». Вышла старуха одна им навстречу и сказала: «Не дам я вам на растерзание малолеток! Вы, дети мои, ополумели! А для малых это беда! Прекращайте резню да разбой, заголодаете, все вы дети мои неразумные! В поле сеять пора да озимые вовремя убирать. Жизнь наперекосяк и хозяйство своё разрушаете...».

И ни белые, ни красные детей не достали. Пережили. Многие друг друга постреляли, а выжила детвора. Сохранила миру

живых детей старуха. И моего деда и других детей от разных отцов. И от белых, и от красных.

Дети рядом с Ефимией выжили. Может быть, потому и я живу сейчас, здравствую, что старуха мою прапрабабушкой была.

И род наш многочисленный, как смогла, она сохранила... А теперь вот я старшая в роду, прошу любить и жаловать. И сохраняю я родовое гнездо, квартиру нашу, уже и не столько для внуков, а более для моих правнуков. Пытаюсь я сохранить. И сад рядом с городом, ещё мою бабушкой, Анастасией Лазаревной, да матерью мою посаженный, пытаюсь я сохранить...

Пруды с кувшинками

Меня моя мать ещё малым ребёнком (мне было лет 10) возила на эту прародину, где предки жили, её родители. И жили мы там, в деревнях под Минусинском, то у одних родных в гостях, то у других.

По летнему времени купались мы в тёплом пруду, который в давние времена сотворил на этой солнечной земле мой прапрадед Еремей по материнской линии. Я плавала и кувшинки собирала. Цветов таких красивых наяву я больше уж никогда и не видела. Я рвала их в охапку и плыла к берегу, и длинные стебли и листья их длинные плыли рядом со мною.

А мать моя не ругала меня за эти лилии-кувшинки: их в пруду было ещё очень много, прямо зелёный ковёр с цветами разостлан был по поверхности пруда дёдовского. И вспомнилась сказка о Буратино, а я искала лягушку внутри цветов. А мать моя смеялась, много рассказывала о родне и о том, на каких полях была она молодым агрономом ещё после Отечественной войны с немцами, как насаживали они сад тогда, в её молодости.

Погостив, не торопясь у многих сородичей, мы уже к осени работали с нею в огромном колхозном саду знаменитого сибирского садовода–мичуринца, педагога матери. Собирали мы урожай ягоды смородины и сибирских фруктов – ранеток, которые были вкуснее яблок. А саженцы, нами заработанные, мать в Красноярск привезла и в нашем саду, под Сопкою, посадила. Прошло с тех пор почти 60 лет, и за садом под Сопкою я после матери ухаживаю. И всегда дают те шесть соток обильный урожай, да сколько сил ещё хватит?

Запомнила я на всю мою длинную жизнь те чудесные пруды с кувшинками и садовые ягоды.

Мы думали, что вернёмся ещё в те края, я ждала всё и у матери спрашивала, скоро ли мы опять по гостям поедем? Но пришло письмо от родных, что пруды старые под Минусинском какие-то шалопаи или вредители спустили, а лилии–кувшинки на пересохшей земле повывелись, и некому было пруды восстанавливать, плотины чинить–приглядывать, мельница совсем не нужна стала, а в деревенских лавках привозной хлеб. Другие заботы у людей и времена другие.

Помнит ли кто ещё те пруды с кувшинками? Да и где те места искать? В моей памяти детской осталось, как сказка, путешествие по тем краям, где были–жили мои предки когда-то, где воевал дед и братья его в армии Щетинкина. Где дед мой по матери, её отец, был раскулачен в ежовщину и сбслан на десять лет на Колыму.

Отсидел он, вернулся и не долго жил после войны. Едва порадоваться успел, на дочку глядя – молодого агронома колхозного, успел порадоваться на сына, совсем юного офицера Советской армии, живого да ещё и почти здорового, вернувшегося с войны. Десять лет бедовала и нищенствовала семья моего деда, Федорова Дмитрия Матвеевича, писаря, красного

командира из армии Щетинкина. Почти единственного обученного грамоте в Щетинкинской армии человека, известного, уважаемого плотника–краснодерёвщика.

Много рассказывал дед о колымских лагерях: выжил, вернулся на родину – умирать. Как выживала семья раскулаченного партизана, бабушка мне не раз рассказывала.

Колоски собирали тайком по весне на колхозном поле да картошку мёрзлую. Батрачила она на чужих огородах, дети с голоду пухли... Младший не выжил, не дожил, не дождался отца. Старшие долго жили. А по амнистии «раскулаченной наследнице» – моей матери – в семидесятых годах государство шесть тысяч деньгами компенсацию выдало за семейный конезавод племенных коней, который при раскулачивании у моего деда и братьев его отобрали.

В минусинском музее, мне говорила мать, хранятся фото деда – писаря Щетинкинской армии, красного партизана.

А в памяти моей с детских лет остались рассказы–былины о кровавой войне Гражданской и о тяжёлых годах выживания, сталинщины и ежовщины в нашей сибирской глубинке: на земле – без земли, без крыши, без дома – «в людях», потом в самодельной землянке, с тремя малыми детьми.

В те времена даже родичи и соседи боялись помогать кулакам раскулаченным.

Страшные пережили они времена!

Бабушка на каждый кусочек хлеба, даже чёрствого, была готова молиться. Наклонится, подберёт и хоть птичкам покрошит, скормит или собаке отдаст. К пище или к вещам, уже поношенным, относиться пренебрежительно было в её глазах преступлением.

Такой я и помню её, добрую, бережливую...

Загадочность

(философский этюд–притча)

В женщине всегда есть какая-то загадочность, надеюсь, для мужчины. По-моему, это необходимое условие выживания в социуме, и сейчас тоже... Можно ли заранее просчитать наперёд, как я отреагирую в определённой ситуации? Да я и сама не знаю! Обычно я, опытная и осторожная, успеваю предупредить: «Горячо, не тронь!» И пользуюсь моим золотым правилом: самое главное – вовремя смыться. Да и сматываю удочки.

Но бывает, что не врубаюсь и я сама, или ещё: сматываться я не собираюсь вóвсе, а потому – контратака. Спасительная реакция – быстрее мысли (в настольном теннисе я контровичка). Конечно, в первую очередь срабатывает самое первое моё золотое правило – не конфликтовать (уж это совсем последнее дело). Как и все нормальные люди, я люблю жить безконфликтно. Но если не получается... Я иду на ты. И не всегда ясно, что из этого получится. Философская линия понятна?

Мужчине для выживания дана сила, а вот женщине – разум. Это, кажется, такова народная мудрость.

И что бы они – мужики – делали без нас, без своей половинки?

При всех допусках и издержках человеческого ассортимента я совершенно не способна оправдать мужчину, который бьёт женщину.

Конечно, обстоятельства разные бывают. Но уж доколе в жизни этой мне предназначено быть женщиной (и то же понятие, если бы я была мужчиной)...

Я не принимаю битьё и насилие между полами.

Это и аморально, и противоестественно.

Мужчина, поднявший руку на женщину – вне закона.

Он преступник и извращенец.

Говорят: сила есть, ума не надо. Значит, он полный дурак, не достоин уважения моего.

У меня это значит – «ноль без палочки».

Это я всё толкую про битьё баб.

Не распускайте, мужики, руки, пожалуйста! Это скверно.

Я не хочу ещё раз услышать от моей пятилетней правнучки Дарьюшки:

– Бабушка, звони в милицию! Папа маму бьёт!

Я тогда среди ночи схватила ребёнка в охапку и долго успокаивала, усыпляла её в моей комнате.

А когда ребёнок уснул, я вошла в комнату внука и заявила:

– Сейчас уже в милицию звонить не буду: и поздно уже, и у милиции других дел хватает. Я сама, бабушка-прабабушка, разберусь.

– Уходи! – я сказала ему внятно.

И добавила:

– Я не допущу, чтобы мой внук мою правнучку заикой сделал или уродкой какой!

Внук среди ночи ушёл, вынужден был уйти, из своей же квартиры.

Проблема, конечно, до конца не решена.

Да и где он, конец всех проблем?!

Сентябрь 2015 г.

Полтренера и спасатель

В четыре года Никола уже прокатился на катамаране по Сисиму, а в 14 лет прошёл Кантегир и много других туристских маршрутов. О чем приходилось умалчивать в МКК, КСС и прочих инстанциях, так как детям до 16 лет это не позволялось по технике безопасности.

В пять лет мой Никола на горнолыжной базе в Майне, где я работала тренером, гордо заявлял всем, что его мама – тренер, а он – «полтренера».

И действительно, ростом он был вполовину меня, но всеми командовал деловито и азартно. И не услышать его, не подчиниться ему было практически невозможно. Такой настырный и требовательный был мой ребёнок. Все так его и звали: «Никола–полтренера».

Тогда же и закончились наши простудные заболевания. На свежем воздухе, постоянно в лесу здоровье ребёнка окончательно наладилось.

Прямо на горнолыжной горе, в тёплой, уютной горнолыжной базе, которую я сама достроила и организовала работу, у нас с Николой была своя комната, где мы и жили в ту счастливую зиму.

Я иногда водила сына в детский садик в посёлок под горой, но чаще оставляла его на базе, и он целыми днями на горе вместе со мною обучал кататься на горных лыжах.

Так и началась его рабочая жизнь. Зима в Майне снежная, а лыжная база на горе, и трасса прямо над посёлком вся на виду. Ребятишек в местной школе я набрала много, человек 70–80.

Занятия проводились с утра и после обеда, а вечером катание специально для взрослых.

После тренировки на базе я вытряхивала Николу из обледевшей одежды. Куртку, шубку, штаны и горнолыжные ботинки, надетые прямо на валенки, развешивала сушить на теплые

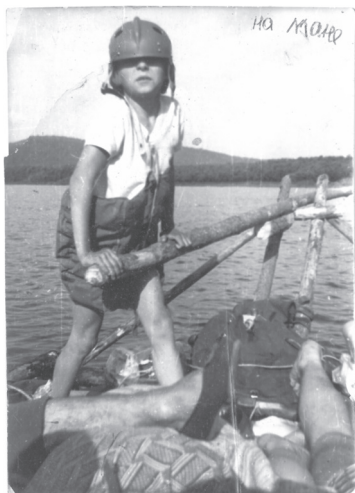

Еще и капитан

батареи. Одевала его в другую сменную сухую и тёплую одежду и обувь.

Никола активно помогал одевать новую группу детей, строил, любил сдавать рапорт и первый снова выкатывался на гору, командуя тренировкой.

Маленькие тяговые две канатки одна за другой тянули всех в гору. А мой полтренера не мог ещё удержаться за трос и катался вверх на мне верхом, прямо с лыжами, а потом приспособился наездничать и на других взрослых горнолыжниках и старших пацанах.

Бывали и казусы: закатившись на окраину трассы в глубокий снег он иногда, утонув в снегу вниз головой и вывалившись при этом из горнолыжных ботинок, громко орал, призывая на помощь. А ребяташки кричали мне:

– Любовь Ивановна, ваш Никола опять перевернулся и ре-вёт!

Я ставила малыша на ноги, на лыжи, и он продолжал кататься. Вечером наша хорошо освещённая трасса притягивала из Майны, Черёмушек и Саяногорска взрослых горнолыжников, и строители Саяно–Шушенской ГЭС после работы приходили кататься.

И конечно, полно народу – и взрослых, и детей – бывало в субботы и воскресенья. Мы включали музыку, крутили пластинки. «Лучше нету того цвету, когда яблоня цветет, лучше нету той минуты...» Пластинок было много, музыка была громкой – всё было празднично и очень весело.

А на базе – чаепитие у настоящего старинного самовара за огромным круглым столом. Так я благодарила строителей ГЭС за помощь в доделке базы и общественную работу по электрификации и освещению горы, установке подъёмников и даже обеспечению музыкой.

Вся эта огромная работа была сделана по распоряжению руководства ГЭС и общественниками–добровольцами, бригадой спасателей Виктора Видунка, родителями детей, которых я учила кататься на лыжах.

Всё было сделано качественно. Тепло, светло и уютно. И была у нас музыка. Мой полтренера окреп, закалился, и в Красноярск я вернула счастливым бабушкам уже настоящего горнолыжника.

А настоящим спасателем Никола стал ещё раньше на год. Был случай, когда летом в сад, находившийся в районе Николаевской сопки, ребёнок шёл с прабабушкой, то есть с моею бабушкой. Старушка занемогла, присела под деревом, уже метров на 500 удалившись от остановки «БСМП».

Ребенок поднять бабушку не смог. Сначала он плакал, кричал, звал на помощь. Но не было вокруг никого. И тогда он сам, один побежал в БСМП.

Как смог четырёхлетний малыш уговорить врачей в больнице? Как смог, он привёл, на машине скорой нашу бабушку успели довести и спасти её от инфаркта... И она ещё пожила, старенькая, несколько лет благодаря правнуку–спасателю.

Второй раз Никола спас человека, когда ему было уже шесть лет. Это было в «Бобровом логу».

Катался на горных лыжах для своего возраста он уже отлично. Я работала спасателем и тренером в спортшколе. Часто я сразу после обеда забирала сына из детского садика напротив горы, за Базаихой. И Никола докатывал день вместе со мной на горнолыжных трассах.

Он подрос, вытянулся и был уже повыше, чем «полтрена-ра», был самостоятельным, смелым, и все его любили.

Однажды я, последняя, вдвоем с Николой спускалась по пятой, крутой, трассе в конце рабочего дня, чтобы проверить, не остался ли кто на горе.

Это входило в мои рабочие обязанности. Канатчики, подняв нас, уже выключили канатку. Мне надо было сообщить на канатку, что на трассе уже никого нет – так заканчивался рабочий день на горе и на ККД.

Уже темнело, я всё-таки спешила, торопила Николу, на сотню метров отставшего от меня, на крутяке. Сын упрямо выписывал красивые дуги и забирал всё правее, к лесу.

Потом он и совсем остановился и полез в глубокий снег, на обочину. Я требовала снизу, чтобы он побыстрее спускался, а Никола барахтался в снегу, и мне плохо было видно, зачем он туда полез.

Но когда Никола стал звать на помощь, мне пришлось оставить лыжи и пешком подниматься в гору.

Никола обнаружил человека в глубоком снегу на обочине трассы. Парень был без памяти, очевидно, сильно поломанный. Я не могла оставить его одного в таком состоянии в наступающей темноте. (Мобильников еще не было и раций тоже.)

Тогда я решила послать Николу вниз за спасателями. Конечно, был риск, что шестилетнему ребёнку могли бы и не поверить, или канатчики уже разошлись по домам: рабочий день ведь закончен.

Никола справился, он всех убедил, заставил включить канатку. Сверху привезли спасательные сани-акью и успели спасти того парня – с поломанным позвоночником, но живого доставили в больницу.

Полгода его реанимировали, вылечили и на ноги поставили. Так этот человек остался жив.

А мой Никола продолжал кататься на лыжах и работать спасателем и тренером вместе со мною в «Бобровом лого». Никола в то время искренне верил, что работает, а зарплату я получаю на двоих, потому что детям зарплату получать не положено – он мне помогал.

Когда Никола был рядом и даже командовал, было интереснее работать, ребятишки его очень любили и приходили на тренировки иногда более к Николе, чем ко мне.

Валентин Иванович Махов говорил, что он очень талантливый, и даже пытался тренировать Николу индивидуально. Но при всех его талантах упрямый пяти–шестилетний ребёнок был почти не управляем.

Никола был абсолютный лидер, он тренировал себя сам, тренировал всех вокруг него, в том числе и меня. Никола с детства был уверен, что именно он всех вокруг тренирует и «строит». И что так должно быть.

Управляться с этим ребёнком можно было только хитростью, договариваясь, соглашаясь, что всё он именно «сам придумал», и при этом провоцируя к действию и направляя в нужную сторону, и только в позитиве: без отличного жизнерадостного настроения Никола был не управляем вовсе.

Таким образом, весь процесс воспитания сына превращался в бесконечную игру тренера с тренером–лидером, который тренирует самого тренера. Нелёгкая задача.

Ещё Никола ревновал меня к другим ребятишкам, которых у меня занималось много. И это была серьёзная претензия: «Ты, мамочка, Танечку, Оленьку или Вовочку Цесарского больше, чем меня, любишь!» Мне приходилось довольно часто доказывать, что: «Сын-то, он у меня единственный и солнышко!»

И, конечно же, только он, мой сын, может мне помочь тренировать всех остальных ребятишек. И тогда Никола очень старался, он помогал мне работать.

А в шестнадцать лет Никола уже работал на Каштаке вместе со мною тренером и, хотя числился он штатным ремонтником горных лыж, а заодно и водителем снегохода, в действительности он более всего работал тренером по фристайлу.

Все на горе замирали, когда Никола танцевал на горных лыжах. Он так танцевал, что сердце заходило от восторга, а душа ликовала и пела, особенно под музыку «Чарли, Чарли, смешной чудак!», и на каждое «Ап!» в песне Боярского про тигров он делал новое сальто.

Такое количество пируэтов, прыжков и сальто, как Никола, никто ещё не выдумал в те времена в горнолыжном балете.

Многих элементов Николиного балета на горных лыжах ещё не было в спортивной классификации этого юного вида спорта. И доходило до казусов и нелепостей.

Так, на юношеской России в могуле в Чусовом судьи не засчитали Николе второй прыжок: прыжок с вращением на 360 градусов в позе лягушки.

Прыжок получился такой высокий, красивый и диковинный, что, наверное, и теперь ещё никто его не повторил. Но этот прыжок судьи не засчитали, и Николу скатили с призового места во вторую десятку.

На судейском разборе судьи спорили: «За что засудили Самсонова, и почему не он первый в могуле в России?» Я молчала и думала, что время покажет, ведь у сына всё ещё впереди. А с балетом на этих же соревнованиях получилось ещё нелепее.

Перед стартом очень сложно не доглядела я.

А Никола такой добродушный и доверчивый, мог любому дать свои лыжи посмотреть и пощупать. И просто кто-то винтики открутил из крепления у него на одной лыже.

В начале его выступления крепление оторвалось, и лыжа ушла—укатилась вниз.

Но как Никола на одной лыже свою уникальную программу прокатил, как смог он на одной лыже сделать то, что ещё никто в России не умел сделать на двух лыжах? Это было шедеврально!

Но судьи, поспорив между собой, поставили ему абсолютный ноль–баранку. О чём тут было спорить? Я только заметила резонно, что нигде в правилах соревнований по фристайлу ещё не сказано, что участнику нельзя выступать на одной лыже.

Впрочем, я не знаю, как фристайл оценивает потерю лыжи теперь. Да и знать не хочу.

Конец моего фристайла был обозначен травмой позвоночника у Николая. Несколько позже. Уже дома, на Каштаке.

Никола из армии мне писал, что танцует на горных лыжах и слышит музыку во сне. Я плакала над письмом и не представляла ещё фристайл без Николая. Всё это теряло смысл...

Я занялась туризмом и отдала Николая моим друзьям в спасатели. Всё-таки спасатель мой сын «от бога», и работа эта с малолетства знакомая.

И всё это так получилось – заслуженный спасатель, а теперь уже и пенсионер с мини–пенсией.

Перст судьбы это или насмешка судьбы? Чей-то умысел или промысел, или просто судьба такая?

А может, просто не в деньгах счастье?



Первый фристайл Красный Каштак 1988 г.

Первый фристайл. Красноярск, Каштак. 1988 г.

Как я сына сделала спасателем

Как тяжело матери вырастить сына одной, я писать не буду. И в радости, и в горе – одна. И вот он, уже почти взрослый, но ещё дитя. Со всеми очевидными достоинствами и мне одной известными недоделками.

Ему уже двадцать с гаком. И празднуем мы возвращение его из армии. Отслужил, отдал долг Родине и всё честь честью, а тревожно очень на душе моей было. Жизнь впереди туманна и неуютна: ни крыши над головой, ни куска хлеба в зачатке. Ничего не скопила я, недоучила, недодала, недоделала. Да и где взять. Одна, как и двадцать лет назад. Только опыт – житейский багаж. А иллюзий мало.

Мы плыли по Мане маленьким семейным коллективчиком на байдарке да катамаране с собакою «водолазихой» Эри. Никола-то знает, что будет он жить с Натальей, она его два года ждала, уже и сыну его почти два года. (Моему внуку Алёшке.)

Качественный ребёнок (у него «третий глаз» имеется). А я вот ещё не знаю и не верю, можно ли моему Николе ужиться с такою бабой. И гóнору много, и претензий хватает, а за душой у них обоих ни гроша, ни колá, ни дворá, ни даже крыши над головой.

Со мною совместительство невозможно, уже проходили... Пока у бабушки живут. Но ясно, что и там совместная жизнь скоро закончится. Но самое главное пока – не было у Николы работы, и где её взять?

Ведь надо бы без промаха. Я с ужасом вспоминаю, как мучились мы все до армии, как он искал себе работу.

Его гастроли с художниками, его работу сторожем в каком-то подвале–складе магазина в Покровке на грани криминала. Его приработки ремонтом автомашин каких-то тёмных и светлых. И голова моя пухла от тяжкой думы: «Ну как побыстрее работу ему найти?». А надо бы так, чтобы сам он об этом и знать не знал. (Упрямый был он очень, всё – сам!)

А вокруг благодать и красавица Мана!

А куда несёт нас судьба и где тормознёт, я не знала.
Тревожно.

За поворотом новые виды–просторы, и чётко я понимаю:
пора причалить, пора ночёвку искать.

Вон там, налево, знакомая мне должна быть поляна. Я точно не знаю, я чувствую это и гребу левее, к берегу, и слава Богу.

Никола уж там, с Натальей, они уплыли вперёд на байде, а здесь нас поджидали. И как удачно, на берегу друзья мои – спасатели. И Зубов, и Бутылкин, и Витя Зыков, и все, все как на Севере Дальнем, но с семьями, с жёнами и детьми. У них уже и палатки поставлены, и костёр. И сами они весёлые – навеселё.

Я врубаюсь от неожиданно осенившей меня мысли–догадки: «Вот то, что надо Николе – спасатели!». Он должен стать спасателем! Он спасатель «от Бога» и по призванию.

Это его предназначение – спасать. И это работа, это вся жизнь. В этом смысл его жизни (и моей тоже).

И я в восторге от моей догадки, едва втащив катамаран на берег, всё бросив, всё неважно, вихрем налетаю и обнимаю всех подряд и радостно смеюсь и кричу. И все в восторге – меня тут только не хватало!

Меня не надо уговаривать здесь с ними остаться. На всю оставшуюся жизнь здесь и сейчас решится, как будет жить Никола и как Я. С ними, со спасателями – вся наша жизнь и судьба.

Ещё никто не знает, что я хочу. А я знаю: «Никола будет спасателем!».

Только моим друзьям могу вручить я жизнь и судьбу моего единственного сына. Я доверяю Володе Зубову моё самое дорогое. Я доверяю этим мужикам моего сына, которого все они знают и любят с детства, всегда, когда мы были в походах, а мой Никола был рядом со мною, они его видели и знали.





Я вырастила спасателя, мой сын отслужил армию и выжил, а теперь я вручаю моего взрослого сына моим старым друзьям–спасателям, и они продолжают моё дело жизни. Мой сын будет спасателем! Так я решила!

Ещё вначале не понял моих намерений Володя Зубов, шутёйно убегая от меня меж берёз и палаток, кричит: «У меня двое детей, у меня здесь жена, Люба!».

Мой откровенный восторг и бешеный темп ситуации их взбудоражил и растревожил даже: «Что можно ожидать от этой бешеной Самсоновой?» Но достаю я уже самого трезвого, самого разумного, кому незачем меня-то бояться:

– Виктор, я очень серьёзно говорю, я прошу, я умоляю, возьмите к себе на работу моего Николу спасателем!!! – взмолилась я и чуть не заревела от волнения и этой моей беды.

А мне и договорить не дают:

– Успокойся, мать! Такой вырос Никола мужик дельный! Туда ему и дорога – к нам, в спасатели!

И рады все были и обо всём договорились сразу же. И потом, как всегда, у костра песни пели. А Никола так и не понял, я думаю, с чего начался разговор о работе там, на Мане. Ведь главное, всё решено было там же.

И сделали скоро его спасателем. А я уже только для абсолютной вёрности сходила ещё в МЧС к наибольшему начальнику, Калинину Эдуарду Николаевичу, старому другу моему и учителю по туризму.

И сказала я Калинину, что очень ему я доверяю и прошу на работу спасателем взять сына моего единственного, и на коленях стоять готова, и не уйду я из МЧС, пока он не согласится Николу к себе на работу взять.

Но крайностей вовсе и не потребовалось: Калинин Николу на работу взял, да ещё и сделали Николе сразу же первую категорию для зарплаты, потому что был он спортсмен хороший.

Помогли ребята. А я всю мою жизнь богу за них молюсь, чтобы были живы—здоровы да счастливы.

Давно это было, и Никола давно уже сам заслуженный пенсионер. А я всё помню и молюсь за всех красноярских спасателей, и за старых моих друзей, и за новых, молодых, которых я уже даже и не знаю. И за тех, конечно, которых с нами уже нет.

Есть контакт!

Был случай однажды: зимнею холодной ночью я проснулась в тревоге и смятении, как будто гудели церковные колокола.

Опустив босые ноги на холодный пол в моей холодной комнате, я прислушалась в темноте к тревожащему звону колоколов, отчётливо понимая, что в это время суток в тишине городской никак не могут звучать колокола!

Жила я на улице Ленина между двух церквей. По Сурикова – старая красивая церковь, а на Парижской – храм. Но я, безбожница, и днём-то в церковь не заходила. Всё некогда о душе подумать, да и зачем?

Но среди ночи тогда в душе моей отчётливо тревожно загудели колокола. Я долго смотрела в замороженное окно на редко и тихо скользившие в сонном сумраке машины.

Я начала молиться за жизнь и здоровье сына, не понимая, откуда напасть? Не зная, где точно сейчас мой сын, я точно знала, что беспокоить телефонным звонком семью сына среди ночи – дурное дело. И даже дозвонившись, я только по мозгам получу за лишнюю мнительность и беспокойство.

Но я же и точно знала, что всё в этом мире сейчас не так. Я, наконец, включила свет – третий час ночи. Всё в этом мире спит, почти не шевелится – тишина. А в душе моей колокола не умолкают. И не уснуть мне, даже выключив свет. Не спится! Что-то надо делать!

Нашулав ногою старые валенки под диваном (я дома чаще, чем на улице, в валенках ходила, так как пол в моей холодной комнате был в те годы совсем ледяным), я на босу ногу их натянула и на тёплый халат накинула сверху спортивную куртку. Вышла на улицу и немного подумала ещё: направо пойти – там храм, или налево пойти – там церковь. И пошла, молясь и умоляя бога пощадить, спасти мне сына, во имя всего святого оставить его в живых.

Почему и как? Что встревожило, подняло меня среди ночи? Почему я молюсь, почему мне так больно?

Я шла, я быстрыми шагами бежала от одной до другой церкви, я плакала, и молилась, и стучала ногами по тротуару в валенках на босу ногу. Остановиться – замёрзнуть! Так холодно этой ночью! Так плохо...

Но постепенно напряжение начало спадать, оставило меня. Я успокоилась. Я почувствовала, наконец, что холодно и ночь глухая, поздно. Но что-то изменилось в этом мире, отпустило меня. Я понимала, что спать и мне уже пора, что в мире всё спокойно уже. И я домой вернулась, был четвёртый час. Какой-то сон приснился мне к утру, какое-то победное веселье.

Я с нетерпением дожидалась встречи. Мне необходимо было узнать, что же это было. Потом я всё-таки Николу достала, дозвонилась, нашла. И вместе с ним я просчитала, сравнила те сутки по часам и по минутам...

Итак, у них была командировка. Далеко в тайгу их, группу спасателей, шесть человек, закинули на вывоз трупа. Погиб охотник, человек в тайге, в глухой избушке на краю света. Их было шесть спасателей.

Сначала ехали на КАМАЗе – огромной мощной машине с фургоном. Никола (шофёр), и руководитель группы ехали в кабине. В фургоне четверо, и снегоход, и лыжи, снаряжение, запасы продуктов, аптечки, топливо в дорогу – дорога дальняя. Ребята–спасатели были раздражены:

– В такую морозяку: под тридцать с минусом прогнозы обещали!

В последней населённой точке уточнили маршрут по карте, ещё заправились горючим, и по таёжному по бездорожью, по лесовозной старой неезженной дороге, заметённой снегом, на вездеходе КАМАЗе стали пробиваться вглубь тайги.

Ворчали мужики:

– Уж переждать бы такие холода! Что так приспичило начальству срочно вывозить? Ведь труп всё равно, и подождет бы, на таком морозе не сгниёт. А тут мотайся, живым здоровым морозиться в этакой глуши.

Километров через тридцать КАМАЗ уперся в точку – лесосека закончилась, тайга глухая, река, болота. По карте – переправа, затем пешком на лыжах таёжных, где на снегоходе.

Ещё километров двадцать–тридцать до избы за трупом в глушь, в тайгу, потом назад. Ворчали, шли–спешили, на лыжах шли на пределе сил, потому что очень холодно и мрачно.

Пурга метёт, и снегу навалило, а труп всё равно, он подождёт, конечно, мёрзлый. А людям живым тяжело, вот даже техника, железо еле дюжит!

В общем, туда дорога длинная – усталость, холод, мрак. И, наконец, промёрзшее зимовье – труп вынесли на мороз, когда изба прогрелась, чтоб не растаял – ему же всё равно.

А мужикам–спасателям смурно, устало, тошно. В избе стало, как в бане, жарко. Усиленный паёк запили.

Мрачно, мороз крепчал. Уснули.

А с рассветом опять на лыжи и в обратный путь. Таёжный день корóток, а дорога до КАМАЗа длинная, чем её измерить?

И с кем в такую пору чёрт не шутит? Труп везли на снегоходе, остальные все на лыжах широких пешком, устали очень.

Под вечер, зáтемно уже, добрались до КАМАЗа. Шофёр Никола на снегоходе пораньше доехал, пытался завести машину. Но КАМАЗ безнадежно промёрз и не заводился.

Жестокий мороз кусал лицо, а пальцы в перчатках не ощущали истинной поломки в моторе. Но стоило только верхонки и перчатки снять, как тёплые руки примерзали к мёрзлым железякам. И было совсем не понятно, почему мотор КАМАЗа не заводится.

(А в это время я проснулась дома у меня в Красноярске).

Кидаясь в темноте при свете фонаря то в кабину намертво застрявшей машины, то к открытому капоту, водитель Никола чертыхался, злился, потом обрадовался, когда по одному стали подходить усталые ребята.

Не скидывая лыжи, они начинали топтать глубокий снег, напáдавший за сутки на дороге, ломать сучья, накидывая на дорогу, чтобы машина могла выехать из сугробов.

Перетащили зачехлённый труп в угол фургона. Разбирали и утепляли сидячие места, проверили, сколько горючего осталось для снегохода.

Все ещё более спешили и нервничали. Мороз крепчал.

(А в это время я в Красноярске тревожно бегала от церкви к церкви и молилась).

Мотор не заводился. Элементарно хотелось жрать. Но некогда было этим заняться. Парни жевали промёрзшие галеты с тушёнкой на ходу, ругаясь и говоря:

– Ну, как его завести? Как быть, и что ещё можно сделать?

Из термосов разделили остывший чай, но не было времени развести костёр, да и безнадежно пытаться согреться на таком морозе у открытого огня!

Усталость валила с ног, и думалось только о тёплом доме с горячей печкой и кипятком. А вместо этого приходилось разгребать с дороги тяжёлый снег, чтобы выехала из сугробов спасательница—машина.

Заледневший мотор тупо молчал, не отзывался на человеческие страсти.

И руководитель группы принял решение бросить КАМАЗ, уехать на снегоходе в жильё, сколько сил хватит, пробиваться в жильё и к людям.

Тридцать километров не дойти пешком и на лыжах в такой лютой мороз ночью и с такой усталостью. А на снегоходе можно попытаться выехать и доехать.

Побросали всё: рюкзаки с тёплыми вещами и продуктами. Вдвоём на снегоходе, вдвоем ещё нормально, четвёртый – уже на весу, на краю сидения, а пятый – буквально на четвёртом и третьем, выпадая, цепляясь, остервенело матерясь и толкая снегоход по глубокому снегу.

Нет, шестому парню никак нет места на перегруженном снегоходе. Да и где гарантия, что малый снегоход вытянет, если КАМАЗ уже совсем отказал?

Принято решение пробиваться к жилью впятером, а шестой – мой Никола – здесь в КАМАЗе, в тайге, должен ждать подмогу.

А какая подмога, если самая мощная машина на сто верст вокруг – этот самый КАМАЗ, намертво здесь застрявший?

(Вот отчего подскочила, проснулась я далеко за сотни и сотни вёрст в городской красноярской квартире!

Вот почему не знала я, что делать с этой бедой.

Металась между двух церквей и молилась за сына:

– Господи, помоги! Не дай погибнуть ему, спаси и помилуй, Господи!)

«Почему именно я, а не кто другой должен в замороженной тайге один караулить труп?» – думал в это же время мой Никола в промерзающей, совсем выстуженной кабине.

Стащив в кабину всё тёплое, что смог найти в рюкзаках, Никола чиркал зажигалкой у затухающей сигареты и думал, думал:

– Почему так? Почему я, и нет надежды?..

– Успеет ли помощь? Ведь они сами застряты–заглохнуть могут в этой необъятной ледяной пустыне?!

– И рации не помогут, ведь не догадались даже в посёлке рацию оставить неграмотному старикану–сторожу, у которого ночь переночевали, прежде чем заброситься в тайгу... И работает ли телефон в этой богом забытой сторожке...

(Или что-то не так там было?)

Но откуда мне было знать?

И почему так болело сердце матери, почему так душа рвалась и молилась богу?

Почему за сотни и сотни вёрст я чувствовала эту беду и молилась?

Почему с точностью до минут откликалась моя душа на события этой страшной ночи?)

Через много часов позже и в общем более двух суток спустя в моей комнате в городской квартире сидел передо мною мой Никола, живой и почти здоровый, на старенькой табуретке, ещё смертельно усталый, но зато живой!

И терпеливо и односложно отвечал на мои вопросы: «Достала мать, дозвонилась!»

Да, около двух часов ночи Никола очнулся–проснулся от тяжёлого забытья в кабине замерзающей в тайге машины.

(Да, именно в это время я, проснувшись, босиком по ледяному полу топталась у замороженного окна, пытаюсь разглядеть редкие проскользающие по улице Ленина машины.)

Да, именно в это время Никола пытался понять и осмыслить, что так вот в тайге он и совсем может замёрзнуть...

Какая там помощь в глуши? Да и доехали ли до жилá ребята? Может, замёрзли уже на сквозящем ветру, уткнувшись в сугробы?

– Но жить-то надо, пока живой! А засыпать нельзя!

У спелеологов есть поговорка:

– Не спи, замёрзнешь!

В пещерах-то плюс четыре градуса, перекантоваться можно! А здесь в тайге, наверное, далеко за -30° .

Как бы посмотреть?

И щёлкает Никола зажигалкой, но зажигалка сдохла, кончился бензин, где взять другую?

Фонарь давно потух. И спичек нет...

Пошарил по карманам, нашёл зашарканный и старый коробок. В темноте не видать, не сосчитать сколько там спичек.

Пора экономить...

Подумал сонно:

– Но спать нельзя! Замёрзнешь!

И решал:

– Что же ещё можно сделать, пока не заledenел?

Промерзают рабочие ботинки, альпинистские, с толстыми носками из собачьего пуха, ещё бабушкой связанными.

Рабочая замасленная куртка спасателя на морозе коробом стоит, руки мёрзнут – одна меховая верхонка в темноте потерялась, наверное, когда из кабины вылезил, заставляя себя ещё хоть раз посмотреть мотор, капот поднимая.

Зато, слава богу, спички целы – последняя надежда...

Заставил себя вылезти из кабины, еще раз открыл капот, чиркал одну спичку, другую, третью – ничего не понять!

В свете затухающих спичек, на ветру, крошечный мерцающий огонёк освещал железные потроха мотора, и всё вроде в порядке, да только мотор не заводится!

А почему?

Шарил рукой по железякам, зрению не доверяя – и замерзающими пальцами накололся!

Какие-то проводки торчат! Спичка потухла, чуть обожгла пальцы другой руки. Трудно понять, но что-то зацепило.

Он соединил, закрутил проводки – есть контакт! Появилась надежда... Последнюю спичку чиркнул – похоже, контакт! Надо попробовать.

Закрыл капот и полез в кабину.
Вдавил зажигание, газ – и загудело!
Какая музыка чудесная в ночи – мотор заработал!
Звёзды ярче.

Лунная дорожка на пути, по протоптанным лыжами следам
впереди.

Включил – и фары осветили путь вперёд! Ещё ровнее, осторожнее, вперёд!

Туда, куда уходит след снегохода, в тайгу, к жилью, где есть
другие люди в тёплых домах!

Только бы не зарыться в снегá, не заглохнуть!

Надежда есть, пока гудит мотор!

И Никола поехал там, по таёжной дороге.

(А я очнулась в городе от горя, от безнадёжности. И тоже
потянулась в тепло – домой.)

И в это же самое время я ощутила у себя в душе и радость,
и успокоение, и надежду. По пуповине передалась мне искра,
и – есть контакт! И загудело!

И вот теперь назойливая мать достала–уточнила.

Да, когда Никола выезжал к жилóму.

Когда увидел электричества огни в сторожке леспромхóза,
в деревне сонной...

Он гудел, гудел и ехал, будя деревню. Своих друзей–спасателей себе навстречу поднимая, и радость, и восторг.

Спасенье:

«Есть контакт!»

(А я засыпала у себя в квартире. Всё позади.

Ещё одна победа!

И есть контакт!

Осталось уточнить по времени, детали...)

Ночное лазанье

Я явилась в «Баню» с последним автобусом, вырвавшись из Красноярска. Семь километров в гору не притомили меня, а только раскочегарили.

«Мужики, лазить идём?!» – заявила я громко, ещё не закрыв за собою двери.

На нарах ворчание, храпение и неудовольствие:

«Вот приспичило ж бабе лазить среди ночи!».

Снег отряхнула с себя, уже в избе. Снегопад: «Мужики, я конкретно: ночь обалденная!» – закричала я.

«Проспать такую ночь грех будет!» – убеждала я.

«Опять же, луница и звёзды – благодать и снегом сыпет!» – я распахнула дверь настезь.

«Идём?» – трясла и тормошила на нарах, за ноги дёргала всех подряд, уговаривала: «Пойдёмте!».

«Что ли нет мужиков в этой избе?» – возмутилась я и опечалилась даже.

«Давно ли легли – налазились, – уже заворчал Михайлов из своего угла и прищикнул: Не шуми, тётка!».

«Я жду за избою десять минут. А кому так надо – спите засони, пока!». Я хлопнула за собою дверь и долго любовалась чарующим пейзажем тёплой, мягкой и такой пушистой зимы на Столбах, в Нарыме.

Но, не дождавшись избушечников и притихнув, я побрела по дороге наверх, к Скалам, размышляя, одной ли мне куда взгромоздиться, али пошукать какую избу – если пьяные, то не стоит. А и трезвые могут по лбу вломить, если кому что не так. Не к себе в «Баню», где Михайлов Юра хозяин и «отец родной». Нарываться на неприятности я не хотела.

А навстречу мне на тропе ребята из «Сакли»: мой друг и учитель на скалах Серёжа Прусаков; Седой, знаменитый столбóвский соловей–разбойник; художник Янов и кто-то ещё.

От радости я аж запрыгала, утопая в сугробах. Они шли ко мне и за мною – полáзить.

Мы полезли на Первый Столб Голубыми катушками.

Это известный красивый ход–лаз на Первом.

Они бывают именно голубоватые, лунными ночами, и отсвечивают, и фосфоресцируют под луной, чуть присыпанные снегом.

Недавний снегопад так разукрасил любимые мои Голубые катушки, что я залюбовалась этой подлунной картинкой и ловким лазанием моих друзей.

Мы круто забрали левее, и Седой, красуясь, вылез на ещё одни катушки. Я, пробираясь по щелям наверх, неожиданно увидела, что у Толика сначала соскользнула и потеряла надёжную опору одна нога в «прощай, молодость»–ботиночках, потом другая нога, и его покатило вниз, сначала медленно, потом быстрее.

Я с перепугу чуть не заорала, но сдержала крик и вклинилась в щель между скалами, а Седой просквозил мимо меня в трёх метрах слева и маневрируя всеми конечностями, задерживая движение вниз, обрывая ногти на руках, заклинился в щель.

Недалеко от меня, ниже и, надёжно вцепившись в дерево, завис. Потом как ни в чём ни бывало он заклинился в щели удобнее. Дерево для него оказалось очень надёжным стóпором.

Всё произошло так быстро, что среагировать даже никто не успел. Я первый и последний раз в жизни видела срыв Седого в свободном лазании, без страховки.

И никогда уже более не видела, чтобы по зимним скалам Седой лазил без триконёй. Седой лазил всегда супернадёжно и не рисковал зря.

Даже с верхней страховкой он успевал предупредить страхующего его. И на сложнейших трассах, на тренировках со страховкой, он срывался, только убедившись, что страхующий его не прозекает.

Это была классика проходимости и супер-осторожность.

Нам всем был дан той ночью страшный урок, ведь мы получили бы труп–жмурик, если бы чудом и величайшей изворотливостью Седому не удалось изменить траекторию скольжения вниз и вцепиться в то дерево – кривую сосну в щели на Первом.

Я лазила зимой по скалам в вибрамах или даже в валенках: отрикovaných, обитых железом альпинистских ботинок у меня на Столбах не было и даже сейчас нет. Но я и не выпендриваюсь на катушках, а если надо, прошу помощи или подстраховки друзей. Это нормально.

Потом мы взгромоздились «Сарачёвкой» на Второй и ещё на Перья «Зверевским» и прокатились вниз по «Шкуродёру». Янов Витя после срыва Седого сразу же и абсолютно протрезвел.

А лазить нам было необходимо, чтобы выбить из себя страх срыва. Это надо было всем. Таким образом, перевыполнив этой ночью норму привычного тренировочного скалолазания, мы успокоились и явились в «Саклю».

Долго слушали дивные песни Седого под гитару – он явно был в ударе.

Серёга всё говорил мне, что надо тренироваться, готовиться к весне на соревнования в Ялту.

– А я разве против? – заявила я. – Хорошо, вот на вас вышла, а то бы одна и полезла на Первый!

– Ты к нам в «Саклю» совсем переходи: мы много лазим.

– А помогать не будете? – ехидно спросила я.

– Клянусь, никто тебя не достанет! И точка, – заявил Серёга.

Ему я верила, как сама себе, он не выдаст. И я доночевала с ними в «Сакле», определив себе для сна большой обеденный стол, когда все поели, а утром явилась в «Баню».

И надо же как-то сказать, что я ухожу жить в другую избу. Прямо.

Но, дверь открыв, я и сказать ничего не успела. Я потихоньку вошла, чтобы народ теперь-то уже зазря не беспокоить.

Жарко топилась печка, и я присела на лавке у стола. Все готовились завтракать, шебуршали на нарах, хлопали дверью, выбегая по малой. И подружки Наташка с Галкой обрадовались, увидя меня.

– Ты куда подевалась среди ночи? Мы думали, ты побузишь–погуляешь и скоро назад придёшь, – тараторила Наташка Бройлер. Таковую кличку сама она себе придумала, потому что была она пятнадцатилетней, ещё несовершеннолетней девчонкой, подростком, и школу ещё не закончила. А в избу приходила с родным старшим братом Витькой, и при этом она очень гордилась, что была ещё невинна:

– Я курочка нетоптаная, я бройлер! – заявляла Наташка, утверждая свой особый статус в избе всем, кому это надо было.

Наташка любила поварить и посуду мыла, а я совсем обленилась с нею рядом и разболталась, потому что, встречаясь с нею, болтали мы без умолку.

Но тут Михайлов вмешался в нашу трескотню и поторапливать стал, чтобы супчик разливали, а на меня заворчал уже грóзно:

– Ты, Любка, стала плохая тётка!

– Но я же в «Сакле» была и с Прусаковым лазила на Первый и Перья ночью, они вообще меня в «Саклю» звали, совсем! – заявила я.

А Михайлов продолжал меня ругать:

– Ты плохая тётка. Я им скажу, и Прусакову, и Седому. Ты жрать не варишь, посуду не моешь – они с тобою в избе с голоду сдохнут.

– Они меня тренируют теперь к соревнованиям в Ялту! – гордо похвасталась я. – И очень–очень они все меня в «Саклю» зовут!

– Ну и скатертью дорога! – заявил Михайлов и махнул на меня рукой. – Ты только вот супу поешь с утра на дорожку эту, там ведь, в «Сакле», ещё не успели тебя накормить? – съехидничал он помягче и отечески улыбнулся.

– Да и жалко тебя, конечно, – продолжил хозяин «Бани» в раздумье. – Опять Петренко по пещерам лазит, здесь за тобою некому уследить.

– А Прусаков говорил мне на той ещё неделе, что тебя в спартаковскую команду он хочет взять!

– Иди, тебе скатертью дорога! – примирительно сказал он мне на прощание.

– Да в гости к нам не забудь приходить почаще или вообще... Мало ли там чего?

– Прусаков Серёга за меня любому голову открутит! – сказала я и на том разошлись.

«Да и что на Столбах делать ещё, кроме как по скалам лазить да в гости по избам ходить?» – думала я, пробираясь тропой по напáдавшему ночью снегу назад, в «Саклю».

Уж я надеюсь, что вáрккой да мытьём посуды в «Сакле» меня не замучают, не для того же зовут!

– Чего бояться? Не с мужиками же водку пить. «Сакля», вроде «Бани», была почти не пьющая изба. Да и об этом, что я вообще спиртного не пью! Знали все, кто меня знал, и не приставали зазря. Безднадёжное это дело.

Так и ушла я из «Бани» в «Саклю» и окончательно стала спортсменкой, ещё и скалолазкой.

И в «Спартаке» мне всегда давали бесплатные альпинистские путёвки. Но об этом уже в других байках сказано будет.

Детские соревнования

Нынче детские соревнования по скалолазанию на Столбах – на хитрушках под Первым и Вторым – фейерверк эмоций и впечатление, конечно, незабываемое!

С тренером пришли 7–8-летние и постарше девчушки и пацаны. Они уже настоящие спортсмены–скалолазы, тренируются в тренажёрном зале, лазают в специальных тапочках, и уверенности им хватает даже без подсказок тренера.

А юные новички–малолетки делают первые шаги в мягких тапочках и кроссовках, им очень нужна подстраховка пап и мам. Судьи тоже стараются подсказать и, конечно, подстраховывают.

А сколько чувств, самых разных, в этом детском скалолазании по хитрушкам, как усердно они позируют для фото!

Какая радость наблюдать детей – они наше будущее, наша смена! Мы всяко–разно снимали их на фото и для кино. Есть чем гордиться!



Ягноб, или Сорок лет спустя

Идея оказаться на альпинистских сборах в командой ВТУЗа неожиданно возникла у меня после того, как я отработала летний спортивный лагерь в Копьёво.

Детей, моих воспитанников, было 30 человек. Одной мне справиться, ясное дело, было бы очень тяжело. Но перед поездкой с нами попросился отец одного из пацанов. И сказал, что даже помогать будет. Помощник, да ещё и отец-мужчина, в таком деле – очень, очень меня это обрадовало. К тому же я много наслушалась от моей подруги, Таньки, об этом её старшем брате Альке.

Так и сложилось: договорились мы и повезли детей тренироваться на горных лыжах, жить в палатках вблизи летнего снежника в очень трудных условиях, конечно.

От Крайно нам дали грузовую машину, мы загрузили снаряжение, палатки, продукты. И я отправила Альку вперёд на машине с грузом, чтобы лагерь ставил.

Подробнейшим образом, нарисовав на картинке, как из посёлка Приисковый доехать до места нашей будущей стоянки – километров пять на высоком берегу ручья на хорошей поляне, за лагерем Махова Валентина Ивановича. И когда мы с детьми на поезде, а потом и на заказном автобусе прибыли, Алька, ответственный за бивак, уже полностью расположился и палатки поставил прямо на поляне Махова. И от Махова он же защищался, чуть не топором махал, не давая людям Валентина Ивановича расположиться на их привычном месте. А мотивировал Алька тем, что ему именно эта нравится поляна.

Я после короткого замешательства и удивления такой вот Алькиной настырностью поговорила с Валентином Ивановичем, извинилась за родителя Жени (Алька же несомненно хотел, чтобы нам было лучше!), это только отчасти оправдывало

такое дерзкое занятие чужой территории. Но и другая поляна тоже была для нас очень хороша. Мы перетащили наш лагерь метров на двести выше по ручью на другую поляну. И Алька после большой этой «бузы» рьяно занялся заново установкой палаток и заготовкой дров для костра. Он организовал пацанов и так быстро с ними поладил, что я и забот о дровах не знала с такими помощниками.

Три недели прожили мы на этом месте. Моей работы было невпроворот – тридцать пацанов и девчонок от восьми до десяти–одиннадцати лет, надо было накормить, приглядеть и тренировать каждый день на горных лыжах на снежнике.

А до снежника от нашей поляны ещё два километра пути по тропе, и так каждый день. И что бы я там без Альки делала? Во всяком случае, всё складывалось и срабатывалось в нашем лагере так удачно, что проблем особых вроде бы не и не возникло. Кроме того, пожалуй, что однажды местные пастухи, пасшие коров от нас километрах в четырёх–пяти, где-то у озера нам объявили, что ходит поблизости медведь, и у них задрал только что корову. А нас они предупреждают, потому, что палаточный лагерь наш в сторону озера самый крайний.

Из этого разговора для нас получилась большая практическая польза: пастухи нам дёшево продали, почти подарили, половину туши той задранный медведем коровы на еду. И мы устроили грандиозный мясной пир и из соседних лагерей в гости, на подкормку, к нам приходили и ребяташки и тренера.

И все удивлялись, как мы живём недалеко от медведя, крайние. Пацаны на досуге превратили в игрушки рога и копыта той коровы, пугали друг друга, а хвостом играли в пятнашки, и всем было весело.

Мы с Алькой по очереди дежурили ночами у костра, песни пели у костра под Алькину гитару, и старшие пацаны помогали, охраняли. И гости у нас бывали–чаёвничали.

И удивительно, как додумались мои воспитанники однажды ночью решиться уйти на «золотодобычу». Как мы их прокараулили? Но хватились мы потемну, к утру: половина пацанов и девчонки с ними сбежали тайно из лагеря за золотым корнем к озеру.

Мы до этого сводили всех ребятишек на экскурсию на это горное озеро, очень красивое, погуляли по диким берегам, посмотрели. Вода там ледяная: из снежников и ручей наш из озера начало берёт, бежит мимо лагеря, вода чистая.

И находили мы там, у озера и по тропе, целебный корень золотой, очень ценный. Так вот, ребятня и решила корень собирать. Тайно, потому что знали, что нельзя (растение в Красную книгу занесено). А ночью потому, что днём все на виду, и тренировки, и некогда. Как они умудрились сбежать, ума не приложу! Кликнув на помощь тренеров и старших из соседних лагерей, мы с Алькой кинулись искать беглецов—«золотоискателей». И нашли их вскоре на тропе, ближе к озеру. Полураздетые (видимо, второпях собирались), но счастливые ребятишки тащили в чём попало, в рубашонках завернутые корни золотые, грязные все, чумазые.

Рылись они в земле руками, какими-то палками. Как в ночной темноте они там хоть что-то смогли отыскать? Но главное, и медведя даже не испугались!

Шли они вместе, кучей, строем по тропе уже назад, к нам навстречу. Мы их в лагерь привели, построили у костра, посчитали. Мы пытались понять: как и зачем? Но ругать особо не стали, предупредили только: «Конец «золотой лихорадке»! С корнями грязными уже поутру, по светлу разобрались, а пока всех досыпать уложили. Корни оказались, после мытья их в ручье, далеко не все «золотые». Потемну наши «золотоискатели» надергали чего попало, поэтому всяких корней было много, и все дети чумазые, пока мы их всех в том же ручье не отмыли.

Действительно редкие корешки драгоценного золотого корня просушили, сберегли и поделили, чтобы каждому понемногу досталось. И оказалось, что всем от любых болячек намного хватит. Но так как дети все наши были здоровые, и лечиться нэзначем, да ещё и спортсмены, все растолкали аккуратнó запакóванные сухие корешки по рюкзакам и забыли на время.

В общем, всё наше время было плотно занято: тренировки, соревнования, песни у костра, да ещё от медведя охраняться начали, которого так и никто не видел, кроме той бедной коровы, которую мы благополучно доели.

Вернувшись в Красноярск и взяв свой законный отпуск, я сразу же заявила, что поеду с Алькой в высокие горы «на сборы» альпинистов. Благо что альпинизмом я занималась уже несколько лет, но всё «по лагерям, да по альплагерям». Опыт достаточный. Но на сборы спортивной команды – это же и технический уровень выше, и как раз то, что мне надо! Это уже было совсем взрослое дело.

И дальше я помню себя уже в Фергане, в большой компании новых и старых моих друзей–альпинистов. Очередной этап моей бродяжьей, счастливой, красивой жизни со столбистами, но не на Столбах.

Оказалось, что Фаны – это большие горы, классные маршруты, тёплые края, но главное – с друзьями.

«Вперёд и вверх, а там...» – да с такою весёлой компанией я готова была хоть к чёрту на рога! И «рогов» там, то есть интересных маршрутов, нам хватит.

В Фергане на ночёвку, до пересадки на следующий транспорт, нас приютили в обычной квартире в центре города друзья у кого-то из друзей. И запомнилась душная ночь, сухое вино и застолье с южными лакомствами и прекрасно освежающим купанием в круглой и довольно глубокой чаше городского фонтана. И купались и резвились мы, красноярские озорные

альпинисты в этом фонтане до той поры, пока нас всех оттуда строго, но вежливо не выпроводила городская милиция.

А дальше в памяти сборы в одном из альпинистских лагерей: два–три дня акклиматизация, получение продуктов, упаковка рюкзаков.

Я у парней затребовала как можно более фруктов. И мне натащили ящиками всего полно́, особенно крупных и вкусных яблок, каких в Сибири ещё не бывало. Когда стали удивляться, зачем столько много, я поспорила, что даже одна три ящика съём, а нас же в команде 20 человек!

И пару дней я носилась с этими яблоками, всех угощала и убеждала, что надо очень и очень «навитаминиться», чтобы нести в рюкзаках этой тяжести поменьше было.

Мы потихоньку грузили рюкзаки и готовились к большому походу под Ягнобскую стену – знаменитую гору вертикальных скальных маршрутов.

Свой новый самодельный красивый рюкзак я натолкала яблоками (кроме всего) до такой степени, что когда мне вдвоём ребята помогли его на меня взгромоздить–надеть (одной мне с этой тяжёлой ношей справиться было уже не по силам), рюкзак сразу же рухнул, как только я попыталась идти – совсем, полностью лямки оторвались у рюкзака.

Пришлось всё перегружать в казённый абалаковский рюкзак. А яблоками угощать друзей опять. Все посмеялись над моим витаминным пристрастием и добровольно засобывали лучшие фрукты, специально отобранные мною для похода, по рюкзакам.

В меньший по объёму абалаковкий рюкзак мой собственный пуховой спальник мне затолкать не удалось, и я отшвырнула его в сторону ненужных, остающихся в камере хранения вещей.

А на вопросы ребят я ответила, что рядом с ними в этой жаркой стране я, конечно же, не замёрзну. И тогда Алька

откликнулся, что он первый будет меня спасать от вымерзания. А все приняли эту шутку и обсмеяли беззлобно.

«Среди друзей не щёлкай клювом» и «вольному – воля, а спасённому – рай!». Таким образом, было мне дозволено, не огорчая и не тревожа друзей, испытать ещё и мораль на стойкость и ещё ближе быть в этом походе с другом Алькой, потому что мы были большими друзьями в то время. И отношения наши были чисты и прозрачны, как у брата с сестрой. Такой доброй и бескорыстной заботы о любимом друге не часто встретишь.

Не скатываться до примитивной физиологии. Не быть причиной зависти или раздражения других ребят. Тогда я и поняла закон духовного единения и счастья избранных. И этот закон для меня выразился одною лишь фразой:

– Спи спокойно, друг!

А Алька свои мысли выразил вслух стихом: «Все целуют люди Любу, все целуют – я не буду – грех!». И хотя никому целоваться и в голову не приходило, греха и не было. Вся жизнь имела одно направление: страховать друг друга и помогать друг другу.

Мы так и ходили с Алькой рядом на этих альпсборах на Ягнобе.

На подходе к Ягнобской стене. Очень тяжело грузённые, цепочкой шли мы по тропе к базовой стоянке. В одном месте тропа пересекала очень крутой косогор на огромной высоте, буквально над пропастью.

По этой узкой, сыпучей горной тропе даже альпинисты ходили редко и очень осторожно, конечно.

И надо же было так случиться, что именно передо мною, сбоку на тропу, выпрыгнула из чахлах кустиков обыкновенная лягушка. А я с перепугу шарахнулась от неё и чуть не загремела в пропасть.

Мой друг, Алька Мирончик, успел схватить меня сзади за рюкзак и удержал на тропе. Эта лягушка чуть не стояла мне

жизни! Ведь потеряв равновесие, упав в такой ситуации, мало шансов освободиться от тяжеленого рюкзака, круглого как мячик.

Мы страховали друг друга, и если на восхождение меня отправляли в другую сторону и с другими ребятами, мы при любой возможности говорили по рации.

Взобравшись на вершину, искали с биноклем, где на соседние вершины восходят другие группы. Я находила, где Алька, и кричала:

– Алька, А-ль-ка!

И горное эхо носило этот мой крик. А Алька махал лесорубом и тоже кричал мне, и то ли звук моего голоса такой громкий, то ли горное эхо нам помогает, то ли рация ещё не отключена, и связь продолжается...

Но это было радостное, счастливое эхо. Это были победные крики. И единение в духе. И каждый день нёс победу над очередной вершиной.

Душевым подъёмом были эти наши восхождения и преодоление трудностей. Вечерами длинными под звёздным небом пели песни под гитары. Очень счастливые мы были и весёлые. И небо над нами безоблачно, и бездонно, и звёздно.

И всё так удачно, и жизнь впереди огромна, и все мы были счастливы, наверное, тогда, и все ещё живы.

Мой стих на восхождении тренировочном (перед Ягнобом)

– Хиханьки–хаханьки, ё-моё!

– Скоро ль мы будем концы (верёвки) собирать,

– Чтобы спуститься с горы по сыпухе

– И отдыхать у палаток на брюхе!

Для тамошних восхождений характерны на спуске длинные и очень крутые «сыпухи» по кулуарам.

По камням, по крошке, которая осыпается вниз и катится на каждом шагу. Из-под тебя буквально вся поверхность скользит и катится. На такой «сыпухе» трудно устоять, с ног сбивает.

А я была рада там применять горнолыжные приёмы спуска с поворотами, прыжками «оп тра́кен» и забавными контрукло́нами, за что Алька тревожился, следом за мною успевая и подстраховывая, повторял:

– Стоять, стоять!.

Это не значило именно стоять: стоять на «сыпухе», как и на краю лавины, опасно, травматично. «Стоять!» значило не падать, это значило держать темп и продолжать движение... И это, по-моему, тренирует, оттачивает горнолыжную технику без снега и без лыж.

И потому я так любила «сыпухи» и заражала мою страстью других. Мы учились быстро скатываться по сыпучим кулуарам и склонам. Ведь альпинизм – постоянная учёба, а если чего не понял, да не сумел, Гора научит, накажет пото́м, и может, жесто́ко.

С горою не шутят, но играют и даже выигрывают, и это было весело, азартно, круто!

Устроили «баню». Жара под сорок, даже в тени палаток. Немилосердное южное солнце! И как мы не погорели? Вот здоровяки–альпинисты, ни одного солнечного удара, ни у кого.

Но «Ягноб, твою мать!» – наша милая поговорка там. Как хочется под душ, в воду. Поиграли, конечно, в обливашки, побегали меж палаток.

А рядом, за палатками, течёт ледяной ручей. Конечно, воды хватает, и можно даже купнуться. Но вода-то ледяная! Из снежника вытекает вода.

Мы же все опытные альпинисты и знаем чего почём. Но так хочется искупаться! А чревато... уж всё это проходили.

Я тоже вот, года два назад, в альплагере покупалась до крайности в такой ледяной речке. Да ещё мокрое ледяное полотенце себе на спину прикладывала и «загорала» с таким ледяным компрессом. А к вечеру кашлять начала и «загибаться».

Тревожно мне стало, к доктору лагерному пошла. А доктор лагерная – наша, красноярская, знакомая моя девушка со Столбов. Удивилась сначала: я же утром с нею виделась и была совершенно здорова. Посмотрела, послушала, и диагноз: двухстороннее воспаление лёгких. Стала доктор меня расспрашивать поподробнее, чем занималась я?

Я в альплагерь на сутки раньше приехала и отдыхала, поэтому бездельничала, загорала у речки, потому что жара. Да ещё думалась ледяное полотенце, в горной речке намоченное, себе на спину прикладывать – вроде бы хорошо! А к вечеру я таким образом схлопотала себе воспаление лёгких и не врубаюсь ещё, что вообще заболела. Ещё думаю:

– Всё пройдёт!

А врач мне говорит:

– Такое не проходит быстро – тебе надо в Красноярск возвращаться. А я теперь должна от занятий в альплагере тебя совсем освободить. \

Я ей говорю:

– А полечить ты меня можешь? Чему тебя в мединституте учили?

А она говорит:

– Я недавно ещё курсы лечебного массажа закончила – можно попрактиковать.

Разложила она меня на кушетке, натёрла мазями и взялась массажировать. Крепко взялась, старалась, и кашлянуть некогда. Горячим чаем напоила с мёдом, и снова растирать. Устроила мне лежачий режим и с кушетки не отпускала.

Ночью ещё пару раз за меня бралась да массировала, укутала потеплее – эксперимент старый и по-новому.

Утром послушала: «Вроде нет больше воспаления!». На ноги меня поставила меньше, чем за сутки, утерянное здоровье вернула.

Вспоминаю я и сейчас иногда об этом чудесном исцелении после так быстро наработанной болезни. И не удивительно: такую «болезнь» и любой человек за пару часов сам себе наработать может. А вот вылечить от воспаления лёгких или ещё чего не всякий доктор сможет. Потому, что со мною, это был тогда эксперимент целителя и столько времени, столько сил подруга на меня потратила, то массируя меня нещадно и грамотно, то чаем медовым отпаивая. Обычно врачи и за месяц–два на больных не тратят столько времени.

В общем, я выводы делала: умнее быть – совсем не болеть, и своей головой думать, и врачам лишней работы не давать.

А под Ягнобской стеной нашли наши ребята решение оптимальное: баня у нас была очень полезная для здоровья.

С утра пораньше упорно поработали: рядом с ручьём растаскали камни, разгребли от песка и сделали большую яму, глубокую. Местами по дну кусками полиэтилена проложили, края укрепили, чтобы утёчки не было.

Ручей в эту яму запустили и полную до краёв воды набрали. А потом отвели ручей в сторону и на прежнее русло пустили.

А лужа та у нас получилась с непроточной водой и простояла под жарким солнцем до вечера. Ну а вечером в настоящей, тёплой луже торжественно объявили всем головомойку и баню.

И так-то нам было весело, так долго плескались мы в этой тёплой купели–луже, целое кино успели заснять. И это был один из радостных и счастливых эпизодов нашей альпинистской жизни под Ягнобом. Все ещё были живы–здоровы и очень счастливы оттого, что ещё и намылись чисто.

Каждый вечер руководители экспедиции–сбора обсуждали итоги по восхождениям групп, оформляли документы и составляли очередной план на следующие сутки.

Удачно пройденные были маршруты, надежды на быстрый спортивный рост всех участников.

Безоблачное небо над головой, звёздное. Песенные вечера после ужина и всех трудов. И ничего не предвещало беды...

Но может же каждый почувствовать что-то, понять, подсказанное интуицией, внутренним голосом, если, конечно, прислушаться сам к себе может.

На вечернем объявлении о разрядке спортивных восхождений на завтра я, раздумывая о предстоящем, сказала:

– Стоп! Это уже слишком!

Дело в том, что назначено было мне в двойке, то есть вдвоём, с Бравым пораньше с утра идти на восхождение по стене Ягнобской, по одному четвёршному, сложному, но уж очень красивому маршруту.

И так мне нравился этот маршрут, что я заранее долго его изучала. С биноклем разглядывала его на почти 2-километровой Ягнобской стене. И уж многие видели ребята, что как только я хоть ненадолго могла урвать–выпросить бинокль, я шла под скалы, поближе и всё любовалась стеною этой. Уже представляя, мечтая, как её взять, пройти по желанному маршруту.

Я почти уже со всеми ребятами ходила «в связке» или в группе, по разным маршрутам. Все были мои друзья, и не было у меня сомнений. Но это решение отправить меня на мой любимый маршрут в двойке с Бравым привело меня в замешательство и в ступор.

«Это слишком уж круто для меня. Слишком смелый поступок! Вы мне доверяете? Чего я ещё не заслужила, – думала я. – От мечты пройти, этот именно маршрут, до исполнения моего желания надо только молча согласиться», – печально думала я.

И именно это-то я не могла. А поскольку с начала сборов я ничего не оспаривала, не возражала, и всё мне нравилось в этом деле, я удивила себя саму и всех, выступив против моего восхождения в двойке по этому маршруту.

Меня не поняли, и я попыталась объяснить, что все мы друзья, конечно. И с этим парнем мне весело и прекрасно и даже у чёрта на рогах, но что-то важного в этой картинке не хватает.

У меня интуиция, предчувствие...

Не понимая меня, уже раздражённо потребовали:

– Скажи конкретно!

– Я «бздю», – отвечала я, вмести в это слово все разноречивые чувства от великого соблазна моего до полного неприятия ситуации.

– Да, пусть считается, что я «бздю» – трушу и беру отвод от этого дела, пока я имею право, могу ещё это сказать! – заявила я.

Это немного сбilo планы победных восхождений на Ягнобскую стену со всех сторон, немного перекроили группы. Бравого отправили с ребятами на другой маршрут. А меня, в наказание, оставили дежурной в лагере, на рации и кашу варить. Со мною, оказалось, осталась ещё на завтра в лагере Наташа, наша доктор, москвичка, единственная не-красноярка на этих наших сбóрах. У Наташи был очередной плановый день отдыха.

С утра мы с нею готовили, кормили ребят, раздавали им по рюкзакам обеды на переку́с. Мы провожали группы по три-пять человек на разные маршруты на Ягноб. Мы караулили рацию и связи с лагерем и с каждой из групп. Всё расписано по часам и минутам и было нормально, как всегда.

SOS-известие о срыве в группе на маршруте, как гром с ясного неба, поднял по тревоге весь район после обеда.

И мы с Наташей, мигом загрузив в рюкзаки медикаменты, рацию, вещи, НЗ и всё, что необходимо, галопом кинулись на Ягнобскую стену в обход по маршруту 3А категории сложности. Всем нам известный и пройденный вначале аварийный маршрут. Мы действительно бежали (так быстро не ходят на плáновые восхождения). Нас по рации корректировали, и мы по аварийной связи были со всеми вместе.

И с разных сторон на пути к вершине Ягнобской стены шли группы туда, где случилось ЧП с одной из наших групп. В ней был Алька, и Катукон Толик, и Штурма Гена, и Володя Бекеев.

И мы постоянно были в курсе по аварийной связи и знали, кто, где и как на подходе. Как движутся в сторону Ягноба спасотряды районной КСС.

Впечатление было такое, что вся Ягнобская огромная стена–гора шевелится. По ней, как муравьи, альпинисты с разных сторон движутся к точке ЧП и по пути уточняют, какое снаряжение, верёвки, сколько, как и что надо сделать для транспортировки пострадавшего.

Что он, Толик Катукон, ещё жив, но в очень тяжёлом состоянии. Что всей группе до выхода на вершину – гребень Ягнобской стены – осталось четыре–три–две верёвки. Так решено, что только через вершину – оптимальный путь.

И все двигались очень быстро, на пределе сил, но и осторожно. Мы с Наташей шли–бежали по пути, где планировался спуск и транспортировка сверху, поэтому с нами уточняли детали рельефа, необходимое количество снаряжения, перил, верёвок.

Толик был ещё жив, когда мы с Наташей выскочили на верх горы. До вершины поднять его осталось только одна верёвка. Наташа сходу, ещё раз по рации, говорила с ребятами из группы, не переводя дух, консультировалась с врачом альплагеря.

И стали по гребню подтягиваться в́ышедшие наверх остальные красноярские группы–связки. Все помогали, сразу же включаясь в работу. Уже подняв на верх горы, спасая, ещё два часа Толика реанимировали, делали искусственное дыхание. Надеялись, потому что он был ещё жив. И потом ещё не верили, что его уже нет...

Становилось всё темнее и ясно, что спускаться всем ночью нельзя, так и решили.

Предстояла холодная ночёвка на Ягнобе. Прибыли и продолжали ещё подходить иногородние спасатели. Нас было уже почти пятьдесят человек.

Мы женщины, я и Валюша Богомаз, собирали у всех какие были остатки продуктов и воды. Заработали примусы – очень нужен был горячий и сладкий чай.

Чтобы накормить всех, устраивали на большом полиэтилене общее застолье.

Становилось холодно, и все, как могли, одевались, утепляли друг друга, помогали, поддерживали друг друга. И только Катукову Толику никто и ничем не мог уже помочь.

Яркие звёзды на тёмном небе зависли над нашими головами. Нам предстояло пережить эту ночь на вершине Ягнобской стены.

Каждому на ужин досталось по пять граммов спирта, по маленькому кусочку хлеба, совсем чуть-чуть каких-то консервов и четверть стакана «абрикосового супчика» с одной ягодкой.

Мы компота литровую банку развели, смешали с кипячёной водой.

Все графики сбило это ЧП: никто не планировал ночевать на вершине Ягнобской стены, поэтому остатков продуктов было так мало и не было палаток и тёплой одежды. Зато было два километра основных верёвок для трудного спуска–транспортировки, всё нужное спасательное снаряжение с «акьей» и ещё Алькина гитара – её зацепили по привычке и не знаю уж, кто занёс наверх.

И правда, пережить холодную страшную ночь все сбились в кучу, поближе друг к другу – так теплее чуть-чуть. И спать никто не мог. И всё на сегодня уже было сказано, но следовало выжить и дальше жить. И красноярцы запели.

Под звёздным необъятным небом на вершине мира среди холодных силуэтов далёких гор до дальних горизонтов зазвучала песня. И хор тревожных, скорбных голосов всё креп...

«Мы, красноярцы, всегда поём и в радости и в горе. Мы – столбисты, у нас так принято...» – отвечали наши ребята на недоуменные вопросы спасателей из других городов и мест.

«Наш Толик сейчас бы с нами тоже пел, он с нами», – успокаивали ребята уже друзей и едва знакомых, ещё не наших, но уже вскоре согласных с нами, не сразу понявших, зачем и почему все поют. Огромный репертуар столбистов до рассвета пели. И засыпали полусидя и, очнувшись, не сразу верили в печальную реальность... И страховали друг друга. Альпинисты – все очень здоровые люди, не лунатики. Но Ягнобская стена почти два километра высотой. И это слишком круто – отвесы.

И даже другая, более пологая сторона этой горы 3А категории сложности. И ночь такая после перегрузок и стрессов не для слабонервных. И каждый каждому, все мы неизменно дороги друг другу стали.

И все знали, что спасатели тоже иногда гибнут, спасая. А ошибок, гибели нельзя было допустить.

С рассветом начался спуск, очень печальный и длинный, технично–деловой, тяжёлый спуск с навешиванием перильных верёвок, перераспределением сил, страховкой, подстраховкой.

В таких условиях страхуют все и каждого. Всем надо спуститься, без потерь. Я думала, я искала причину ЧП и вспоминала последние дни...

Однажды Толик Катуков (он не в нашей палатке жил на Ягнобе и, может быть, не до конца верил в нашу безгрешность) отозвал меня в сторону и начал говорить:

– Ты Альку не мучай, если уж что просит – дай!

– Чего же дать? – не сразу поняла я и засмеялась.

– Ну как же. – Толик напомнил мне случай, когда я под Китайской стенкой дома, в Красноярске, раз ночевала в палатке с ним.

Так получилось, что придя на скалы полазить на день, я задержалась вечером послушать песни под гитары. Поужинала с грифовцами. И песни грифовцев меня там удержали. Дальше к ночи, в город потемну небезопасно было возвращаться. И я дала себя уговорить остаться назавтра полазить, потренироваться.

«Ребята хорошие, девчонки, песни у костра чуть не до утра будут, ясное дело – перекантуюсь», – решила я. Да и сказали мне.

Палаточный лагерь большой, спи где хошь.

А лазанье здесь – верёвок на скале весит дюжина и трассы интересные, меня зацепил азарт. Я, может быть, тогда почувствовала страсть к скалолазанию.

Но шутники и балагуры ребята, такой весёлой кучей залезшие в палатку и так забавно певшие под гитару, сначала вроде спокойно засыпали. Но потом куда-то расплзались по другим палаткам, а меня под утро оставили выяснять отношения личные с одним парнем...

– Так это был ты? Тогда, давно уже (столько лет прошло!) на Китайке? – удивилась, врубаясь, я, и вспоминая тот случай.

Но у меня с этим Толиком никаких отношений не было и быть не могло, с малознакомым парнем. Тогда я решила, что ситуация у меня под контролем. И нет нужды даже уходить из палатки и шум устраивать, защиту искать. Народу-то в палаточном лагере полно, и стоит только возмутиться, меня тут же и защитят. Но будить людей нужды не было. Толик и не собирался меня обижать. Нежный, ласковый парень.

Может быть это была его влюблённость? Его, но не моя же!

«И с чего бы ради я должна не спать, искать себе другое место, из тёплой палатки вылезать к потухшему костру? И эти тоже, дружки называются!» – сердилась я. Я же не навязывалась к ним на ночёвку, а если им вздумалось вот так «другу помочь» или посмеяться надо мной? Так я эту «шутку» уже поняла.

– Спасатели мне вы тогда хреновые, спасибо, друзья! – думала я. – Вы ещё узнаете, как эту шутку я с вами доиграла.

И, вяло отбиваясь, потихоньку, я от «кавалера» не ушла, истерики устраивать не стала, а глупостей интимных не допускала, мне это не надо было.

А Толик бедный, видать не сразу понял, что к чему. И, видимо, намучился изрядно.

Я только позже понимать научилась, что он намучился и потом ещё, наверное, он долго обижался.

«Вот до сих пор помнит!» – удивилась я через годы на Ягнобе. А я тогда забыла скоро: «Пусть не лезет! – заявила я самой себе. – Этому не отколется. Ну, немного помешал мне, не дал-таки поспать. Так наплевать, его забота, не лезь, куда не просят!». Новый день, спортивный, лазовой, а я в отличной форме, и всё у меня получается – мои победы. Я даже понаблюдала за его друзьями: тишина и никакой реакции. Вот и ладно. С друзьями у меня слабовато: «Так маленьких девочек подставлять грех!» Я, конечно, себе зачла урок. И никогда больше не встречалась с тем Толиком близко. Меченый он для меня, и глупости какие!

И вот, спустя много лет, он мне напоминает и уже переживает не за себя, а за моего друга Альку. А я ему в ответ:

– С чего ты взял, что плохо рядом спать? – тепло, уютно, защищённо. Спать, я думаю – отдыхать, восстанавливаться.

– Да мы как дети, безгрешные, да мы как брат с сестрой: Алька чуть приобнимет – тепло, уютно, спокойно рядом с ним. И говорит мне: «Спокойной ночи!», и я ему: «Спокойной ночи, друг!»

– Зря беспокоишься ты, Толик. Да разве я посмела бы ребят тревожить, все мы спим спокойно. И Гена и Бекеша, ты хоть у них спроси. В одной палатке не скрыть каких-то близких отношений. И ты не переживай зазя!

– Вот Альке я скажу, он посмеётся! Твоим заботам в этом нет причины.

– Спи спокойно, друг!

И я действительно поговорила с Алькой. Он посочувствовал Толику, сказал, что вот теперь у Толика есть трудности какие-то с женою дома, в Красноярске.

Но это нам пока не по мозгам, и не о том у нас забота. Вот завтра восхождение на гору, поэтому и спать надо спокойно: «Спи, друг!»

Мне тоже очень нравилась идея жить рядом, близко, помогать друг другу. И при этом не «метать икру впустую», как на Столбах по избам говорили.

Мы были закалённые бойцы, спортсмены. И гордились этим. Мы были искренни и открыты. Любовь и секс – не игры в прятки. А секс на виду, на слуху – групповое извращение. Мы были богаче и выше этого и абсолютно свободны.

Но всему своё время. Альпинизм невозможен вместе с другими страстями, и страстишками особенно. Это было бы очень опасно.

Я думаю иногда, как бы я поступила, если бы мне тогда на тот красивый маршрут, куда я залезть мечтала, предложили пойти в двойке не с другом Бравым, а с другом Алькой Мирончиком? Я может, отказаться не смогла бы? Я, может быть, восприняла бы это, как перст судьбы? Как крест.

Не знаю... Может, я бы тоже отказалась! Зачем так обострять? Хотя мне Алька был и ближе, и роднее. Не знаю...

Слава Богу, что мне судьба моя, такой дилеммы тогда не дала. Это было бы очень трудно решить.

Я женщина была, и очень опытная. Я понимала, знала, что такое маршрут по вертикалке на Ягнобе. Одна связка, мужчина и женщина, без подстраховки другой связки – идти на восхождение труднее и технически и морально.

Труднее вдвоём, чем вчетвером. Ведь кто-то должен идти первый, а второй надёжно страховать. Но кто первый, кто второй?

Я легка́, я могла бы и в свободном лазании... но это же не Столбы. Так рисковать! Нелепо, глупо. «Ягноб, твою мать!» – ну, как бы даже сверху, надёжно застраховавшись, как я смогла бы так же надёжно подстраховать напарника на стене? Ведь он же в два раза меня тяжелее. И главное, как делать безупречно абсолютно мужскую работу – бить в каменную стену страховочные крючья?

Я, опытная скалолазка, ходила в связке, даже побеждала других на соревнованиях. Но это же игра по сравнению с Ягнобом. Беспроигрышная игра, спортивная, на время и совершенно безопасная. А на Ягнобе, да ещё без подстраховки – это игра на жизнь.

«И зачем рисковать жизнью, ведь жизнь так прекрасна» – всегда думаю я. Конечно, первым мог быть ОН, мужчина, но это тоже могло быть и трудно, и опасно. Теперь, сорок лет спустя, я думаю, что наша двойка с Бравым загремела бы с Ягноба раньше, чем случилось то ЧП. Мы были не готовы вдвоём, мы даже до того в связке не ходили. И физически, и морально нам надо было бы ещё потренироваться в двойке ходить, но увы...

И я приняла правильное решение, отказавшись.

Конечно же, помру я не «от водки и простуд», как в песне. Но есть предел риска, и должен быть смысл.

Я внимательно и с огромным уважением нынче, спустя сорок лет, смотрю соревнования по скалолазанию на Столбах, особенно женские связки. Какой уровень! Без судейской страховки, какая техника! Вот это тренировка, вот с такою бабой и я бы не отказалась ходить маршруты на Ягнобе. И даже хочется и, может быть, попробую ещё, хотя бы на Столбах, какие мои годы? Всего лишь скоро 70. Увы...

А вспомнили мы с Алькой об этом трёпе и делах, потом уж, много позже. Позже, к сожалению, соломки не подстелешь. Когда, вспоминая Толика Катукова, за упокой его души, мы думали годами: «Почему же всё-таки он погиб, сорвался?».

Почему тогда на вертикальном, скальном, сложном маршруте случилось так? Он первый шёл, но это нормально. Три-четыре крюка забил, и хватит! Довольно, надо самостраховаться. Ещё крюк рядом с четвёртым вбить для само-страховки. И дальше, как учили в альплагере: принимать и страховать следующего и выпускать вперёд другого, или следующую связку.

– Зачем он полез дальше, выше и сорвался? Ребята снизу ему говорили – проигнорировал.

– Почему? Не предупредил о срыве и нижние крюки повыдернуло один за другим.

– Почему плохо вбил? Четыре крюка подряд.

– Зачем лез выше? Надеялся проскочить? Но до вершины ещё далековато было. Зачем ушёл на всю длину верёвки вверх? Его же ребята снизу страховали и удержали, но слишком высоко он падал.

Сам он себе су-ди-я.

Ему все доверяли и такой вот срыв...

На полторы длины верёвки до нижней полки, и каска всямятку.

Я никогда не видела такой измочаленной каски.

Спуск с Ягнобской стены по ЗА был тяжёлый и скорбный. Жара́ и мрак и рядом с трупом, дышать нечем, но все терпели. А внизу, под стеной нас ждали ещё человек 200, потому что тащить приходилось многим, а по горам только пешеходные тропы. И до лагерей много километров пути.

На поминках в Красноярске, как и всегда, в память о погибшем друге пели песни, а подробностей я не помню.

Помню только, что показывали кино о нашей Ягнобской бане, это был очень забавный, смешной фильм, где я намыливала головы ребятам пенным шампунём, и все дурачились, и была потеха.

Отличный фильм о нашей жизни до ЧП, но никто не догадался потратить и кусочка киноплёнки – после ЧП – это было бы поучительно.

Что же тут поделать? Учиться в горах приходится даже и так жестоко.

Неожиданно жена Альки приревновала его ко мне. Я позвала её на балкон и наедине спокойно сказала, что с Алькой мы только друзья и как брат с сестрой, а она, конечно, его жена, и пока что его единственная женщина, что ревновать ко мне бессмысленно и нелепо.

И она успокоилась, ведь жизнь непредсказуема только наперёд, и что было, уже нет. А как дальше будет, никто не знает. Я была спокойна и уверена в тот момент и чиста перед нею и перед всем миром.

А на следующий год для моих друзей я нашла ещё три альп-путёвки в моём комбайновском профкоме. И мы вчетвером поехали в альплагерь и вместе отходили по горам в одной группе, жили в одной палатке и были, конечно, самую сильной командой в этом альплагере.

И мы сплавлялись ещё по Мане. Тренировались, по Столбам лазили и на горных лыжах катались.

Все жёны пришли провожать нас в аэропорт в альплагерь, и поотдельности, и вместе они поручали мне мужиков «охранять и блюсти́ от всяких напастей» и вернуть их домой целыми и невредимыми.

Поэтому я, всякий раз, когда находила течение дел, событий не совсем нормальными, выступала со своей стороны, отчётливо и дерзко поправляя, защищая моих друзей. Иногда это было забавно. Но я, как могла, «блюла́» мужиков, то есть охраняла от лишних неприятностей.

В Самарканде, гуляя по городу и изрядно попивши пива и сухого вина, мои мужики в один момент сцепились с местными милиционерами. А я, во-первых, неразлучно сопровождая их везде, вообще и тогда тоже, ничего не пила, кроме газводы (я вообще не пью) и чуть сбоку присматривалась к неприятной сцене. Шутки с милицией, с националами в их городе плохи. Просто я закричала:

– Караул, насилуют!

Я резко обвинила тех милиционеров якобы в том, что они ко мне пристают.

А поскольку я была совершенно трезва, спортивна и очень убедительно играла, свидетели с удовольствием подтвердили, что молодые люди, мои друзья, альпинисты, меня защищают.

Мои друзья весело разыграли моих «защитников», и наглые те милиционеры отстали от нас. Очевидно, им невыгодно было продолжать национальную «разборку», да ещё и по поводу «обиженной» девушки.

Избегав, таким образом, неприятности и побыстрее удалившись на городскую базу нашего альпинистского лагеря, мои друзья стали искать возможность переночевать спокойно.

В огромном дворе базового лагеря, где на 3-этажных временных нарах расположились сотни две заезжающих в лагерь и выезжающих оттуда альпинистов, мы обнаружили грузовую машину с совершенно пока пустым кузовом. (На этой лагерной машине вóзят туда и обратно людей и грузы.) И мы с друзьями заняли этот кузов до утра, благоустроились, спальники по кузову разложили вчетвером.

«В таком большом кузове просторно даже и комфортно будет под звёздным небом!» – совсем размечталась я.

– Губу раскатала», – сказали бы на Столбах. Поужинали всякими фруктами, что с рынка притащили, арбузик «раздавили» сладенький, «ляпота!»...

И тут я немного потеряла бдительность: ну не могла я себе отказать, расслабилась, обожаю гитару и песни слушать – Алька гитару взял и запел.

И, о боже мой! К нам в кузов, в машину, полезли со всех сторон девчонки–альпинистки, а сзади их парни подсаживают, а мои мужики повскакивали и начали в гости зазывать.

Какой уж теперь комфорт, уют! Так тесно станет. Еду нашу, ещё не убранную, затаптывать начали.

– Отставить! – вскочив на кабину выше всех, заорала я. – Вы куда, милые дамы лезете?

– К вам в гости песни послушать! – отвечали слегка испуганные девчонки.

– А вы знаете, кого я здесь собрала? Кто вас в гости зовёт на ночь?

– Не-ет! – услышали все девичий писк.

– Ё-моё! – громогласно провозгласила я и продолжила. – Ну, кто смелая, кто первая?

После короткого замешательства шутку мою все поняли, отскочили, попрыгали назад в объятия своих парней и рыцарей. А потом я спрыгнула в кузов, у Альки гитару отобрала, отложила и всех вокруг успокоила:

– Мы с дороги устали очень, да и приключений на сегодня нам хватит уже. А теперь отдыхать мы будем, а вы не шумите очень-то, спать нам не мешайте!

– Тихо! – и пальцем всем вокруг пригрозила.

Все и всё правильно поняли, парни мои поворчали на меня чуток, для «проформы», и спать улеглись. И то правда: за месяц хватит ещё времени песенки попеть, а на сегодня нам лишней бузы не надо.

Ещё бы на нас тут не пожаловались! И за какой-нибудь нелепый «кипеж» нас выгонят и до альплагеря не довезут.

Дисциплина в альплагерях военная, а начальники и на базе здесь, наверняка есть. А с песнями гастролировать дорогого стоит, мы явно сегодня не в форме. Пока, пока.

И я снова взялась «блюсти» мужиков, потому, что для нас «начальники» в альпинизме – это ведь посерьёзнее, чем милиционеры, тут мордобоем не отделаться. Узнают ведь, что друзья мои не совсем трезвы были... А тут на альплагерной машине бардак устроить... Обещала же я шофёру, что мы тихо-мирно отдохнём в том кузове и благодарны ему будем.

Утром—спозаранку я поискала нáбольшего начальника. Оказалось, начальник учебной части альплагеря уже чего-то немного о нас, красноярцах, слышал.

Я имела с ним деловой разговор. Я так невинно и забавно рассказала начальнику, что мне пришлось выручать поневоле друзей моих, подвыпивших чуть—чуть.

Но, слава Богу, и ночь мы провели спокойно, даже песен не пели, а наперёд я ручаюсь, что красноярские альпинисты—столбисты дисциплины в альплагере нарушать не будут!

И хохотал начальник учебной части до слёз, выслушав, как я одна, лишь криком «Насилуют!» и жутким моим обвинением в приставательстве милиционеров—националов распугала, и нас отпустили с миром. И признался он, что жалобы из милиции на моих друзей пока что не приходило.

И он отпустил меня с миром: покаянную голову мечь не сечёт! Рассмешила я его, позабавила, а дальше видно будет. А про вчерашнее моё выступление в машине он даже и не напомнил, усмехнулся только, да удачи и спортивных успехов пожелал.

Удачный сезон и последний мой альплагерь с друзьями был отмечен высокими спортивными достижениями. Я покорила в двойке с Бекéшей красивый скальный маршрут 5А, и постоянно вечерами у нашего костра, или у примуса с чайком, толпы друзей со своими пиалами с Алькой под гитару песни пели альпинистские и наши, столбистские.

И это было счастливое, невозвратное время, когда мы были ещё молоды и друзьями.

Прошло лет сорок уже с тех времён. И где вы, как живы—здоровы.

Вы, друзья мои?

И снова осень золотая

И снова осень золотая
Собирает скорбный урожай.
Клин журавлиный улетаю,
Курлычет издали: «Прощай!»

В горах закаты и рассветы
Теперь мы встретим без тебя...
Наш друг ушедший, как ты, где ты?
Мы все скорбим, тебя любя.

Там, за пределами мирóв,
Ты так же весел и здоров?

Прощай, наш друг в горах погибший!
Замкнулся круг, твоя судьба.
Ты был один из нас, ты лучший,
И мы скорбим, тебя любя!

Мы все уйдём, но внуки наши,
Упорно встав на этот путь,
Стремятся дальше, выше, краше,
Маршрут пройдут когда-нибудь!



В утешение целителю

Тебе понятна суть вещей
И смыслы бы-ти-я,
Мой милый друг, куда ещё
Ведёт судьба твоя?

Где остановишься в пути
Немного отдохнуть?
Как этот трудный путь пройти?
Такой не лёгкий путь...

Им не дано тебя понять,
И от своей души
Куски добра для них отнять
Пока ты не спеши!

Постой, немного отдохни,
Ты посмотри вокруг –
Без напряжений и возни
Весь мир тебе, как друг:

В нём много света и тепла!
Вперёд ты не спеши.
Для концентрации добра,
Для счастья, для души –
Совсем не много надо.

Да!

Грехи

Ах любовь, святое чувство –
Возводить её в искусство –
грех!

Обожают Люди Люду,
Все целуют – я не буду –
грех!

Грех иметь и брать чужое,
Даже грех хотеть такое –
грех!

Я грехов насоби́рала,
В длинной жизни их не мало –
Смех!

Но печалиться не буду,
И скажу всему наро́ду:
Я всегда, везде и всю́ду,
И во всём хочу свободу –
Свободу от грехов!
А как это?

Танька в избе «Идея»

(зарисовка с натуры, миниатюра)

Танька с утра, сидя на нарах, пела песенку:

*«Встали утром в семь часов,
Нет резинки от трусов!
Вот она, вот она,
Где-то там намотана!»*

Решив немножечко её укоротить и пристыдить даже, я ей сказала:

– Это не хорошо – с утра на голодный желудок петь нецензурщину!

Танька потёрла заспанную мордочку и печально ответила:

– От этого никуда не денешься: жизнь такая сложная!

Я вынуждена была внутренне согласиться: «Да, жизнь сложная, но всё-таки прекрасная!» И выскочила из избы снегом умыться да посмотреть, какая там она, жизнь?

Не тронутые снегá мерцали звёздочками на ярком утреннем солнце, на пахучих ёлках вокруг избы.

Лучи пробивались сквозь голую берёзку и слепили глаз, отражаясь на взлобке замшелого камня, где мы по осени находили ягодки брусники.

Всё было ослепительно белó и радостно.

И ёлки и сосны – зелёные красавицы (мы их уже поднарядили к Новому году мишурой, и дождём, и разноцветными игрушками).

– Как хорошо, что всё вот так блестит и сверкает!

– Ура! – закричала я и кувыркнулась с разбегу в глубокий пушистый снег, разом умылась.

На Севере Дальнем

На Севере Дальнем, в за-Норильской тундре наш вертолёт мотало по-над выжженной землёй вдоль русла высохшей речки Большой Хоннамакит.

Вертолетчик и наш технический руководитель Володя Зубов искали по карте и на местности точку, где мы должны были приземлиться.

До этого, в июле, в Норильске была прекрасная летняя погода. И именно это задержало нас в аэропорту на целую неделю: в тундре горели пожары. От долгой засухи горел торф. Любая неосторожность с огнём могла обернуться большой бедой.

Указом исполкома Норильского горсовета всем-всем был запрещён выезд за черту города Норильска. Вертолёт, уже оплаченный наперёд, нам не давали...

А наш путь лежал вглубь плато Путорана, где в горах Бучарама берёт своё начало строптивая и коварная река Большой Хоннамакит.

Наконец, получив специальное разрешение исполкома, мы летели спецрейсом на вертолёте, далеко за Полярным кругом. С высоты птичьего полёта нам открылась необозримая равнина: голубые пятна озёр и бурые спирали топей и болот.

Миновав огромное озеро Лама, вертолёт уходит вглубь и вверх по долине реки, круто поднимается в гору по узкому ущелью среди скал. Ещё немного вверх над крутыми осыпными склонами гор и водопадами, и взорам открылось плоское, обширное каменное плато.

Безжизненный лунный пейзаж. Край, где не ступает нога человека. Отсюда, от вершин горной страны, до болот долины реки Хета около пятисот километров.

Речка внизу – наша дорога. Но какой же Большой этот Хоннамакит? Он совсем маленький. Он, похоже, уж слишком усох в это жаркое лето.

Вся группа, тринадцать человек, в салоне вертолѐта оживлѐнно обсуждала посадку. Но нѐкуда было присѐсть. Всюду тлеющие, после недáвнего пожáрища, торфяники с прогоревшей почвой и нагромождением торчащих камней.

Русло реки только угадывалось, но садиться на эту гарь вертолѐтчик явно не хотел. И мы летели дальше...

Время шло. А время наше, на этой железной птичке, стоило двадцать тысяч рублей в час. Да ему, вертолѐтчику, назад ещѐ лететь, а топлива уже в обрез (мы оплатили рейс туда и обратно). Но нам нужна была река. А у вертолѐтчика приказ: приземлить нас безопасно. А нам нужна была достáточная вода для сплава!

– А река пересохла, что ли? Очевидно, это примерно так... Ну не садиться же у ручейка, где и воробей не утонет?

Мы уже километров 20 от точки на карте чуть не на пузе вертолѐта ползѐм, так низко! Но не разглядеть, где настоящая-то вода, сплавная? Отчаявшись, лѐтчик заявил, что он нас лучше назад в Норильск повезѐт, чем рисковать машиной и нашими жизнями «дурными»!

Не хочет он нас приземлять на эту выжженную пустыню–гарь:

– Ведь дымит ещѐ везде, сгорите же, ребята!

Ребята осатанели и взорвались:

– Нет, шутишь, жучок, туда тебя растуда! Мы две недели ждали твоего рейса! Мы заплатили, и ни шагу назад!

– В конце концов, садись вот, сию минуту! Мы не вернѐмся в Норильск, за лишнее время тебе доплачивать!

– Садись, милый, или баранку тебе обломаем!

Уж это, шутка, конечно. Но шутить вертолѐтчик с нами больше не стал, а приторчáл, где смог, сразу же. И очень–очень нас торопил разгружáться.

Выкидывали всё без разбору, благо хрупких вещей в поход не берут. А если какой тюк или рюкзак в речѐнку закатится, то это поправимо.

И сами мы кúбарем вывалились и, наконец, вздохнули вóльно. Конечно, запашо́к горелый и дымно, ни травинки зелёной вокруг, всё выжжено, но речка–ручее́к рядом.

В 2–3 минуты разгрузились, и улетел милый.

А мы сразу же обнаружили, что речка-то хреновата!

Петляет, журчит между болóтин, а как плыть-то?

Её глубины и по колено нет. А то и совсем куда-то теряется между камней.

– Приехали, называется!

Ну раз так, пора обедать да обмозго́вывать.

Рации у нас тогда с собою, конечно, не было: слишком дорогое это удовольствие рацию поиметь, да и расстояния огромные. И спасатели в Красноярске – наши же ребята, они же с нами.

Не альпинисты мы, а туристы–вóдники. «Вóдочники», как мужики говорили. А до жилья вёрст 400–500 км, пешком не дойти! Надо по карте посмотреть–посчитать.

А сколько она, речка эта, ещё петляет?

Билеты обратно в Красноярск уже куплены, опаздывать нежелательно, иначе жены потеряют, тревогу поднимут. Да и на рабо́тах прогуливать мало не покажется. В общем, мы понимали, что спешить надо очень. Но очень расчётливо.

Тундра́ огромная, лазурные горизонты, как миражи.

А как красиво! И белые ночи, и бесконечные да́ли во все стороны. Вот только не заблудиться надо нам в этих-то да́лях.

Совет мужиков вечерами, ночами белыми, усиленно думал, с картами разбирались, маршрут просчитывали.

После не очень-то удачной посадки вертолёта мы были ещё полны́ надежд очень скоро плыть по бурной речке Большой Хоннамакит, притоку реки Аян, притоку реки–великана Хеты.

И с утра, не мешкая, собрались, отплыли. Груз–перегруз был у нас страшённый – на месяц, мы целых полгода собирались.

А чем больше собираешься, как известно, тем более берёшь с собою необходимых вещей и продуктов. Наши надувные посудины, трап и пантон глубоко подсели, а две лёгкие и манёвренные байдарки перегружать просто опасно и не резон, а потому мы отчáлили осторожно.

«Главное, чтобы эта речка-то хоть наша была! – резонно успокоил нас всех Володя Зубов. – А продуктов нам на месяц хватит...». Если, конечно, все это добро́ пешком на себе тащить не придётся. И все мы наглядно оценили величину и тяжесть нашего груза – около тонны! Да! Нам ещё предстояло всё это, до килограмма, взвесить на себе: уж что-то речка при ближайшем рассмотрении оказалась, совсем вроде бы, не сплавная.

Но комары оказались страшнее всего, что мы ещё ожидали. Здрóвые, как птицы, и злые–кусáчие.

Ребята на глазах начали опухáть и, непрерывно отмахиваясь от этих зверюг. Быстренько–быстренько повы́тащили из рюкзаков, натянули накомáрники. Все, у кого они были. Искали репелленты и всякие противокомариные средства. Но самые мощные и большие баллоны против комаров были упакóваны вместе с котлами.

– Ну какой дурак положил их вместе с посудой?

Обыскали все разбросанные вещи и окрестности – посуды нет.

– Ну какой же дурак додумался все котлы вместе упаковать? Хоть бы один котёл остался! Да ещё и вместе с комариной отравой?

Дурака искать не стали.

Делать надо что-то конкретно! Иначе комары закуса́ют. И тут меня осенило: «Ребята, если всё время двигаться, от комаров можно убегать, они тогда не успевают присесть и выпить-ся!». Убеждала я, набирая скорость, бегая вокруг рюкзаков и за дровами.

Костёр всех спас. Сначала получилось немного тесно, но, недолго думая, начали жечь ещё 2–3 костра.

Начали подсушивать вещички, уже поплававшие в мини-речке после быстрой разгрузки с вертолётa, а заодно и думали, в чём же суп-то теперь варить, котлов-то нет! Улетели, значит в вертолётe, забыли. Их же затáлкивали, с трудом, куда-то там под сидение.

Да, вертолётчику теперь на всю жизнь наших репеллен-тов хватит. А может быть, лётчик нам кинет котлы, если мимо полетит, только вот когда? И действительно, за месяц нашего путешествия кроме птиц над нами никто не пролетал.

А птиц непуганых и зверей было много очень – север живностью богат!

Стреляет бутылка шампанского и пенится в кружке, одной на всех, по кругу, за удачу. Котёл нам заменила восьмилитровая жестяная банка из-под хрустящего картофеля.

А огромный противень на весь поход стал общим блюдом для жарёхи на всех. Дежурная шутка парней о том, что я весь поход буду мыть посуду, потеряла смысл. Посуды было совсем мало. И все быстро привыкли есть самодельными ложками, вместо кружек – банки из-под сгущёнки.

С утора льёт нудный, бесконечный дождь, но это же прекрасно! Это значит, что комаров будет поменьше. Комары, здешние лютые звери, боятся ещё и холода. Если температура ниже средней (а средняя +5 градусов), то надо только потеплее одеваться, а комариные отравы и накомарники не нужны, когда так холодно.

Первый, второй... пятый пороги – одно название. Воды в реке так мало, что это вроде уже не река, а каменные лестницы, смоченные водой на полметра. Течение в реке очень сильное и постоянная опасность порвать байдарки и надувные лодки, лишиться сплавсредств. А потому, по-бурлацки, мы

тащили лодки с грузом вниз по течению. Ну где же долгожданные притоки? Когда наполнят они русло реки и поднимут наши суда над каменным дном? Притоки сухи. Это так редко щедрое северное солнце перестаралось нынче, иссушило их.

В конце концов, мы разгрузили лодки и понесли грузы пешком по берегу километро́в пятьдесят, по три ходки каждому. Не сла́бо!

Мы спускались по долине реки вниз, обгоняя дождевые тучи. Шли по едва заметной звериной тропе, петляя среди камней и кочек. Наконец, дошли до границы леса, где скудная зелень трав чуть пышнее, и появились заросли кустарников.

Погода изменилась, выглянуло солнце, и нас снова атаковали комары. Немилосёрдное солнце печёт днём и... ночью. Да, целый месяц жизни на севере у нас был большой день – полярный.

Определить время суток привычным образом трудно. Это порождало забавные бытовые ка́зусы: то просидим у костра нечаянно далеко за полночь, то кто-нибудь спросо́нья, не взглянув на часы, устроит внеплановый подьём среди ночи.

Вновь накачали лодки, погрузились, поплыли.

Поро́ги, шивера́, перека́ты, прижи́мы, сбросы – сплошные препятствия одно за другим. Их характеристики не сходятся с прежними описаниями. Всё на реке выглядит иначе при другом уровне воды. Мы часто ходим на разведку по берегу, изучаем маршрут, рассчитываем, как технически, грамотнее проходить сложные участки.

Как и прежние пороги, порог № 18 сначала обследовали с берега, наметили линию движения судов.

Первыми прошли на байдарках Хахалев Толик с Володей Зубовым и Витя Иванов с Валерой Бутылкиным. За ними технично и без проблем прошёл понтон 5 человек, капитан Виталий Рабцун. Байдарки остались в улове на страховке.

Мы на трапе правильно вошли в порог. Всё логично и понятно: прижим к левому берегу и слив по центру, мощный слив с навалом воды на острый камень – обломок скалы. Его нам надо обойти слева, ещё левее, ещё и – резкий толчок.

Я лечу, нет, уже плыву, сначала под водой, потом по́верху, закручивает водоворотом в «бочку» (водяная яма за камнем), гребу. Мешает весло. Бросить? Нет! Довольно и так мне будет за оплошность. Как получилось, что выкинуло меня из трапа? На берегу смеются ребята:

– Давай, гребь, можешь к берегу!.

Спасательный жилет надёжен, я чувствую это, и постепенно проходит удивление этому неожиданному купанию. А страха нет.

Борюсь с мощным течением, захлёбываюсь и досаую на себя и злуюсь, а страха нет. Страх так и не успел меня одолеть, зато вода ледяная, уже пробирает до костей. Многокилограммовые сапоги болотные, 42-го размера, затягивают вниз.

Подплывает байдарка, но мне сначала мешает моё весло, и я не хочу его отдать. Мужики смеются и помогают залезть вместе с веслом: «Вот вцепилась!» Мои товарищи с трапа сами выплыли на берег и азартно обсуждают причины и характер кораблекрушения. (Может быть, в этом и нет моей вины?)

Наблюдателям с берега, со скалы, было отчётливо видно, как налетевший в сливе на камень трап слóжило напололам и, как из катапульты, нас, гребцов, раскидало в разные стороны. Надо сделать деревянный каркас на трап для жёсткости. Наконец, чахлые лиственницы дадут нам надёжную опору для нашей мягкой резиновой посудины.

Как хорошо, что пройдя по маршруту до нас, люди сделали его описание, точно указали на карте препятствия, предупредили об опасностях.

Мы подплывали к водопадам, знали это и готовились.

Пройден порог № 23. За ним остановка на обед и просмотр следующего порога.

Порог № 24. Бурный поток в каменном русле, проходы меж камней очень узки, как и в предыдущих порогах. Это хаос воды и камней, а для нас, сплавщиков, это сплошная акробатика, и придётся «покувыркаться».

Но самое главное ниже, там, где за нагромождением камней, в русле, сжатом скалами до ширины 3–4 метров, бушует, ревёт десятиметровый водопад.

Но водопада не видно и не слышно в пороге № 24. И в природе ничто ещё не предвещает опасности... Мы причаливаем к правому берегу сразу же за порогом и идём смотреть водопад.

Водопад сказочно красив. Первой в голову приходит мысль:

– А если бы мы не знали, что здесь есть водопад?

– Если бы стечением обстоятельств не смогли бы причалить к берегу заранее, если бы с ходу влетели в этот бешеный поток?

– Что было бы с нами?

– А ничего... Ничего не осталось бы от нас!

И вот уже тащат ребята здоровенные лесины и бросают их в поток перед водопадом. И брёвна, как щепки, кидает, затягивает в воронки и бьёт о скалы–монолиты, а ниже медленно кружит водоворотом то, что осталось от брёвен.

Зачарованные, мы стояли на вершине скалы, над водопадом. Эта стихия, мощь захватывает, поражает. Но в рёве падающей воды не слышно восклицаний стоящих рядом. Только жесты объясняют это состояние общего восторга. А мелкая водяная пыль, поднимаясь над водопадом метров на двадцать, играет радугами в солнечных лучах, обдаёт нас свежестью и прохладой.

Конечно, мы фотографировали на слайды и на чёрно-белую.

Перед водопадом прекрасная стоянка на правом берегу. Здесь 2-дневный отдых, ремонт плавсредств. Здесь начинается обнос водопадов...

Экскурсия по тропе, по верху скального берега, вдоль водопадного каньона. Водопадный каньон длиной около семи километров. Никто его не прошёл по воде. А экзотики хватает и на берегу.

Оленьими тропами пробираясь поверху, вдоль водопадного каньона, мы наблюдали, как 300–500 метров внизу несётся река, зажата в скалах.

И каждый ощущал в себе спортивный азарт и желание сразиться со стихией. Но голос благоразумия и трезвый расчёт заставляли нас нести тяжёлые рюкзаки пешком в следующий раз и ещё один раз, по той же тропе над водопадным каньоном.

Наши знакомые туристы, ребята из Прибалтики, рассказывали, что по этой тропе их преследовал медведь. Они видели его близко. Медведь – зверь любопытный...

Любопытный медведь занимал все мои мысли. Моё воображение рисовало забавные картинки и не очень забавные.

Перед выходом на «медвежью тропу» длиной около десяти километров снова просчитали и перераспределили грузы. Груз кучами лежал перед каждым из нас, и каждому предстояло решить самому: один или два раза пойдёт он по этой «медвежьей тропе».

Дело в том, что сплавсредств, снаряжения было по-прежнему очень много. Продуктов уменьшилось, естественно, но предстояло ещё две недели плыть до жилá, по тундре. И это тяжёлая физическая работа. И никогда нет гарантии, что в сложном походе «всё обойдётся» без дополнительных сложностей. Поэтому мы расчётливо наложили кучу продуктов и для медведя, надеясь ещё на охоту и рыбалку на Аяне.

Миша–медведь задержится у его «кучи» отведать наших запасов и, подкормившись, не будет преследовать нас по тропе, как предыдущую группу туристов, решили мы всей группой.

Мишу решили даже побаловать и тушённой, и сгущённой, чтобы задобрить и задержать здесь, за водопадами.

Я ходила вокруг моей большой кучи груза и думала, одну или две ходки делать мне со всем этим...

Для одной ходки было непомерно много. Даже в два таких, как мой рюкзак, всё это не поместилось бы. Я представила себя десять километров с этим грузом, и мне стало немного дурно.

Но два раза по «медвежьей тропе» было ещё хуже. Виду я не показала, так как у мужиков груза было на каждого ещё более моего и Ириного. Ира, жена руководителя экспедиции Вити Рабцуна́, была избавлена от необходимости думать, так как её все очень уважали, любили и берегли.

Я, по сути, сама была, отчасти, руководителем экспедиции, а по должности тренером по туризму, хотя большинство ребят были намного более опытные.

За мною друзья искоса наблюдали, но помалкивали, пока я не начала заталкивать в мой рюкзак, всё, что было. Очень плóтно.

Все ребята решили делать две ходки. Оставляли байдарки, понтон, трап, кое-что из одежды и снаряжения. Продукты оставлять было нельзя: Миша раздербанит и попортит. Хватит ему и его гостинца, демонстративно оставленного в стороне от грузов несъедобных.

Моё сосредоточенное заталкивание в рюкзак и привязывание, наконец, достало ребят. Сначала ласковые уговоры, потом всё более злóбные реплики в мою сторону заставили отвечать. Я весело заявила:

– На фиг мне ещё раз сюда тащиться.

– Я сдюжу! Я осíлю и даже не буду от них отставать.

– Буду в пределах прямой видимости! – пообещала я всем.

Отчаянно матюгнувшись, мне заявили, что я сдохну, а им всем ещё и меня тащить придётся!

Но я контр-аргументировала тем, что на стоянке на берегу Аяна я останусь за повара и напеку для всех блинов дóсыта, да ещё наберу ягоды морошки или голубики, и всем наготовлю мóрсов.

Против этого никто уже не мог устоять. Ещё чертыхнувшись напоследок, мне позволили догрузиться и привязать с боков к рюкзаку две пятилитровые фляги с маслом и удобенький, но тяжёлый тюк-упаковку нести в руках впереди себя: «Для уравнивания тяжеленого рюкзака», – заявила я, смеясь.

Меня даже припóдняли, поставили на ноги и подтолкнули вперёд, на тропу. Я и пошла вперёд первая, не оглядываясь, потому, что фляги всё равно не давали мне увидеть, что сзади, да и опасалась я потерять равновесие на ходу.

Подняться самостоятельно, если бы я упала, было бы великой проблемой для меня.

Постепенно вся группа один за другим перегнала меня на тропе, и я начала отставать. Но совсем отстать я себе не могла позволить, так как обещала вíдержать и не тревожить ребят. Я держалась из последних сил, сосредотóчившись на одном – не потерять равновесие и не упасть. Тропа-то была звериная – оленья, медвежья – корявая. Группы туристов бывали здесь 2–3 раза в год. В общем, тропа была почти никакая. Но главное было не отстать, чтобы ребята меня могли видеть и не беспокоиться обо мне.

Я невольно начала вспоминать рассказы о медведях, образно представляла, как Миша кушает наши гостинцы, вскрыв огромным когтём и выдавив себе в пасть последнюю из оставленных банок и перемазавшись сгущёнкой.

Отдохнув с устатку, на заднице сидя, как он обычно делает это в живом уголке в Нарыме, на Столбах.

Как медведь медленно бредёт за нами по тропе, и вот я последняя, но первая на его пути к новой сгущёнке. И в моём рюкзаке, к сожалению, несколько банок есть.

Эти страшноватые мысли толкали меня вперёд, но я уже была на пределе сил. А убедиться в том, что за мною по пятам не идёт медведь, не было возможности.

Я видела далеко впереди моих друзей, которые расположились на бивак и отдыхали на рюкзаках, веселились, кричали шуточки, обращаясь ко мне, но они встали и уходили вперёд у меня на глазах, всё более удаляясь, как только я приближалась к ним. Я и вынуждена была всё время догонять группу без передыха. Всю дорогу в ужасе я убегала от медведя, которому оставалось только протянуть ко мне лапу, чтобы скальп снять!

Дыхание перехватывало, и не было сил даже закричать: «Помогите!» На последней остановке, на отдыхе я как-то случайно удивилась, что меня дождались. И смеялись и даже поздравляли меня с победой. А я не поняла сначала, почему, и пошла дальше. С крутого, очень высокого косогора открылся мне чудный вид на долину реки Аян. Нас встречали гортанными резкими криками белые чайки. Как удивительно: здесь, в центре материка, в долине реки, зажатой среди гор – чайки, вестники моря и свободных ветров...

Медленно начиная понимать, что эта «медвежья тропа» закончилась, что рядом и вокруг меня мои друзья, а сзади меня нет медведя, я освободилась от рюкзака, неловко скинув его на край обрыва. И мой рюкзак покотился вниз, к реке, по колючим кустам и камням, подпрыгивая и кувыркаясь. Я ошалела от счастья и свободы. Кричала, подпрыгивала и кинулась всех подряд обнимать. А когда мне строго сказали, что так рюкзак бросать нельзя, я только смеялась и заявила: «Плевать на рюкзак, скоро будут всем блины!».

Первой спустившись по очень крутой тропе вниз, к реке Аян, я, конечно, нашла свой изодранный рюкзак и вещи, разбросанные по косо́роу. Вихрем носило меня по биваку, я мигом сообразила мо́рсик из витаминных запасов, поила всех чаем: «Вы только отдохните! А к вечеру будет пир готов». Ребятам ещё предстояло вернуться за грузом... Десять километров назад до водопада –вторая ходка (10 км туда и 10 км обратно).

Усталые, но счастливые от удачного завершения пешего перехода парни ко всему изобилию успели на ужин ещё надёргать спіннингами рыбин из Аяна.

Очень много рыбы. Хариусы, здоровенные, как наши сибирские ленки, ленивые и жирные, медленно плавали в прозрачной глубине реки. Здоровенные таймэни, ленки, запечённые и в золе костра, и на огромном протвине с приправами и изысками туристской кухни. Морóшка и ягода голубика по берегам реки. Я чуть не наступила на голову нали́ма, которая ещё шевелила усами и тарáщила глаза. Это, конечно, была шутка–прико́л: её мне подкинули ребята, и я их, конечно, развеселила, когда с во́плями прибежала к палаткам, пытаюсь объяснить, что какое-то чудовище ползает на берегу, усищами шевелит!

Все от души нахохотались над моими страхами (я ведь так никому и не призналась, что страшнее всего на свете, конечно, медведь на тропе за спиной, а не большая нали́мья голова с шевелящимися усами).

Назавтра был день отдыха и поход к озеру Аян. Кле́или байдарки и лодки и сделали крепкий новый каркас для трапа. Выше нашей ба́зовой стоянки, в устье Большого Хоннамакита, на берегу о́зера Аян, где и берёт начало река Аян, стоит благоустроенная лесная изба, творéние туристов–норильчан.

В избе есть даже электричество от гидродвижка на порóжистой речке–притоке. А какая там прекрасная деревенская парная баня! Ночевали в избе и с благодарностью

написали норильчанам записку: «Спасибо за приют и за ведро, которое мы взяли у вас взамен посуды, забытой нами в вертолёте. Увидимся – рассчитаемся!».

Только до устья Большого Хоннамакита река Аян сравнительно спокойна. Очень много рыбы. И мы, естественно, перешли на рыбный рацион. Я, как зачарованная, бродила вдоль берега реки и наблюдала за рыбинами в воде.

Никогда ещё не видела я такой огромной рыбы в таком количестве, лениво плавающей в глубокой воде. Ленки, хариусы, прожорливые налимы и ещё какие-то рыбины, как в аквариуме, отчётливо просматривались в воде реки.

Все азартно рыбачили, спиннинговали, а я грустила о моих потерянных рыболовных снастях. И совершенно потеряла аппетит – не могла есть рыбу. Моё желание рыбачить было так велико и безнадежно, что я совсем перестала есть, и через пару дней заголодала.

В нашем рационе была только рыба. А я ещё в Норильске поломала свою новую спиннинговую катушку. Меня предупредили, чтобы я была поаккуратнее – катушка была отличная – и всё-таки я сломала её, пытаясь «изучить и настроить». За это на меня мужики наши разозлились и пообещали своих спиннингов мне, поломать, не давать. Я тогда кинула в кусты на биваке и полóманную катушку, и сам спиннинг, демонстративно отказываясь от рыбалки. Но я же тогда ведь не знала, что сама я потеряю всякий аппетит на рыбу и буду очень страдать, пока не поймаю эту рыбину сама. Я издали наблюдала, как рыбачат ребята, помогала чистить рыбу и готовить ужин, но даже запах рыбы переносить не могла и, наконец, поняла, что только выловив из реки эту удивительную рыбину сама, я могу обрести душевный покой и аппетит. Я решилась на отчаянный поступок.

Белые, белые ночи северов. Все уже поужинали и поспали любимые песни, порассказывали байки у костра и спать

улеглись. Из моего пухового спальника я вылезла, чтобы никого не потревожить, очень тихо. Я снарядилась по-ночному (холодно там ночью) – в пуховку и тёплые спортивные брюки. Было светло, почти как днём. Я просто взяла без разрешения, не знаю чей, но, конечно, лучший, на мой взгляд, спіннинг, а значит, украла. И пошла рыбачить.

Первый же заброс спиннингом был для меня с-ногшибательным. Рыбина, огромная и красивая, которую я видела в прозрачной воде, как в аквариуме, так резко дёрнула блесну́, что я, не удержав спиннинг, и сама прыгнула в воду в чём была (пуховка и тёплые штаны) и вынуждена была специально занырнуть поглубже в ледяную воду, ловя драгоценный спіннинг (не могла же я отдать его той рыбине!). Поймав его, я поплыла к берегу: «Здесь даже глубже, чем я ожидала! – подумала я. – И как хорошо, что я плаваю отлично!»

Я выбралась на высокий бережок, вытащила спиннинг и саму рыбину, слава Богу, догадавшись с трудом отцепить рыбину от блесны с большими и страшными крючками – «тройняками». Ухватив эту огромную рыбину за жабры, даже не опасаясь в ажиотаже поранить себе руки, я несколько раз с размаху стукнула рыбину о прибрежные камни, чтобы не трепыхалась она и сдохла, блаженно завопила: «Ура, я поймала!!!» Побегала в наш сонный лагерь, мимо потухшего костра и с воплями восторга ввалилась в палатку, где спокойно спали Бутылкин, Халалев Толик и другие ребята. И таща эту рыбину за собой и этой же рыбиной стуча по ним, по спальникам, по рукам, я хвостала налево и направо, будя их и крича: «Я поймала, я поймала!»

Переполóx я устроила среди ночи белой грандиозный. Наверное, даже медведь бы менее людей напугал. Пока разобрались о причине и почему я стала такая сумасшедшая, успела я вымочить всех, кто там, в палатке, был, а зрители, набегавшие из других палаток, хохотали до упаду и радовались, что я не у них в палатках живу.

Потом кто-то, додумавшись, крикнул: «Связать её надо!» Схватили основную чальную верёвку, навалились впятерём и как смогли – я же дико сопротивлялась! – связали мне руки и ноги, вытащили мокрую из палатки, а главное, рыбину отобрали! А я ещё орала, доказывая, что рыбину я поймала сама! И теперь: «Я эту рыбину есть хочу и всех приглашаю кушать»!

Мужики хохотали, спрашивая, не собралась ли я «кушать» эту рыбину ещё живую, и веселились долго, выскребая из нашей палатки мокрые, склизкие от рыбы спальные и снаряжение. Разожгли костёр.

Постепенно все успокоились, переоделись, а я притихла, вполне счастливая и довольная собой.

Посоветовавшись, решили более не отказывать мне рыбачить, но только днём и как все «нормальные люди». Поскольку лишать меня этого удовольствия просто опасно: «Мало ли что ещё натворить может эта Самсонова!». Легли досыпать.

И потом уж не было проблем с моею «рыбалкой», да и дикий такой, особенный интерес к этому делу я, вроде бы, потеряла, совершенно спокойна стала. И рыбы, и мяса вниз по реке у нас было сколько угодно. А лишнего брать смысла не было. Кто сколько хотел на гостинцы домой понадеггали и настреляли, и засолили, и подвялили. Там ведь, на северах, этой жратвы прорва, но много ли увезёшь в Красноярск на самолёте? Поразмыслив, мы порешили грузы с сопровождающими в Красноярск отправить по воде – на «пароходе», это дольше по времени, зато дешевле.

А сами мы, сначала на вертолёте, а потом на самолёте благополучно долетели, даже на работы не опоздав.

Но а пока нам ещё предстояло пройти километров 400 вниз по реке и поймать кучу приключений в этой сказочной северной стороне с белыми ночами.

Между своим первым левым притоком Большим Хоннамакитом и полноводной Калтамы, впадающей тоже слева, Аян течёт в тесном каньоне.

Величественные горы, напоминающие пирамиды ацтеков, затканы тяжёлыми занавесями стеклянных нитей водопадов. Промчавшись по ступеням голых скал, ручьи несутся сквозь тайгу и с торжественным рёвом впадают в Аян пенными потоками.

В узком русле реки, стиснутой с одной стороны каменными отмелями, а с другой отвесными скалами, перегороженном каменными глыбами на протяжении двадцати двух километров, чередуются шиверы и пороги. Пороги очень интересны в техническом отношении, почти все – наивысшей категории сложности. Характерны для них беспорядочно направленные мощные валы высотой до двух метров, узкие проходы меж камней и скал с почти водопадными сливами, чередующимися с бурными и широкими раздольными потоками, ревущими и пенящимися во всю ширину реки от берега до берега.

День рождения Саши Санникова праздновали по привычному уже ритуалу: жареная рыба, картофельное пюре, варёная дичь, а на десерт морс из голубики. В ясное ночное небо взлетали разноцветные ракеты и диковинными цветами рассыпались, опускаясь на крошечных парашютиках в воду. Мы в этот день уже могли позволить себе такую роскошь: дальше по маршруту нет опасных порогов, и сохранять сигнальные ракеты не было нужды.

Но дальше на маршруте была тяжёлая мужская работа, испытание силы и выносливости. Нам предстояло идти на вёслах почти по стоячей воде более 200 километров. Грести мощно и равномерно – 40 гребков в минуту, 2400 гребков в час, а сколько за 8–10 часов работы, за этот бесконечный световой день?

Однажды байдарочники ушли по течению вниз и чуть не столкнулись с медведем. Он сидел на берегу реки на туше оленя и смáчно зáвтракал. Подплыли совсем близко. Ребята кричали, свистели, но медведь не хотел уступать добычу. А когда он встал и в укор посмотрел на байдарочников – как резво они уплыли.

Обследуя окрестности на одной из стоянок, Валя Паркус и Саша Санников наблюдали северного волка. Он спокойно плыл по реке, переплываясь на другую сторону.

Как-то заяц выскочил прямо к костру и с любопытством тарáщился на людей, пока не прогна́ли. Утки нас тоже не очень-то пугались, чувствуя, что мы народ сытый. Путора́ны – край непуганых зверей.

Август здесь уже считается осенью. Проше́дшие дожди подняли уровень воды в реке на полметра. Начинается миграция диких оленей. С увядающих просторов безлесых равнин они перекочёвывают в горы Путорана, на зимние па́стбища. Летом олени разбиваются на мелкие группы, а при кочёвке объединяются в большие стада́ (мы насчитывали по 30–50 голов). Делают они это для того, чтобы легче было уберечься от волков.

Стадо оленей переплывалось через реку. Первыми плыли крупные рогачи–самцы, за ними олени помоложе, затем ва́женки с теля́тами. Стадо переплывалось легко и свободно, только лес рогов да широкие спины поднимались над водой.

Течение несло наши байдарки прямо на оленей. Они косили на людей фиолетовыми глазами, но продолжали переправу.

Дикие они или домашние? Как узнать, если вокруг на сотни километров и до конца пути мы ни разу не встретили ни одного человека.

На Хетé, широкой и спокойной реке, после слияния Аяна и Аякли горы расступились. Река привольно петляла по огромной долине, разбиваясь на протоки, обтекая многочисленные острова. Теперь надо бояться мелей и водоворотов.

Зыбучими песками мели хватали днища лодок, и приходилось «бурлачить» до глубины. Обратным течением затягивало в болотины, где нет вообще течения, и приходилось рассчитывать только на усиленную грёблю.

Какие бескрайние водные просторы! Какие удивительные краски, чистые и яркие. Серо-синяя река источает неуловимый опаловый свет. Над чёткой щетиной далёкого леса в бирюзовом прозрачном небе словно не светит, а тает неяркое осеннее солнце Севера, предвещающая конец белых ночей и наступление полярных сумерек. В такие часы хорошо слушать крики чаек над головой и песню ветра на дюралевых лопастях вёсел. В эти тихие часы понимаешь, как прекрасна природа. Сколько бы человек ни встретился с ней, всё мало. Ему всегда нужен этот огромный мир.

Первые брезентовые домики, балки и чумы – конические сооружения, покрытые шкурами или брезентом, летние стойбища нганасан и долган – оказались пустыми. Мы, не задерживаясь, поплыли дальше.

В Волочанку приплыли, когда белые ночи стали сумеречными. Здесь был конец нашего нелёгкого пути по Таймыру.

Отдохнув немного, погрузились на вертолёт. И поплыли под нами домики Волочанки, опять распахнулась угрюмая ширь тундры с её бесконечной карликовой тайгой, реками, озёрами и болотами.

Прощальным взглядом окидываем мы этот новый таинственный мир, такой отличный от всего, что знали и видели мы раньше, но ставший привычным и родным за длинный полярный день нашего путешествия.

«Вопросик»

В те давние времена в избушке «Баня», где мы живали и скалолазничали под руководством строгого и добрейшего хозяина избы Юры Михайлова, бывал там один из завсегдатаев–избушечников Шуя-забияка, драчун и сердцеед одновременно.

Шуя говаривал мне: «Так хочется подраться! Лю, если тебя кто-нибудь обижает, ты только скажи, ох, я его побью! Так мне хочется подраться!» Я его успокаивала: «Шуя, ну кому же придёт в голову меня обижать, я так часто с тобою рядом».

Было потрясюще наблюдать однажды лунной ночью (мы часто лазили именно ночами, под луной): зима, снегá по пояс. В те времена и слóва-то не знали – адреналин, но каждую ночь тянуло нас на вершины, именно под луной, возможно, мы были лунатиками отчасти.

И было это лазанье счастьем, и было адреналиново.

С вершины Первого Столба есть щёлка вертикальная, угловая, и спуск по ней 3–4 метра на крошечный уступчик, «Вопросик» называется.

Шуя решил однажды на «Вопросик» вниз головой спуститься. Это было слишком уж круто! И все были против. Но Шуя полез туда вниз головой. Зима. Мороз. Такая красота. Луна светит. И все оцепенели, глядя сверху.



Верёвки нет. Ну, а о страховке не было и речи. Даже одумать не успели, а Шуя уже полез. Не за ноги же его держать?

Да и не удержать никому. А вниз отвес с вершины Первого Столба, и «Вопросик» едва просматривались сверху, ночью-то.

Как Шуя лез! Пришлось заклиниваться в этой угловой щели и руками, и ногами, и всеми фибрами души. И все наши души были заклинены в этой щели. А коварная вертикальная щель то скользила–сквозила, то не хотела выдавать заклиненные конечности Шуи. Его комментарии матом по ходу дела здесь излишни, но простительны.

Я вспомнила, что ботинки–вибрамы у Шуи, слава богу, были новые. Он недавно хвастался, откупил их из тогдашнего дефицита и вот решил испытать качество ботинок тоже.

Молились, наверное, все мы, безбожники, между небом и высоко над землей, стоя на обледенелой вершине. «Господи, помоги! Нельзя зависнуть ему в этой щели, и срываться нельзя – смертельно. Помоги нам, Господи! Спусти его на "Вопросик"».

Когда Шуя руками уже спустился на уступчик–пóлочку «Вопросик», предстояло ещё самое страшное: изловчившись всем телом и выдрвав вибрамы из щели, со всей высоты своего роста вверх ногами и стоя на руках на «Вопросике», Шуе надо было, вжимаясь в голую вертикальную скалу, не откачнувшись и не потеряв равновесие, опустить и поставить ноги на этот же мини-«Вопросик».

Да на том обледенелом уступчике и рукам-то тесно! Даже летом, по хорошей погоде, нормально лазая, на этом уступе уж очень неуютно и страшно.

Потому назвали его «Вопросиком», что вниз-то, на срыв, девяносто метров с отвеса, свободное падение, полёт и жёсткое приземление.

В каком мы были восторге, как счастливы мы были! Как блажно орали, что вылез Шуя живой, вернувшись почти что уже с того света!

Как кубарем покати́лись мы всей компанией–оравой вниз по «Трубе» внутри Первого Столба, зарываясь в глубокие снега у подножия Столба. Крики, восторг, барахтанье, купание в снежных занóсах в полной уже безопасности. Козлиные дикие скачки меж камней и сугробов вниз по тропе, домой в тепло на нары, к горячей печке в нашу избу «Баню».

Только Шуя жаловался всем и ворчал, что босиком остался. Садился в снег привязать шнурками подошвы к вибрамам, и я из моих вибрамов шнурки повытащи́ла, на обвязки – ему нужнее. Подошвы у него совсем оторвались от ботинок!

В избе при свеча́х все долго изуча́ли Шу́ины вибрамы: обе подошвы от пяток до носков с корнем, полностью, вырваны были из новых ботинок и чудом ещё держались только впереди, под пальцами – это и спасло нашего Шую от смертельного срыва с вершины Первого Столба, с «Вопросика», какое-то чудо спасло его, что подошвы чуть–чуть, а не совсем оторвались.

Никогда я не слышала, чтобы кто-нибудь повторил акробатический этюд Шуи на «Вопросике», да и где было взять ботинки в то время, чтобы у них подошвы не оборвались?

Похоже, таких фокусников не найдётся, да главное ещё совсем без страховки.

А Шуя был даже не скалолаз, а просто столбист. И ещё любил он подраться.

Я слышала, что спустя несколько лет и погиб он в драке, не знаю как, и зачем...

Шуя не забияка

(к поправке о «Вопросике»)

Шуя, в общем-то, не забияка. Так назвать его можно вскользь, применительно к какому-то моменту (мы все бываем разные в разнообразных обстоятельствах нашей жизни). Но именно в том случае Шуя не забияка.

Поэтому название «Вопросик», я думаю, полностью объясняет суть рассказа.

Такой уж это коварный, довольно сложный ход – лаз на Первом Столбе, эта вертикальная, угловая щель на высоте около 90 метров от подножия Столба.

Человек, сверху глядя вниз там, естественно, задаётся вопросом: «А надо ли вообще туда лезть?» А потом ещё и прыгать с маленького уступа–полочки вниз, тоже на небольшую полочку, на отвесной каменной стене.

Кто-то, очень мудрый, давно назвал этот ход «Вопросиком», и это в точку. Шуя был очень ловкий, умелый и опытный столбист и, конечно, легко ходил «Вопросиком», не испытывая трудностей. Но в том случае, Шуя сам себе, очень усложнил задачу. Невероятно, но факт. Он решился ночью зимой «сделать» «Вопросик», когда камни обледенели, а щель была забита снегом. Он решился спускаться вниз головой по вертикалке, да ещё и не дал возможности его друзьям организовать страховку! Шуя очень рисковал жизнью своей... (я надеюсь, это понятно?) Он выиграл эту игру со смертью. А мы все просто оказались свидетелями этого.

Я много раз на Столбах, и в горах, и вообще по жизни, наблюдала, как человек, иногда и я сама, рискуя здоровьем и даже жизнью, добивается чего-то или что-то доказывает сам себе или кому-то ещё. Часто задолго до того, заранее, расчётливо готовясь. Таким был Володя Теплых... Был и часто рисковал. Очень жаль. Теперь уж соломку не подстелить. «Геройству храбрых поём мы славу!» Он только сам себе с у д и я.

В подобных героических поступках огромный процент риска погибнуть.

И всегда есть вопрос: «Быть или не быть?» Ход «Вопросик» именно такой, он испытывает человека на «вшивость» (из столбовского жаргона).

Что сам себе и нам доказывал Шуя, я не знаю, нам он этого не сказал.

Но по опыту я знаю, что победив обстоятельства, свои слабости и саму смерть, человек становится намного сильнее, мудрее и заново переоценивает свою жизнь. Такое испытание дорогого стоит.

Но есть и побочный эффект такой победы – АДРЕНАЛИН.

Это восторг души, блаженство, эйфория. Появляется огромное желание повторить такой взрыв эмоций, сопровождающих победу даже над самой смертью. Адреналин – это же и ловушка для души. Чтобы выжить, рискуя жизнью, надо непременно быть достаточно скромным, не обольщаться и не надеяться на авось. И никогда не ошибаться, что в принципе невозможно. Коварный случай стережет нас всегда! Говорят: «Бес попутал!»

Отнюдь, такие бесы – не случайные гости в нашей душе.

И всё-таки иногда очень хочется рискнуть. Говорят: «Риск – благородное дело! И кто не рискует, тот не пьёт шампанское!»

А шампанское – это и есть адреналин. Иносказательно. Человеку свойственно увлекаться. Рисковать любят сильные и смелые люди.

Адреналин – это много энергии для будущей жизни. Это запас на выживание.

Это кайф, в конце концов. Но всегда есть вопрос: «А надо ли это?»

Ведь риск велик... Победа – не грех, и ты заслужил упиваться адреналином. Но надо бы и меру знать! И не поддаваться на этот духовный наркотик. Зависимый от адреналина человек иногда становится самоубийцей, а вот это уже грех! В общем, как тут не философствуй, я за название «Вопросик», именно оно определяет суть этого рассказа.

Актру

В той далёкой молодости мне часто приходилось получать оплеухи судьбы за непомерную дерзость и страсть ко всяким столбóвским шúточкам и прико́лам. Свой первый вояж в альпинистский лагерь Актру я совершила тою же осенью с компанией красноярских столбистов. Нашей брáтии там было человек 25–30. Господи, как мы повеселились!

Я с большим уважением и благодарностью вспоминаю инструкторов и руководителей лагеря, так упорно терпевших и прощавших наши прокáзы. Я уже совсем не помню их имён, но зато прекрасно помню дружков моих, столб́истов. Что мы только там ни вытворяли! И как только нас не разогнали!

Лично меня за 20 дней три раза чуть не выгнали из альплагеря. И было за что. Уж очень слабó мы, столб́исты, понимали, что такое дисциплина вообще и как себя надо вести в таком стрóгом, почти воённом заведéнии – альплагерь. Технику



безопасности, лично я, понимала так: если я лезу на скалу или ещё куда, ну, хотя бы не одна, а с подстраховкой приятеля, то верёвки, подсказки со стороны и указания инструктора не нужны.

И заявляла иногда об этом «по фене».

Едва оглядевшись, мы вдвоём с Рáвкой залезли на самую высокую скалу, отлучившись за территорию лагеря, естéственно, без разрешения. Там, сверху, прекрасно и далеко было видеть все окрестности.

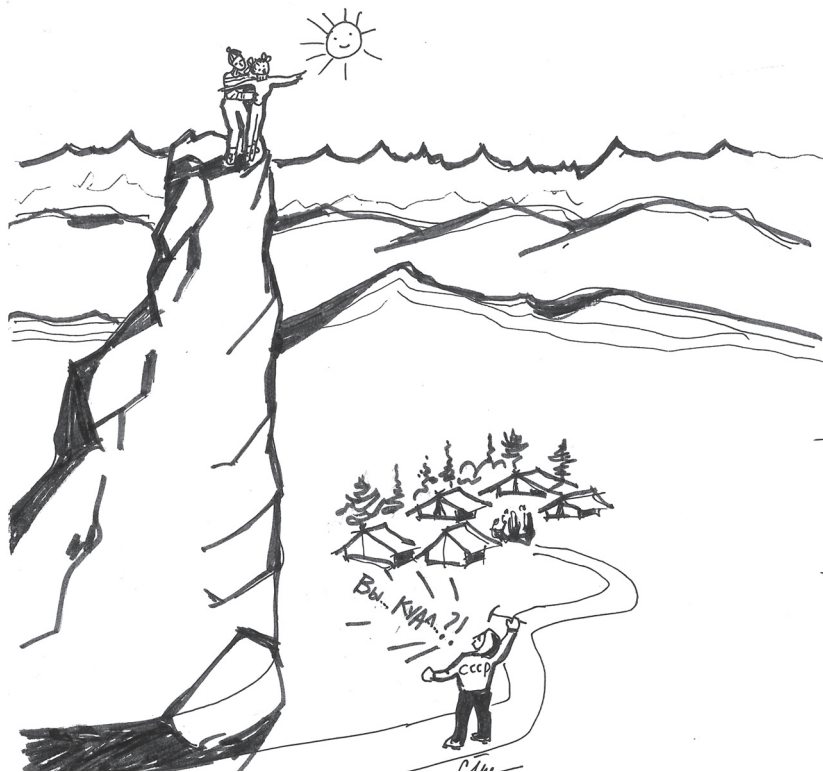

Мы «чирикали», как жизнерадостные воробышки и ещё целовались, потому что были очень молодые и влюблены друг в друга. Нас на этой вершине тоже очень хорошо было видеть со всех сторон. Погода распрекрасная, настроение тоже на высоте.

Мы не сразу заметили, как по тропе к подножию скалы пошёл человек. Я не удосужилась присмотреться даже, когда он стал громко кричать нам, требуя осторожно и немедленно спустаться. Я задорно ответила на столбовском сленге–жаргоне, что такой он растакой и туда его растуда и «идёт он, пляшет!» (то есть на фиг), потому, что нам и здесь хорошо!

А приставать ещё будет – накостыляю! И всё это мягко ещё звучит в переводе со столбовского сленга.

Он оказался начальником спасательной службы района, ушёл.

А на вечернем построении перед всем альплагерем он меня вывел, показал и пояснил всем корректно, без купюр и картинок, как я его обругала. И как мы с Равкой хохотали при этом наверху, сидя на той высокой скале, куда без разрешения лазить нельзя.

Весь альплагерь решал, что с нами делать, особенно со мною, девочкой.

Решили пока не гнать, но предупредить. Впрочем, вскоре на скальных занятиях, а потом и на ледовых я опять куда-то залезла и кому-то что-то сказала, не особо церемонясь, «по фёне».

Грехи, мои и наши, копились, всем было очень прикóльно и весело, и, слава богу, ночами хоть нас не воспитывали. Мы жгли вечерами костры, пели столбовские и прочие песни под несколько гитар и плевались кедрóвыми орéхами.

Благо, альплагерь Актру располагался в хорошем кедрачé. И мы так и не поняли, отчего же на кедрóвые лазить нельзя, если там шишки поспели?

Но постепенно, к концу смены мы всё же поняли, что во избежание сложностей, нельзя попадаться на всяких этих грехах.

Круговая порука красноярцев была так надёжна, что руководители лагеря, так вроде бы, и не узнали, кто лазит по кедрáм, кто варит шишки ночами на кострё, кто ночами песни поёт у костра в том кедраче.

За территорией альплагеря. В темноте ночи почти и не видно, кто песни поёт под гитарный звон, зато как хорошо пели!

Просто весь альплагерь ходил замурзанный кедрóвой смолой, ведь орехи щёлкать любят все.

Свои альпинистские значки мы получили и были счастливы.

Мы научились ходить в связке и страховать друг друга с верёвками, это пригодилось потом и в спортивном скалолазании.

И потом ещё много лет ездили по альплагерям: «Все люди, как люди, а мы всё по лагерям да по лагерям» – говáривал хозяин избушки «Баня» на Столбах Юра Михайлов.

Он, как добрейший отец родной, оберегал нас, девчонок, да и мальчишек тоже, от трудностей нашего «перехóдного возраста» и помогал воспитывать спортивные характеры.

Из Актру в Красноярск добирáться приключений хватило нам с избытком, так как денег на обратную дорогу у половины наших не было.

Отчаявшись деньги поимёт, мы и оставшиеся деньги, у кого они были, почти все потратили на южном фруктовом рынке. Вся наша толпа, на двадцать пять человек до Красноярска, купила всего несколько билетов на поезд. На посадке, дружно раскидав по вагóнам рюкзаки, мы пронíкли внутрь безбилетниками. Рассосáлись по составу, попрятались.

В поезде было жарко, и лучше всего ёхалось на крýшах вагонов.

Мы даже спали на ходу, на крыше. И бегали на ходу по вагонам, когда нас гоняли контролёры. Они пытались безбилетников–зайцев отловить и оштрафовать. Как в кино! Это было

потрясающе романтично и адреналиново. Почти то же, что на Перьях прыгать с пера на перо или с «Вопросика».

Но на ходу поезда бежать по вагону и прыгать с вагона на вагон ещё круче! Видимо, кондукторá и контролёры в поезде понимали, что взять с ребяташек нечего, а гонять нас по вагонам очень опасно. Поэтому никого из наших и не поймали.

Даже когда один пацан чихнул на третьей полке и уронил рюкзак на проводника, его тоже не оштрафовали. Все остальные хором уговорили проводника не штрафовать того пацана и не высаживать.

А я с противоположной третьей полки чуть тоже не свалилась, помирая со смеху от такой потехи.

Когда же после Новосибирска над вагонами нависли электропровода для электровозов, мы уже спустились в один вагон и устроили грандиозный концерт. Звенели гитары и песен хватило до Красноярска, и весь вагон не спал, и все пели!

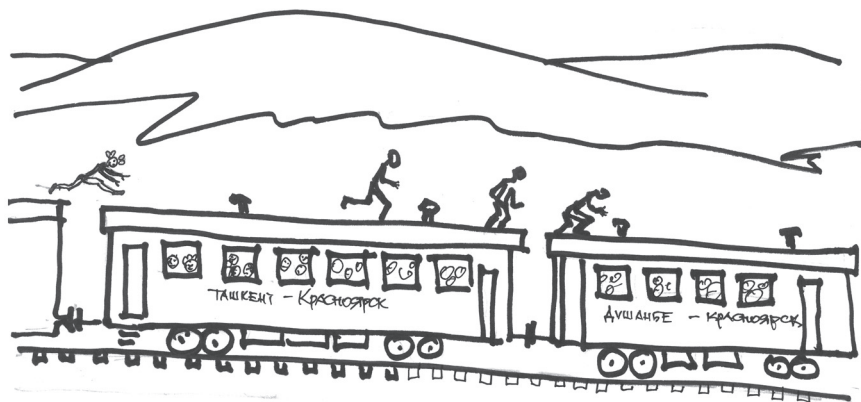

«Детский» поход на Ману

В мои семнадцать лет я стала инструктором по туризму. Сначала в городском клубе туристов, а потом меня буквально перетащил на турбазу старичок Оводенко, соблазняя особою экзотикой. Он был на турбазе старшим инструктором.

Месячный семинар инструкторов и начало работы. Было для меня всё так сказочно и интересно. Приключения наяву.

Нас было мало, девчонок, среди инструкторов. Все мне были друзья. Меня щадили и оберегали. Весь мир вокруг был сказочный и весёлый. Столбы, Столбы и Мана.

Я блудила, водя туристов по нехоженным тропам. Был четырёхдневный плановый маршрут со Столбов Централных на Такмак или обратно, так вот я почему-то каждый раз теряла Каштаковскую торную и широчённую тропу и забиралась в дебри.

Группы в те времена были очень большие, по 20–30 человек, и было не просто кого-нибудь в пути не потерять. Но, очень беспокоясь о людях, я иногда теряла тропу.

Я выводила людей на хребет, залазила на самое высокое дерево и ориентировалась на вершины уже знакомых и очень любимых скал. Это был мой способ найти дорогу на Столбах. Чтобы утешить, успокоить туристов, понявших, что мы немножечко блуданули, я говорила, что так прямее и предлагала собирать дрова и хворост для костра. А когда тащить дрова приходилось довольно далеко, да ещё и в гору, на меня даже не сердились.

От устали, отдохнув у большого костра, мои туристы пели песни под гитару и сами же смеялись, прикалывались над тем, как мы немного поблудили. Моё бесхитростное блуждание по лесу и искреннее желание всё-таки попрямее всех довести до стоянки да и побольше обеспечить дровами для большого «пионерского» костра было очень уж очевидно и оправдывалось моей молодостью и неопытностью.

Очевидные промахи в инструкторской моей работе не вызывали у людей раздражения – мне всё прощали без обид.

Между плановыми моими походами я всякий раз бывала на Столбах и лазила везде, по любым скалам. Одна или с любыми попутчиками, и все меня учили лазанию.

Так я встретила Лёначку Вяткина, с ним рядом я с детства занималась спортивной гимнастикой в спортзале «Динамо».

Гитарист Игорь Попов играл на гитаре и так пел! И ещё там был один парень.

Мы познакомились, полазили вместе по Второму Столбу и сразу же, и немедленно, решили сплавиться по Мане дикарями.

В моей работе был перерыв дня на 3–4, а дорогу на Ману я знала самую короткую – через Индей, всего-то километров 75. Я по тем тропам уже дважды прошла! Продуктов у нас не было, но зато я смогла взять оставшиеся от моей последней плановой группы штук десять булок хлеба.



У ребят была палатка и верёвка, нашли в Нарыме трóсики и прóволоку для плота. Вчетвером мы весело побежали на Ману через Дикари, на Индей.

Мы даже не заблудились. Покорíли по пути Манскую Стенку, мне очень понравилась там предвершинная катушка. Я её первая прошла и подстраховывала ребят с верёвкой, за что и заслужила почёт и уважение.

Ливень прихватил нас за ужином. Жарили на костре куски хлеба и запивали кипятком без чая, благо, хоть котелок у нас был. Всю ночь под дождём мы отсиживались в палатке и пели песни. Палатка промокла насквозь и мы в ней, а песен хватило до утра.

С рассветом дальше пошли, и без особых приключений, даже не заблудились, к вечеру следующего дня вышли к реке Мане на Индей.

И наконец, заголодали и загрузили – на одном-то хлебе. Ребята остались брёвна в реке ловить для сплава, а я взяла половину булок хлеба и пошла к леснику менять на продукты.

Лесник забрал хлеб, а взамен принёс мне несколько кислых, плесневелых огурцов и ничего более. Я вежливо его поблагодарила, но закипела от обиды:

– Ну как мне мужиков-то кормить этой гадостью – огурцами? Мы же ведь не пьяные, а просто голодные.

Ребята там сейчас плавают, брёвна на плот ловят в не очень-то тёплой Мане, а нам ещё плыть по Мане два дня и как-то в Красноярск добираться.

Я думала: «Как отомстить леснику за такую жадность?»

Вернувшись на берег Маны, к нашей палатке, я увидела, что мальчишки моими шахматными фигурками, выпавшими из рюкзака, пытаются костёр разжигать! Спички у нас есть, так и дров в лесу хватает.

И другая разжига есть. Очень мне не понравилась эта шúточка! Я разозлилась и шахматную доской, довольно

тяжёлою, настúкала их по башкám. Я так воевала грóзно, что напугала их сначала и разогнала по кустам. Сердúто нажева́вшись поджаренного на костре хлеба и запив кипятком, я улеглась спать. А среди ночи меня разбудило какое-то сбоку шевеление в палатке.

Один из пацанов пытался меня приласкать, даже поцеловать. Однако мне это показалось нелéпо, даже смешно. Я на ухо ему шепnúла, что, может, лáсковее и бúду, если он прокукарéкает раз двадцать вон там, на берегу Маны.

Пока один кукарéкал, а я прикальывалась, слушая это: «Ку-ка-ре-ку, ку-ка-ре-ку!», и считала, сколько раз, другой мой ухажёр тоже меня приласкáть захотёл и получил от меня задание то же самое, но в противополо́жную сторону. Когда и третьего своего товарища я вь́швырнула из палатки кукарéкать, я решила, что пора: труба зовёт! И сама в предрассвётной мгле направилась в гости туда, где я у лесника заметила курятник ещё проше́дшим голо́дным вéчером.

Я обошла усадьбу лесника лесом и огородами (наверное, даже собаки спали) и в полнэйшей тишине залéзла в курятник. В темноте с насеста я схватила первую же попавшую мне кúрицу и, не раздúмывая, тут же скрутила ей голову, чтобы не квохтала! Шум в курятнике и петушинные крики вскоре стихли у меня за спиной. Так быстро я убежала оттуда!

Своих пацанов я ещё более удивила, предъявив им мясо к завтраку.

Пух и перья мы пустили вниз по Мане. Костёр весело варил наш супчик, и мальчишки быстро работали топором, тросами и про́волокой, увязывая в плот налóвленные с вечера брёвна.

Мы очень спешили, ведь лесник мог обнаружить пропажу куры, и нам бы не поздорóвилось.

И мы отплыли, уже на плоту поедая недова́реную, недосоленную курицу (и тут спасибо леснику за пересоленные огурцы!) Запивали всё жирным бульоном.

Достаточно уплыв от лесника, мы причалили к другому берегу Маны, недалеко от группы туристов, где хозяйничала знакомая мне инструктор.

Слишком опытная, она оказалась ужасной скупердяйкой. На все мои уговоры поделиться с нами продуктами в обмен на пару булок хлеба она отвечала лишь, что её завхоз даже конфетки пересчитала.

А я же, вежливо раскланиваясь за горсточку соли в ладошку, другою рукою из её палатки стащила увесистый мешок. Как оказалось потом, именно с теми же самыми конфетками шоколадными. Так что к нашему рациону добавилась соль и сладкое.

Мы плыли по Мане под ясным солнышком. Горланили песни под гитару и уснули, наконец, сытые и счастливые.

Прямо на плоту догорал маленький костерок. Красиво и весело мы сплавлялись по Мане!

Учитывая мои житейские подвиги и грóзный нóров, никто из моих дружков кукарекать более, видимо, не хотел. Да и безнадёжное это дело...

Мы так и остались друзьями на долгие годы. Встречались, общались иногда в альплагерях, на горнолыжных склонах или на Столбах, на сплавах по рекам, особенно бард-сплавах, на именинах по домам и дачам, дружили семьями и вообще довольно часто встречались. Пока все были живы.

Увы, как быстро годы летят, уж многих нет.

Моё стихотворение об этом – «Друзьям моим!»

А в той далёкой молодости наше путешествие по Мане благополучно закончилось, не считая нескольких «проблёмных» залóмов, да мéли в реке, да бóны – плот наш был почти не управляемый, потому что совсем без гребей, и тянуло его течением или куда ветер дунет.

Друзьям

Друзьям моим, которых было много...
Моим любимым, кто меня любил,
В те годы, где нелёгкая дорога,
Соединяла нас в пределе сил.

На остриях, где холодно и жарко,
Где надо было «Быть или не быть!»
Во имя жизни, как подарка,
И жертвовать, и верить, и любить!

И выжить, и запомнить эти дали,
И эти лица, и нести их свет.
В тот мир грядущего, где нет ещё печали,
И где потерь и слёз пока что нет.

О Боже, дай покоя душам вашим!
Дай силы в воплощении ином,
Дай мудрости и красоты всей чашей,
И счастья, и любви в ваш новый дом.

Мы все уйдём, но будут внуки наши.
А мир – живи и будь благославленен!
То будет мир прекрасней, чище, краше;
Живи, земля, во много поколений!

«Столбовские байки» и Боб Тронин



*Боб: «Молчи больше –
За умного сойдёшь!»*

«Столбовские байки» мои не претендуют на достоверность, на историческую точность, тем более. Я «не тяну» – оно мне и не надо!

Это «Столбовской трёп» – жанр, лучшим исполнителем которого был мой добрый друг и учитель Боб Тронин. Честь ему и хвала! И вечная память, к сожалению.

Даже слово *друг* я употребляю в байках с разными оттенками искренности и исторической точности. Потому что всё равно любые слова каждый может понимать по-своему.

Бóба я обожала, любила, но никогда близко с ним не общалась. И в альпинизме, в одной с ним «связке», к сожалению, не ходила.

Но встречалась на перепутьях, в избах, на Столбах, постоянно на скалолазных соревнованиях. Я всегда была рада видеть Тронина. Видеть и особенно слышать.

Для меня его «трёп» было, как песня. А больше всего на свете я, кажется, люблю слушать песни – для души.

Боб рассказывал свои байки неподражаемо. Часто все слушали, смеялись до упаду. А я была девчонка жизнерадостная: за песню под гитару, за «байку Столбовскую» всё отдам, и «хлебом не корми!»

Можно сказать, Боб Тронин был как в песне-арии: «Кумир мой, кумир мой!» Я всегда ожидала от него шуток и веселья и потому называла его Бóбиком. Однажды он чуть не побил меня калошей по-столбóвски, потому что, не обращая внимания на его скверное настроение (не знаю почему), я по привычке назвала его Бóбиком вслух. Он взбунтовался и не захотел принять мою шúточку.

Принял как оскорбление личности. А личность он был очень достóйная и всеми уважаемая.

Схватив меня лапишей за загривок, как нашкóдившего котёнка, он прыгал на одной ноге, пытаясь снять калошу с другой ноги.

Мигом сообразив, что я попалась, и наверняка вот-вот меня калошúют, я заверещала так пронзительно, что Боб был вынужден меня отбросить и обеими руками заткнуть себе уши.

Прикóл был в духе того времени и ситуации. И всё, как всегда, хохотали до упаду.



Сценарий художественного фильма о «Столбах и столбистах»

*Романтическая трагикомедия,
или Картинки с натуры*

СУДЬБА ТАКАЯ...

(кино-сценарий много-серийный)

Весь фильм на фоне красноярских Столбов, на камнях, в
избах столбистских, и лишь короткие эпизоды, откуда и как
приходят люди на Столбы.

Столбы, столбы и столбисты.

Стоянка «Олимп»

Главные герои и действующие лица:

- Люба, девочка, 17 лет
- Оля, её подруга
- Ахат, парень подруги

Начало фильма: титры, музыка, песня

Судьба такая...

*По коридорам, между сосен,
Мой силуэт мелькает тенью*

громко, под гитары, в многоголосье

*И дух таёжный, мой друг надёжный
Висит над нами в сонной тишине...*

Сцена у огромного костра на стоянке «Олимп»:

человек 20–30 варят ужин, пьют чай. С криками, воплями
катаются на «тресе» с Олимпа. Лезут на камень Олимп, тут же
пьют, всё жизнерадостно, шумно.

В наступающих сумерках героиня идёт по тропе по сосняку, слышит песни, ускоряет шаги, появляется в свете костра. Приветствия, обнимается с выбежавшей навстречу подружкой Олей. Обмениваются репликами о вступительных экзаменах в институты. Люба провалила физику в мединститут – лёгкое сожаление. Оля успешно поступает в технологический, вместе со всеми продолжают петь – громко, азартно, до фанатизма.

– Пошли вы к чёрту! – дальше и ещё несколько песен.

«Нелидовский шаман» и ещё, ещё песни, присказки, куплеты, чьи-то пьяные потешные выступления, игры–разборки, катание на тросике, ужин, чай.

В сполохах костра и в темноте между сосен некоторые столбисты начинают засыпать. Кто-то даёт команду устраивать ночлег: быстро разбирают костёр, разносят, кидают головешки, многие весело топчутся на кострище, накидывают кучи травы и хвойных веток. И сверху накрывают большой брезентовой палаткой.

Начинают укладываться спать, куча мала, тесно, шумно, притирка с шутейными прибаутками.

Эта сцена, и далее эпизоды 50 лет назад. И далее, до наших дней, истории о Столбах и столбистах, пятьдесят лет столбизма, жизнь в картинках смешных и грустных, жизнь разнообразная на фоне красивейшей природы, чем-то напоминает фильм «Генералы песчаных карьеров», на который все мы ходили по многу раз. *Героизм лазания скальными опасными ходами и романтика отношений на фоне дикой природы, свободы от цивилизации, борьба за выживание, преодоление, победы и беды.*

Очень много скалолазания и экстремального столбизма.

Продолжается сцена «Олимп». Темнота, покой, тихие шёпоты и шорохи под палаткой, но Любе не спится, пошумливает вокруг тайга. На фоне звёздного неба скала «Олимп» с тросом на фоне звёзд и луны.

Героиня отмахивается, отталкивает невидимого ухажёра, она его знает, но вежливо отстраняется, отталкивает. С другого бока её толкают и теснят спины, её подружки, и ещё кто-то лезет внутрь кучи, где теплее, а кому-то уже, наоборот, жарко. Народу так тесно, почти что в два этажа. С краю из-под себя, на себя натягивают край палатки. В общем, вся куча мала народу шевелится, шушукается и постепенно затихает.

А героине всё не спится, но дышится легко и вольно, и она начинает предлагать тихо, но внятно: «Эй, братцы, кто полезет со мною на Столб, на Митру!» Но теперь уж и от неё отмахиваются, поворачиваются боком, задом, и Оля, подружка, нацеловавшись со своим Ахатом, ворчит уже сонно.

А Люба всё активнее, встаёт, выбирается из кучи, потягивается, говорит: «Ну и храпите тут, а я уйду, "труба зовёт!"». И она уходит одна по тропинке, одна по глухому тёмному лесу, направляется в ту же сторону, куда медленно движется и луна, сама шутёйно представляет себя лунáтиком, в такт стремительной ходьбы напевает себе: «Всю жизнь шагая, куда – не зная!»

Кто-то ей вслед, сзади издалека уже, кричит:

– Вернись, шалава! Хоть до рассвета пережди!

Но она громче и с вызовом отвечает:

«Пошли вы к чёрту!

Что вам надо?

Оставьте вы меня в покое!

Люблю я скалы,
снега, вершины

и жить над вами, гадами, хочу!» — песня-стих.

Она лезет уже по скале, допевая на ходу, в такт.

Одна, совсем одна, и только звёзды над головой, луна освещает камни.

Тёплая лунная ночь. Она легко одета в трико и в свитерочке.

Калоши и красивые полосатые носки. Движения лёгкие, плавные, как у кошки.

Приближаясь к вершине Митры по хорошо освещённой луною скале, девчонка явно получает огромное удовольствие. И дышит, и счастлива свободой, ловкостью своею, и абсолютным вокруг покоем и удивительной тишиной мироздания, лишь нарушаемую дуновением слабых ветерков, шелестом листьев берёзы, выросшей прямо из трещины в скале.

Огромный со скалы отвес, колючая щетина угрюмого в полутьме леса вокруг внизу. Зареве далёких затухающих костров, тусклые огоньки изб в Нарыме.

Она не спешит, она наслаждается своим умением лазить по скалам. Она на вершине Митры долго стоит, оглядывая необъятные дали вокруг и наблюдая этот чудовищно красивый рассвет, когда небо светлеет и обозначаются, постепенно, рваные линии горизонта.

Из-за третьего, четвёртого Столбов выкатывается светило-солнце, и мир озаряется чудесными красками. Дыханием расцвета играют вольные ветерки, разнося хвойные запахи – дүхи.

Птицы громче и радостней подаёт голоса, и всё сливается в душе волнами восторга и торжества жизни.

И каждый рассвет на Столбах уникален и неповторим!

И сколько рассветов мы встречали на вершинах...

Потом героиня присаживается на верху Митры. В удобном и безопасном углублении на камнях «вьёт гнездо» и, свернувшись калáчиком, блаженно засыпáет. Она устала, конечно, за день. И надо хоть немного отдохнуть.

Далее по книге «Нигде в МИРЕ... ТРИ» стр. 83–86 «Случай на Митре».

СУДЬБА ТАКАЯ

И ещё очень хочется увидеть первый игровой художественный фильм, многосерийный. 50 лет истории в картинках и прожитое нами на Столбах. Рассказы, миниатюры с натуры и байки от соавторов.

- Лучшее, что мы видели в жизни – это Столбы.
- Самые верные друзья – на Столбах.
- Все приключения начинаются – со Столбов.

И мы верны пожизненно столбовскому братству.

Пятьдесят лет на Столбах...

Мы будем делать кино?

Мы надеемся его сделать,

С вашей помощью, друзья!

Содержание

Предисловие	5
Трижды на Митре	8
Пусть всегда будет солнце!	10
Обитатели Живого уголка	10
Калибровка на Позвонке	14
Вот те рысь!	16
Изба «Грифы»	17
Люди и звери	19
Серебряная гитара	23
Музыкальная пауза	25
Холодная ночёвка	25
Страсти в «Шкуродере»	27
Хоть ты и мастер спорта, а не столбист	28
Гора Белуха	30
Слалом по рецепту	33
Тётя Алла и пещерная жемчужина	35
Я здесь стою, а башка моя там	37
Купание в пещере	38
Варим кашу в «Шкуродёре»	40
Протезная нога, костяная рука и улыбка черепа	41
Дальномер? – Нет, страхомер!	42
Медведи и «Грифы»	43
Куда делся кулачок Манской Бабы?	44
Вечерние песнопения и кулинарный экстрим	47
Бонжур, мадемуазель!	48
Вершина пропала	49
Средство от ожога	50
Сон в «Пищевode»	52
Пещерные заморочки	53
Погоняли медведи и пошли за коровами	55

МОЙ ВНУК ЛЕВ	57
Калина сладкая?	57
Печёный апельсин.....	57
Спасатель без сапог!	58
Торговец, однако!	59
Сказка для внука Лёвы на тему экологии	59
СОЧИНЕНИЯ ЛЬВА.....	60
Мышки	60
Неповторимое чудо Сибири.....	60
Ивашка – красная рубашка.....	61
Мысли вслух.....	63
Без фотоаппарата	64
Юбилей, Второй Столб и затмение луны в одном флаконе!.....	66
Маленькая, а хищная!.....	67
Про Седого (Маска начальника).....	67
И я летал... ..	68
МОЙ СЫН ВИТАЛЬКА НА СТОЛБАХ.....	70
На вершину – до рожденья!	70
Ода женщине	72
Любишь кататься... ..	79
Я – дедушка Ленин!	79
Лезем с Бобом на «Будду».....	80
Куриль вредно!	81
СКАЗКА О БОГОТЫРЯХ СИБИРСКИХ И О СТОЛБАХ, КАМЕННЫХ ВЕЛИКАНАХ.....	83
Амбал	83
Дед–забавник и фундамент идеи.....	83
Силу измерить – камень скатить	84
Электричество дорогое – дешёвое	87
Снег мягкий и жёсткий.....	88
Инфляция	91

Вместо большой гидростанции – малые	92
Терема–гостиницы	95
«Адреналиновые тропы».....	96
Прсят люди Такмак камень дать.....	96
Аквапарк	102
Новый подъёмник – ключ к горному району правого берега Енисея	104
Зачарованный Каштак и его забытые горнолыжные трассы	106
Легенда о Ермаке, Такмаке и Чёртовом пальце	108
Такмак	109
Клещи.....	111
Вода. Живая и мёртвая	115
Счастье – это творческий экстаз.....	117
Как сделали из меня бого-родицу... ..	118
Как Буратино	119
Закосячишь тут.....	119
Филосовские мини–этюды	119
Милейшему моему собеседнику	120
И в старости.....	121
Судьба–злодейка	122
Уважаемые читатели!.....	123
Четверть гения – 2.....	123
От соавтора – столбистам – 1.....	124
От соавтора – столбистам – 2.....	125
Глюки (от Алёши из избы «Голубка»)	127
Ночь на Столбах <i>Николай Берёзкин</i>	129
Когда приходят холода <i>Николай Берёзкин</i>	130
Вольные поселенцы.....	131
После революции. Прапрабабушка	134
Пруды с кувшинками	135

Загадочность.....	138
Полтренера и спасатель.....	140
Как я сына сделала спасателем.....	147
Есть контакт!.....	152
Ночное лазанье.....	160
Детские соревнования.....	165
Ягноб, или Сорок лет спустя.....	166
И снова осень золотая.....	190
В утешение целителю.....	191
Грехи.....	192
Танька в избе «Идея».....	193
На Севере Дальнем.....	194
«Вопросик».....	213
Шуя не забияка.....	215
Актру.....	218
«Детский» поход на Ману.....	223
Друзьям.....	228
«Столбовские байки» и Боб Тронин.....	229
Сценарий художественного фильма о «Столбах и столбистах».....	231
Стоянка «Олимп».....	231
Судьба такая.....	235
Содержание.....	236

Деньгин Владимир Аркадьевич
Самсонова Любовь Ивановна

Нигде в МИРЕ... ЧЕТЫРЕ

Стихи и проза

Фото:

В. Соколенко

Г. Коваленко

И. Табакаев

В. Сисько

А. Резвов

А. Михеев

А. Кухарев

В. Деньгин

Л. Самотик

Рисунки:

А. Амосов

Р. Гудовасов

В. Деньгин

С. Тетерина

Из архива

Е. А. Крутовской

Цветные фоторисунки

А. Фахразиев

*Стилистика, пунктуация и орфография
авторов оставлена без изменений.*

Подписано в печать 24.10.2015 г.
Бумага офс. 80 г/м². Офсетная печать.
Усл. печ. л. 13,95 Тираж 500 экз. Заказ № 657.

Отпечатано в ООО «Версо».
660079, г. Красноярск, ул. А. Матросова, 30к.
Тел. 235-05-89, e-mail: versona24@yandex.ru

Н е п о з д р а в л я ю с 7 0 - л е т и е м



Март, как призрачная зона,
Всё прекрасно в эти дни.
К своему семисезону
Пришиваешь воротник.
Лязгнув празднично зубами,
Став ногой на снежный наст,
На свиданье со Столбами
Ты бежишь, как первый раз!
По нехоженным тропам,
Тонны черемши скосив,
Быстроногий Деньгин топал,
Всех столбистов накормив.
Тебя старость не достанет,
70 - совсем не в счёт.
Только муза хулиганит,
Песни Денгина поёт!

Суворкина Л.

